

Audi Vorsprung durch Technik



A6

Cenu lapa
Audi A6 Limousine
Audi A6 Avant
Audi A6 allroad quattro



Satura rādītājs

Cenas

Standarta aprīkojums

13	Diski/riepas
14	Apgaismojums
14	Spoguļi
15	Bloķēšanas sistēmas
15	Stikls
15	Ārienes papildu aprīkojums
16	Sēdekļi/sēdekļu komforts
16	Salona papildu aprīkojums
17	Informācijas un izklaides/ MMI un navigācijas sistēmas
18	Palīgsistēmas/drošība
18	Tehnoloģijas/balstiekārta

Papildu aprīkojums

22	Krāsas apdares
24	Diski/riepas
33	Aprīkojuma pakas/dizaina pakas
34	Apgaismojums
38	Spoguļi un jumta sistēmas

39	Bloķēšanas sistēmas
40	Stiklojums
41	Ārienes papildu aprīkojums
44	Sēdekļu apšuvums/ādas pakas
49	Sēdekļi
50	Sēdekļu komforts
52	Ielaidumi
55	Stūres/pārnesumu pārslēgšanas sviras/ vadības ierīces
57	Gaisa kondicionēšana
58	Salona papildu aprīkojums
60	Informācijas un izklaides/ MMI un navigācijas sistēmas
61	Informācijas un izklaides/ radio un TV sistēmas
61	Informācijas un izklaides sistēma/tālrunis un saziņa
62	Palīgsistēmas/drošība
66	Balstiekārtas/bremzes
68	Pagarinātā garantija
23	Diski / riepas
32	Aprīkojuma pakas/dizaina pakas
37	Spoguļi un jumta sistēmas
43	Sēdekļu apšuvums/ādas pakas
48	Sēdekļi

54	Stūres/pārnesumu pārslēgšanas sviras/ vadības ierīces
59	Informācijas un izklaides/MMI un navigācijas sistēmas

Audi A6 TFSI e papildu aprīkojums

Audi exclusive

71	Ielaidumi
71	Stūres/pārnesumu pārslēgšanas sviras/ vadības ierīces
71	Salona papildu aprīkojums
72	Sēdekļu apšuvums/ādas pakas

Izmēri

Riepu parametru klasifikācija

Tehniskie dati

Kontakti

Attēlam ir ilustratīva nozīme

www.audi.lv

Audi A6 Limousine



Attēlam ir ilustratīva nozīme

www.audi.lv





Attēlam ir ilustratīva nozīme

www.audi.lv



Cenas Audi A6 Limousine

Dzinēja jaudas apzīmējums	Dzinēja tips	Pārnesumkārbā / piedziņas veids	Cilindri / motora tilpums cm ³	Dzinēja jauda kW/ZS	A6 EUR ar PVN EUR bez PVN	A6 advanced EUR ar PVN EUR bez PVN	A6 S line EUR ar PVN EUR bez PVN	Reģistrācijas pakalpojums EUR ar PVN
45 TFSI	2.0TFSI	7 / S tronic	4 / 1984	195 / 265	59 000 48 760 4A2A3G	60 300 49 835 4A2B3G	63 900 52 810 4A2C3G	610
45 TFSI quattro	2.0TFSI	7 / S tronic / quattro	4 / 1984	195 / 265	62 100 51 322 4A2A3Y	63 500 52 479 4A2B3Y	67 000 55 372 4A2C3Y	610
50 TFSI e quattro	2.0TFSI e	7 / S tronic / quattro	4 / 1984	195 / 265 (220 / 299)*	67 100 55 455 4A2AMY	68 400 56 529 4A2BMY	72 000 59 504 4A2CMY	150
55 TFSI e quattro	2.0TFSI e	7 / S tronic / quattro	4 / 1984	195 / 265 (270 / 367)*			75 600 62 479 4A2CNY	150
55 TFSI quattro	3.0TFSI	7 / S tronic / quattro	6 / 2995	250 / 340	70 300 58 099 4A2A2Y	71 600 59 174 4A2B2Y	75 100 62 066 4A2C2Y	610
35 TDI	2.0TDI	7 / S tronic	4 / 1968	120 / 163	53 000 43 802 4A2ADG	54 300 44 876 4A2BDG	57 900 47 851 4A2CDG	610
40 TDI	2.0TDI	7 / S tronic	4 / 1968	150 / 204	54 600 45 124 4A2A1G	56 000 46 281 4A2B1G	59 500 49 174 4A2C1G	610
40 TDI quattro	2.0TDI	7 / S tronic / quattro	4 / 1968	150 / 204	56 700 46 860 4A2A1Y	58 000 47 934 4A2B1Y	61 600 50 909 4A2C1Y	610
50 TDI quattro	3.0TDI	8 / tiptronic / quattro	6 / 2967	210 / 286	65 800 54 380 4A2ALA	67 100 55 455 4A2BLA	70 700 58 430 4A2CLA	610

Detalizēta tehniskā informācija pieejama šeit 

Cenās ietilpst automašīnas piegāde, pirmspārdošanas serviss, brīdinājuma trīsstūris, ugunsdzēsamais aparāts un pirmās palīdzības komplekts. Uzrādītās cenas, komplektācijas un papildaprīkojuma klāsts ir informatīva rakstura un var tikt mainīts bez iepriekšēja brīdinājuma. Aktuālāko informāciju iespējams iegūt pie Audi pārstāvjiem Latvijā.

Cenas spēkā no 28.06.2024.



Audi A6 Avant



Attēlam ir ilustratīva nozīme

www.audi.lv





Cenas Audi A6 Avant

Dzinēja jaudas apzīmējums	Dzinēja tips	Pārnesumkārbā / piedziņas veids	Cilindri / motora tilpums cm ³	Dzinēja jauda kW/ZS	A6 Avant EUR ar PVN EUR bez PVN	A6 Avant advanced EUR ar PVN EUR bez PVN	A6 Avant S line EUR ar PVN EUR bez PVN	Reģistrācijas pakalpojums EUR ar PVN
45 TFSI	2.0TFSI	7 / S tronic	4 / 1984	195 / 265	61 900 51 157 4A5A3G	63 200 52 231 4A5B3G	66 700 55 124 4A5C3G	610
45 TFSI quattro	2.0TFSI	7 / S tronic / quattro	4 / 1984	195 / 265	65 100 53 802 4A5A3Y	66 300 54 793 4A5B3Y	69 900 57 769 4A5C3Y	610
50 TFSI e quattro	2.0TFSI e	7 / S tronic / quattro	4 / 1984	195 / 265 (220 / 299)*	70 100 57 934 4A5AMY	71 300 58 926 4A5BMY	74 900 61 901 4A5CMY	150
55 TFSI e quattro	2.0TFSI e	7 / S tronic / quattro	4 / 1984	195 / 265 (270 / 367)*			78 200 64 628 4A5CNY	150
55 TFSI quattro	3.0TFSI	7 / S tronic / quattro	6 / 2995	250 / 340	73 200 60 496 4A5A2Y	74 400 61 488 4A5B2Y	78 000 64 463 4A5C2Y	610
35 TDI	2.0TDI	7 / S tronic	4 / 1968	120 / 163	56 000 46 281 4A5ADG	57 200 47 273 4A5BDG	60 800 50 248 4A5CDG	610
40 TDI	2.0TDI	7 / S tronic	4 / 1968	150 / 204	57 600 47 603 4A5AIG	58 800 48 595 4A5BIG	62 400 51 570 4A5CIG	610
40 TDI quattro	2.0TDI	7 / S tronic / quattro	4 / 1968	150 / 204	59 600 49 256 4A5AIY	60 900 50 331 4A5BIY	64 500 53 306 4A5CIY	610
50 TDI quattro	3.0TDI	8 / tiptronic / quattro	6 / 2967	210 / 286	68 700 56 777 4A5ALA	70 000 57 851 4A5BLA	73 600 60 826 4A5CLA	610

Detalizēta tehniskā informācija pieejama šeit 

Cenās ietilpst automašīnas piegāde, pirmspārdošanas serviss, brīdinājuma trīsstūris, ugunsdzēsamais aparāts un pirmās palīdzības komplekts. Uzrādītās cenas, komplektācijas un papildaprīkojuma klāsts ir informatīva rakstura un var tikt mainīts bez iepriekšēja brīdinājuma. Aktuālāko informāciju iespējams iegūt pie Audi pārstāvjiem Latvijā.

Cenas spēkā no 28.06.2024.



Audi A6 allroad quattro





Attēlam ir ilustratīva nozīme



Cenas Audi A6 allroad quattro

Dzinēja jaudasapzīmējums	Dzinēja tips	Pārnesumkārbā / piedziņas veids	Cilindri / motora tilpums cm ³	Dzinēja jauda kW/ZS	A6 allroad quattro EUR ar PVN EUR bez PVN	Reģistrācijas pakalpojums EUR ar PVN
55 TFSI quattro	3.0TFSI	7 / S tronic / quattro	6 / 2995	250 / 340	78 900 65 207 4AH02Y	610
40 TDI quattro	2.0 TDI	7 / S tronic / quattro	4 / 1968	150 / 204	62 500 51 653 4AH0IY	610
50 TDI quattro	3.0TDI	8 / tiptronic / quattro	6 / 2967	210 / 286	74 500 61 570 4AHOLA	610
55 TDI quattro	3.0TDI	8 / tiptronic / quattro	6 / 2967	253 / 344	81 000 66 942 4AHOPA	610

Detalizēta tehniskā informācija pieejama šeit 

Cenās ietilpst automašīnas piegāde, pirmspārdošanas serviss, brīdinājuma trīsstūris, ugunsdzēsamais aparāts un pirmās palīdzības komplekts. Uzrādītās cenas, komplektācijas un papildaprīkojuma klāsts ir informatīva rakstura un var tikt mainīts bez iepriekšēja brīdinājuma. Aktuālāko informāciju iespējams iegūt pie Audi pārstāvjiem Latvijā.

Cenas spēkā no 28.06.2024.









Attēlam ir ilustratīva nozīme

www.audi.lv



Standarta aprīkojums

Diski/riepas

		Kods	Basis	advanced	S line	Basis 50 TFSI e	advanced 50 TFSI e	S line 50 TFSI e	S line 55 TFSI e	allroad quattro
	Vieglmetāla diski, 10 spieķu, izmērs 7,5Jx17, 225/60 R17 riepas	COU	s/-	-	-	-	-	-	-	-
	Vieglmetāla diski, 5 dubultspieķu, izmērs 8,0Jx18, ar 225/55 R18 riepām ● Basis 3,0TFSI	41I	o/s	s	-	s	s	-	-	-
	Vieglmetāla diski, 5 spieķu dinamiskie, platīna pelēki, izmērs 8,5Jx19, 245/45 R19 riepas	F09	o	o	s	o	o	s	o	-
	Vieglmetāla diski, 5 spieķu, izmērs 8,0Jx18, ar 225/55 R18 riepām	40R	o	o	-	o	o	-	-	s

s = standartā

o = papildu aprīkojums

-- = nav pieejams



Standarta aprīkojums



Vieglmetāla diski, daudzspieķu, grafīta pelēkā krāsā, ar spīdīgu virpotu apdari, 8,5Jx19 ar 245/45 R19 riepām

	Kods	Basis	advanced	S line	Basis 50 TFSI e	advanced 50 TFSI e	S line 50 TFSI e	S line 55 TFSI e	allroad quattro
	V87	o	o	o	o	o	o	s	-
Riepu spiediena zuduma indikators	7K1	s	s	s	s	s	s	s	s
Riepas remonta komplekts	1G8	s	s	s	s	s	s	s	s
Apgaismojums									
LED priekšējie lukturi bez tīrīšanas sistēmas	8IT	s	s	s	s	s	s	s	s
Matrix LED priekšējie lukturi	8G4	o	o	o	o	o	o	s	o
LED aizmugurējie lukturi	8SK	s	s	s	s	s	s	-	s
LED aizmugurējie lukturi ar dinamiskiem virzienrādītājiem	8SP	o	o	o	o	o	o	s	o
Priekšējo lukturu tīrīšanas sistēma	8X1	o	o	o	o	o	o	s	s
Gaismas/lietus sensors		s	s	s	s	s	s	s	s
Salona apgaismojums	QQ0	s	s	s	s	s	s	s	s
Spoguļi									
Sānu spoguļi, elektriski regulējami un apsildāmi	6XD	s	s	s	s	s	s	s	s
Ārējo atpakaļskata spoguļu korpusi virsbūves krāsā	6FA	s	s	s	s	s	s	o	s
Sānu spoguļu korpusi melnā krāsā	6FJ	-	o	o	-	o	o	s	o
Salona spogulis, manuāli aptumšojams	4L2	s	s	s	s	s	s	s	s

s = standartā

o = papildu aprīkojums

- = nav pieejams



Standarta aprīkojums

	Kods	Basis	advanced	S line	Basis 50 TFSI e	advanced 50 TFSI e	S line 50 TFSI e	S line 55 TFSI e	allroad quattro
Bloķēšanas sistēmas									
Pretaizdzīšanas signalizācija	PG2	s	s	s	s	s	s	s	s
Bagāžas nodalījuma pārsegs, automātiski atverams/manuāli atverams bagāžas nodalījuma pārsegs	4E2	s	s	s	s	s	s	s	-
Elektriski atverams un aizverams bagāžas nodalījuma pārsegs 🔑 Tikai Avant modeļiem	4E7	s	s	s	s	s	s	s	s
Stikls									
Siltumu izolējoša akustiskā stikla vējstikls	4GF	s	s	s	s	s	s	s	s
Siltumu izolējoša stikla sānu logi	4KC	s	s	s	s	s	s	s	s
Melnas apdares joslas	4ZE	s	-	-	-	-	-	-	s
Melnas apdares joslas	4ZC	-	-	-	s	-	-	-	-
Saules aizsardzības stikls, tonēts	QL5	o	o	o	o	o	o	s	o
Jumta rāmja un logu aiļu apdares loksnes izgatavotas no anodēta alumīnija	4ZB	o	s	s	o	s	s	-	o
Melnas krāsas dizaina paka	4ZD	-	o	o	-	o	o	s	o
Ārienes papildu aprīkojums									
Buferi	2K1	s	-	-	-	-	-	-	-
Uzlaboti buferi	2K6	-	s	-	-	-	-	-	-
Buferi, S line	2K7	-	-	s	s	s	s	s	-
Buferi, allroad, ar matētu kontrastējošu krāsas apdari Apakšējā buferu daļa priekšā un aizmugurē, riteņa arku apdares loksnes un sliekšņi krāsoti matētā skandija pelēkā krāsā	2K0	-	-	-	-	-	-	-	s
Melnas jumta sliedes 🔑 Tikai Avant modeļiem	3S2	s	o	o	s	o	o	s	s

s = standartā

o = papildu aprīkojums

- = nav pieejams



Standarta aprīkojums

	Kods	Basis	advanced	S line	Basis 50 TFSI e	advanced 50 TFSI e	S line 50 TFSI e	S line 55 TFSI e	allroad quattro
Alumīnija jumta sliedes 📌 Tikai Avant modeļiem	3S1	o	s	s	o	s	s	-	o
Sēdekļi/sēdekļu komforts									
Effect auduma sēdekļu apšuvums	N2M	s	s	s	s	s	s	-	s
Dinamica Frequency mikrošķiedras/ādas kombinācija ar S emblēmu	N5K	o	o	o	o	o	o	s	-
Standarta sēdekļi priekšā	Q1A	s	s	s	s	s	s	-	s
Sporta sēdekļi priekšā	Q1D	o	o	o	o	o	o	s	o
Manuāla priekšējo sēdekļu augstuma regulēšana	3L3	s	s	s	s	s	s	s	s
Aizmugurējais sēdekļis ar 3 sēdvietām, nolokāma atzveltne	3ND	s	s	s	s	s	s	-	-
Divdaļīga nolokāma aizmugurējā sēdekļa atzveltne 📌 Piezīme: Tikai Avant modeļiem un 55 TFSI e	3NT	s	s	s	s	s	s	s	s
Četrus virzienu jostasvietas atbalsts priekšējiem sēdekļiem	7P1	o	o	o	o	o	o	s	o
ISOFIX un augšējās atsaites bērnu sēdeklišu stiprinājuma vieta malējiem aizmugurējiem sēdekļiem	3B3	s	s	s	s	s	s	s	s
Komforta centrālais roku balsts, priekšā	6E3	s	s	s	s	s	s	s	s
Salona papildu aprīkojums									
Daudzfunkcionāla ādas stūre	2ZB	s	s	s	s	s	s	-	-
Dubultspieķu daudzfunkciju ādas stūre ar iespēju pārslēgt pārnesumus pie stūres	2ZQ	o	o	o	o	o	o	-	s
Sporta formas ādas stūre ar 3 spieķiem, saplacinātu apakšējo malu, daudzfunkciju slēdžiem un pārnesumu pārslēgšanas lāpstiņām	2PF	o	o	o	o	o	o	s	o
Ielaidumi smalkā, grafīta pelēkā krāsā	5MA	s	s	s	s	s	s	-	s
Ielaidumi, matēts alumīnijs, tumšs	5TG	o	o	o	o	o	o	s	-

s = standartā

o = papildu aprīkojums

- = nav pieejams



Standarta aprīkojums

	Kods	Basis	advanced	S line	Basis 50 TFSI e	advanced 50 TFSI e	S line 50 TFSI e	S line 55 TFSI e	allroad quattro
Vadības pogas matētā melnā krāsā	GS0	s	s	s	s	s	s	s	s
Divu zonu luksusa automātiskā gaisa kondicionēšana	9AK	s	s	s	-	-	-	-	s
Četru zonu luksusa automātiskā gaisa kondicionēšana	9AQ	o	o	o	s	s	s	s	o
Papildu gaisa kondicionēšana	GA1	-	-	-	s	s	s	s	-
Auduma griestu apdare gaišā sudraba krāsā	6NJ	s	s	s	s	s	s	s	s
Grīdas paklājiņi priekšā un aizmugurē	0TD	s	s	s	s	s	s	s	s
Durvju sliekšņu apdare ar alumīnija ielaidumiem priekšā un aizmugurē	7M1	s	s	-	s	s	-	-	-
Durvju sliekšņu apdare ar alumīnija ielaidumiem priekšā un aizmugurē, izgaismota, ar S emblēmu	VT5	o	o	s	o	o	s	s	-
Durvju sliekšņu apdare ar alumīnija ielaidumiem priekšā un aizmugurē, neizgaismota, priekšā ar allroad logotipu	7M9	-	-	-	-	-	-	-	s
Nerūsējošā tērauda pedāļi un kāju atbalsts	VF1	o	o	o	o	o	o	s	o
Informācijas un izklaides/MMI un navigācijas sistēmas									
MMI radio plus ar MMI touch response: 10,1 collas krāsu displejs ar MMI touch response ar haptisko reakciju, 2 USB-C uzlādes/datu porti	I8Z/ 7Q0	s	s	s	s	s	s	s	s
MMI tālvadības bloks (8,6 collu krāsu displejs) ar MMI touch response ar haptisko reakciju; gaisa kondicionēšanas funkcijas kontrolei un ievades laukam rokraksta atpazīšanai		s	s	s	s	s	s	s	s
Audi virtuālā vadītāja Informācijas sistēma plus	9S9	s	s	s	-	-	-	-	s
Audi virtuālā vadītāja informācijas sistēma plus ar specifiskiem displejiem plug-in hibrīda modeļiem	9S8	-	-	-	s	s	s	s	-
MMI Navigation plus ar MMI touch response	7UG	o	o	o	s	s	s	s	o
Bluetooth saskarne	9ZX	s	s	s	s	s	s	s	s
Sagatave viedtālruņa saskarnei	IU2	s	s	s	s	s	s	s	s
Audi skaņas sistēma	9VD	s	s	s	s	s	s	s	s

s = standartā

o = papildu aprīkojums

-- = nav pieejams



Standarta aprīkojums

	Kods	Basis	advanced	S line	Basis 50 TFSI e	advanced 50 TFSI e	S line 50 TFSI e	S line 55 TFSI e	allroad quattro
Digitālā radio signālu uztveršana	QV3	s	s	s	s	s	s	s	s
Audi connect ārkārtas zvans un tehniskā apkalpošana ar Audi connect attālināto vadību un kontroli	IW3	s	s	s	s	s	s	s	s
Audi connect navigation & infotainment	IT3	-	-	-	s	s	s	s	-
Palīgsistēmas/drošība									
Automātiskās atslēgšanas funkcija		s	s	s	s	s	s	s	s
Pilna izmēra drošības spilveni vadītājam un priekšējam pasažierim ar iespēju atslēgt priekšējā pasažiera drošības spilvenu	4UF	s	s	s	s	s	s	s	s
Sānu drošības spilveni priekšā un galvas drošības spilvenu sistēma	4X3	s	s	s	s	s	s	s	s
Brīdinājums par novirzīšanos no joslas	6I3	s	s	s	s	s	s	s	s
Kruīza kontrole ar ātruma ierobežotāju	8T6	s	s	s	s	s	s	s	s
Ceļa zīmju atpazīšana ar kameru	QR9	s	s	s	s	s	s	s	s
Optiskais parkošanās palīgs priekšā un aizmugurē	9X9	s	s	s	s	s	s	s	s
Atkārtotas sadursmes novēršanas sistēma		s	s	s	-	-	-	-	s
Uzmanības palīgsistēma		s	s	s	-	-	-	-	s
Audi pre sense front	6K8	s	s	s	s	s	s	s	s
Tehnoloģijas/balstiekārta									
Standarta balstiekārta	1BA	s	s	s	s	s	s	-	-
Sporta balstiekārta	1BE	o	o	o	o	o	o	s	-
allroad raksturīga adaptīvā pneimatiskā balstiekārta	1BY	-	-	-	-	-	-	-	s

s = standartā

o = papildu aprīkojums

- = nav pieejams



Standarta aprīkojums

	Kods	Basis	advanced	S line	Basis 50 TFSI e	advanced 50 TFSI e	S line 50 TFSI e	S line 55 TFSI e	allroad quattro
Audi drive select ▶ Dažādi režīmi ļauj jums noteikt sava automobiļa raksturlielumus, lai jūs jebkurā brīdī varētu izbaudīt atbilstošus braukšanas iespaidus: ▶ „automātiskais” ▶ „komforta” ▶ „dinamiskais” ▶ „efektivitātes” ▶ „individuālais” „Efektivitātes” režīmā dzinējs, transmisija, klimata kontrole un adaptīvā kruīza kontrole tiek pārslēgti efektīvākā pamata iestatījumā. „Individuālais” režīms ļauj pēc vēlēšanās kombinēt dažādu sistēmu iestatījumus. Automobiļiem ar adaptīvo pneimatisko balstiekārtu ¹ izvēlnē ir pieejama arī papildu „pacelšanas” funkcija, lai varētu iestatīt automobili maksimālajā brauciena augstumā. Izvēlētajam režīmam cita starpā ir pielāgotas šādas sistēmas un iekārtas: ▶ stūres palīgsistēma ▶ dzinēja raksturlielumi un automātiskās transmisijas pārnesumu pārslēgšanas raksturlielumi ▶ dinamiska visu riteņu stūrēšana ▶ balstiekārta ar pielāgojamiem amortizatoriem ▶ adaptīvā pneimatiskā balstiekārta ▶ quattro ar sporta diferenciāli ▶ quattro ar ultra tehnoloģiju ▶ adaptīvā kruīza kontrole ▶ HD Matrix LED priekšējie lukturi ▶ papildu standarta sistēmas un sistēmas, kas pieejamas papildu aprīkojumā par atsevišķu samaksu ⓘ Minētais aprīkojums ir pieejams papildus par atsevišķu samaksu.	2H9	s	s	s	s	s	s	s	s
Progresīvā stūres sistēma Pateicoties stūrēšanas diapazonam atkarībā no stūrēšanas leņķa, kā arī stūrēšanas palīgsistēmas darbībai atkarībā no ātruma, progresīvā stūrēšanas sistēma nodrošina iespaidīgus braukšanas raksturlielumus. Integrētā uz ātrumu reaģējošā stūres sistēma nodrošina precīzu stūres izjūtu lielā ātrumā un atvieglo automobiļa novietošanu stāvvietā.	QZ7	s	s	s	s	s	s	s	s
Elektroniskā stabilitātes kontrole (ESC)		s	s	s	s	s	s	s	s
Bremžu suporti sarkanā krāsā aizmugurē un priekšā	2EF/1ZC	-	-	-	-	-	-	s	

s = standartā

o = papildu aprīkojums

-- = nav pieejams



Audi A6 TFSI e standarta aprīkojums

	Kods	Basis	advanced	S line	Basis 50 TFSI e	advanced 50 TFSI e	S line 50 TFSI e	S line 55 TFSI e	allroad quattro
Mode 3 uzlādes kabelis, 7,4 kW, uzlādei publiskajās maiņstrāvas uzlādes vietās* Uzlādes kabelis uzlādei publiskajās maiņstrāvas uzlādes stacijās (2. tipa). Kabelis savieno uzlādes staciju ar automobiļa maiņstrāvas uzlādes pieslēgvietu un atbalsta uzlādes jaudu līdz 7,4 kW. Katrā fāzē iespējams pārnest līdz 16 A stipru strāvu.	76C				s	s	s	s	
e-tron uzlādes compact (maiņstrāvas) sistēma ar E/F tipa sadzīves savienotāju Strāvas pieslēgšanas kabelis (garums: 1,6 m, strāvas stiprums: 10 A) ar izliektu E/F tipa sadzīves savienotāju e-tron compact uzlādes sistēmai.	70T				s	s	s	s	
Industriālais savienotājs CEE 16 A, 400 V, garš un taisns, e-tron uzlādes sistēmai Elektrotīkla pievienošanas kabelis (garums: 1,6 m) ar industriālo savienotāju CEE 16 A, trīsfāzu, sarkanā krāsā, taisnā versija, e-tron compact uzlādes sistēmai	73P				s	s	s	s	
Automobiļa skaņas brīdinājuma sistēma Akustiska sistēma, kas atskaņo ārpus automobiļa dzirdamu skaņas brīdinājuma signālu ar mērķi uzlabot satiksmes drošību, piemēram, gājējiem un velosipēdistiem.	GM4				s	s	s	s	

*Strāvas kabelis ar industriālo savienotāju un uzlādes sistēmas vadības bloku ir savstarpēji salāgoti. Strāvas kabeļa nomaiņa pret kabeli ar cita veida spraudni var novest pie zemākas uzlādes jaudu.

s = standartā

o = papildu aprīkojums













-- = nav pieejams





Papildu aprīkojums

Krāsas apdares

		Kods	Basis Cena EUR ar PVN	advanced Cena EUR ar PVN	S line Cena EUR ar PVN	allroad quattro Cena EUR ar PVN
	Brilliant melna		0	0	0	0
	Arkona balta		397	397	-	-
	Firmament zila		1 132	1 132	1 132	1 132
		Floret sudraba				
						
		Glacier balta				
	Mythos melna		1 132	1 132	1 132	1 132
		Chronos pelēka				
	Manhattan pelēka		1 132	1 132	-	1 132
		Madeira brūna				
	Grenadine sarkana		-	-	1 132	-
		Daytona pelēka				
	Ascari zila		2 038	2 038	2 038	2 038
	Audi exclusive		6 680	6 680	6 680	6 680



Diski / riepas





Attēlam ir ilustratīva nozīme

www.audi.lv



Papildu aprīkojums

	Kods	Basis Cena EUR ar PVN	advanced Cena EUR ar PVN	S line Cena EUR ar PVN	allroad quattro Cena EUR ar PVN	
Buferi, allroad, ar kontrastējošu krāsas apdari Apakšējā buferu daļa priekšā un aizmugurē, riteņa arku apdares loksnes un sliekšņi krāsoti matētā Manhattan pelēkā metālikas krāsā	VJ2	-	-	-	566	
Pilna krāsas apdare buferu apakšējā daļa priekšā un aizmugurē, riteņa arku apdares loksnes un sliekšņi krāsoti virsbūves krāsā ar matētu apdari ● Piezīme: tikai kopā ar PAP	VJ1	-	-	-	1 121	
Diski/riepas						
Riepu spiediena zuduma indikators Ja vienā vai vairākās riepās samazinās spiediens, vadītāju par to brīdina vizuāls un skaņas signāls vadītāja informācijas sistēmā.	7K1	s	s	s	s	
Riepas remonta komplekts Pateicoties riepu hermētiķim un 12 V kompresoram, automobiļiem, kuriem nav pilna izmēra rezerves riteņa vai run-flat riepas, ja nepieciešams, bojātu riepu iespējams īslaicīgi salabot. Tālāk, piemēram, līdz servisam, atļauts braukt ar ātrumu, kas nepārsniedz 80 km/h. Riepu remonta komplekts ir novietots zem bagāžas nodalījuma grīdas.	1G8	s	s	s	s	
 Vieglmetāla diski, 10 spieķu, izmērs 7,5Jx17, 225/60 R17 riepas	COU	s	-	-	-	
 Vieglmetāla diski, 5 dubultspieķu, izmērs 8,0Jx18, ar 225/55 R18 riepām ● Piezīme: standarta aprīkojums 3,0 TFSI	41I	793	s	-	-	
	50 TFSI e		s	s	-	-
	55 TFSI e		-	-	-	-





Papildu aprīkojums

		Kods	Basis Cena EUR ar PVN	advanced Cena EUR ar PVN	S line Cena EUR ar PVN	allroad quattro Cena EUR ar PVN
	Vieglmetāla diski, 5 spieķu, izmērs 8,0jx18 ar 225/55 R18 riepiem Limousine un Avant, ar 235/55 R18 riepiem allroad quattro	40R	793	0	-	s
		3.0TFSI	0	0	-	-
		50 TFSI e	0	0	-	-
		55TFSI e	-	-	-	-
	Vieglmetāla diski, 10 dubulto spieķu segments, grafīta pelēki, izmērs 8,0jx18 ar 225/55 R18 riepiem	C2R	906	113	0	-
		3.0TFSI	113	113	0	-
		50 TFSI e	113	113	0	-
		55TFSI e	-	-	-	-
	Vieglmetāla diski, 5 spieķu dinamiskie, platīna pelēki, izmērs 8,5jx19, ar 245/45 R19	F09	2 151	1 359	s	-
		3.0TFSI	1 359	1 359	s	-
		50 TFSI e	1 359	1 359	s	-
		55TFSI e	-	-	0	-





Papildu aprīkojums

		Kods	Basis Cena EUR ar PVN	advanced Cena EUR ar PVN	S line Cena EUR ar PVN	allroad quattro Cena EUR ar PVN
	Vieglmetāla diski, daudzspieķu, grafīta pelēkā krāsā, ar spīdīgu virpotu apdari, 8,5jx19 ar 245/45 R19 riepiem	V87	2 264	1 472	113	-
		3.0TFSI	1 472	1 472	113	-
		50 TFSI e	1 472	1 472	113	-
		55TFSI e	-	-	s	-
	Vieglmetāla diski, 5 dubulto spieķu, grafīta pelēki, ar spīdīgu virpotu apdari, izmērs 8,5jx19 ar 245/45 R19 riepiem Limousine un Avant, ar 235/55 R19 riepiem allroad quattro	42R	2 264	1 472	113	1 472
		3.0TFSI	1 472	1 472	113	1 472
		50 TFSI e	1 472	1 472	113	-
		55TFSI e	-	-	0	-
	Vieglmetāla diski, 5 spieķu, S design, izmērs 8,5jx20, ar 255/40 R20 riepiem	V97	3 057	2 264	906	-
		3.0TFSI	2 264	2 264	906	-
		50 TFSI e	2 264	2 264	906	-
		55TFSI e	-	-	793	-





Papildu aprīkojums

		Kods	Basis Cena EUR ar PVN	advanced Cena EUR ar PVN	S line Cena EUR ar PVN	allroad quattro Cena EUR ar PVN
	<p>Vieglmetāla diski, 5 V-veida spieķu, grafīta pelēki, ar spīdīgu virpotu apdari, izmērs 8,5jx20, ar 255/40 R20 riepiem</p>	C1S	3 283	2 491	1 132	-
		3.0TFSI	2 491	2 491	1 132	-
		50 TFSI e	2 491	2 491	1 132	-
		55TFSI e	-	-	1 019	-
	<p>Vieglmetāla diski, 10 V-veida spieķu, platīna pelēki, izmērs 8,5jx20, ar 245/45 R20 riepiem</p>	U36	-	-	-	2 604
	<p>Audi Sport vieglmetāla diski ar piecu spieķu turbīnas dizainu, platīna pelēki, ar spīdīgu virpotu apdari, izmērs 8,5jx20, ar 245/45 R20 riepiem</p> <p>● Piezīme: nav pieejams TFSI e modeļiem</p>	F17	-	-	-	3 396



Papildu aprīkojums

		Kods	Basis Cena EUR ar PVN	advanced Cena EUR ar PVN	S line Cena EUR ar PVN	allroad quattro Cena EUR ar PVN
	Audi Sport vieglmetāla diski ar 10 spieķu zvaigznes dizainu, platīna pelēki, ar spīdīgu virpotu apdari, izmērs 8,5Jx20 ar 255/40 R20 riepiem	U85	3 894	3 101	1 743	-
	3.0TFSI		3 101	3 101	1 743	-
	50 TFSI e		3 101	3 101	1 743	-
	55TFSI e		-	-	1 630	-
	Audi Sport vieglmetāla diski ar 10 spieķu zvaigznes dizainu, melnā metālikas krāsā, ar spīdīgu virpotu apdari, izmērs 8,5Jx20 ar 255/40 R20 riepiem	60U	4 008	3 215	1 857	-
	3.0TFSI		3 215	3 215	1 857	-
	50 TFSI e		4 008	3 215	1 857	-
	55TFSI e		-	-	1 857	-
	Audi Sport vieglmetāla diski ar 10 spieķu zvaigznes dizainu, pelēkā matētā krāsā, ar spīdīgu virpotu apdari, izmērs 8,5Jx20 ar 245/40 R21 riepiem	59U	-	-	-	4 573





Papildu aprīkojums

		Kods	Basis Cena EUR ar PVN	advanced Cena EUR ar PVN	S line Cena EUR ar PVN	allroad quattro Cena EUR ar PVN
	Vieglmetāla diski, 5 dubultspieķu, izmērs 8,5Jx21, ar 255/35 R21 riepām	46Q	4 642	3 849	2 491	-
		3.0TFSI	3 849	3 849	2 491	-
		50 TFSI e	3 849	3 849	2 491	-
		55TFSI e	-	-	2 378	-
	Vieglmetāla diski, 5 V-veida spieķu struktūra, antracīta melnā krāsā, ar spīdīgu virpotu apdari, izmērs 8,5Jx21, ar 255/35 R21 riepām	V60	5 026	4 234	2 875	-
		3.0TFSI	4 234	4 234	2 875	-
		50 TFSI e	4 234	4 234	2 875	-
		55TFSI e	-	-	2 762	-
	Vieglmetāla diski, 5 V-veida spieķu dinamiskie, grafīta pelēki, ar spīdīgu virpotu apdari, izmērs 8,5Jx21, ar 255/35 R21 riepām	F57	4 302	3 510	2 151	-
		3.0TFSI	3 510	3 510	2 151	-
		50 TFSI e	3 510	3 510	2 151	-
		55TFSI e	-	-	2 038	-



Papildu aprīkojums

		Kods	Basis Cena EUR ar PVN	advanced Cena EUR ar PVN	S line Cena EUR ar PVN	allroad quattro Cena EUR ar PVN
	Vieglmetāla diski, 5 V-veida dubulto spieķu, grafīta pelēki, ar spīdīgu virpotu apdari, izmērs 8,5Jx21, ar 255/35 R21 riepiem	59Q	4 529	3 736	2 378	-
		50 TFSI e	3 736	3 736	2 378	-
		55TFSI e	-	-	2 264	-
	Vieglmetāla diski, 5 dubulto spieķu, matētā tumši pelēkā krāsā, ar spīdīgu virpotu apdari, izmērs 8,5Jx21, ar 255/35 R21 riepiem	59R	4 981	4 234	2 876	-
		50 TFSI e	4 234	4 234	2 876	-
		55TFSI e	-	-	2 762	-
	Vieglmetāla diski, 5 dubulto Y-veida spieķu, grafīta pelēkā krāsā, ar spīdīgu virpotu apdari, izmērs 8,5Jx21, ar 245/40 R21 riepiem	F28	-	-	-	3 623
	<ul style="list-style-type: none"> ⓘ Piezīme: nav pieejams TFSI e modeļiem 					



Papildu aprīkojums



Vieglmetāla diski, 5 asmens formas spieķu, antracīta melnā krāsā, ar spīdīgu virpotu apdari, izmērs 8,5Jx21, ar 255/35 R21 riepām

Kods	Basis Cena EUR ar PVN	advanced Cena EUR ar PVN	S line Cena EUR ar PVN	allroad quattro Cena EUR ar PVN
53A	4 981	4 189	2 830	-
3.0TFSI	4 189	4 189	2 830	-
55 TFSI e	-	-	2 717	-

Riepu spiediena uzraudzības sistēma

Ja vienā vai vairākās riepās samazinās spiediens, vadītāju par to brīdina vizuāls un skaņas signāls vadītāja informācijas sistēmā un MMI. Gaisa spiediena un temperatūras statuss atsevišķiem riteņiem braukšanas laikā tiek attēlots MMI sistēmā.

7K3	340	340	340	340
-----	-----	-----	-----	-----

Kompakts rezerves ritenis

Maksimālais ātrums 80 km/h

📌 Piezīme: nav pieejams TFSI e modeļiem

1G5	215	215	215	-
-----	-----	-----	-----	---

Saliekams rezerves ritenis

3F1	-	-	-	220
-----	---	---	---	-----

Riteņu skrūves ar aizsardzību pret zādzību un brīdinājumu par vaļīgu riteni

Riteņu skrūves iespējams atskrūvēt, izmantojot tikai individuālu adapteri. Ja kāda no riteņu skrūvēm ir vaļīga, vadītāja informācijas sistēmā tiek attēlots brīdinājums par vaļīgu riteni.

1PR	45	45	45	45
-----	----	----	----	----



Aprīkojuma pakas/dizaina pakas



Attēlam ir ilustratīva nozīme

www.audi.lv



Papildu aprīkojums

Aprīkojuma pakas/dizaina pakas

Alumīnija krāsas sānu spoguļi

- ▶ logu aiļu apdares loksnes anodēta alumīnija krāsā (4ZB)
- ▶ virsbūves B statnes apdare spīdīgi melnā krāsā
- ▶ aizmugurējo lukturu apdare hroma krāsā
- ▶ jumta sliedes alumīnija krāsā (3S1)
- ▶ ielaidums sānu sliedēs nokrāsots alumīnija krāsā

Kods

Basis
Cena EUR ar PVN

advanced
Cena EUR ar PVN

S line
Cena EUR ar PVN

allroad quattro
Cena EUR ar PVN

PAP - - - 560

allroad salons

ietilpst:

- ▶ nerūsējošā tērauda pedāļi un kājas balsts (VF1)
- ▶ paklājiņi melnā krāsā ar kontrastējošām Rock pelēkas krāsas šuvēm
- ▶ durvju sliedņu apdare ar alumīnija ielaidumiem priekšā un aizmugurē, izgaismota, priekšā ar allroad logotipu (7M3)
- ▶ iekāpšanas LED diožu gaismas ar allroad logotipa projekciju, priekšā (9TG)

ⓘ Piezīme: tikai kopā ar Q1D vai PS8 un 1XP vai 1XW, vai 2PF un 7HD vai 7HF un N0Q vai N1B, vai N1T un 5MU vai 7TC, un QQ1 vai QQ2, un 7P1

WDB - - - 448

S line salons

ietilpst:

- ▶ priekšā sporta sēdekļi ar četru virzienu jostas vietas atbalstu (7P1)
- ▶ auduma griestu apdare melnā krāsā (6NQ)
- ▶ nerūsējošā tērauda pedāļi un kājas balsts (VF1)
- ▶ durvju sliedņu apdare ar alumīnija ielaidumiem priekšā un aizmugurē, izgaismota, ar S emblēmu (VT5)

ⓘ Piezīme: tikai kopā ar 1XP vai 1XW, vai 2PF un Q1D vai Q4Q, vai PS8, un N0K vai N2R, vai N5D, vai N5K, vai N7V, un 5MK vai 5TG, vai 7TH, vai 7TN

WQS

Limousine	1 438	1 438	1 234	-
Avant	985	985	781	-
Limousine 50 TFSI e	1 438	1 438	1 234	-
Avant 50 TFSI e	985	985	781	-



Papildu aprīkojums

Apgaismojums

LED priekšējie lukturi bez tīrīšanas sistēmas

Priekšējie lukturi ar LED tehnoloģiju tumsā izgaismo ceļu gandrīz kā dienā un izceļas ar zemu enerģijas patēriņu, ilgu darbības laiku un augstu redzamību citiem satiksmes dalībniekiem. Turklāt sliktu laikapstākļu lukturi mazina atspīdumu pasliktinātas redzamības apstākļos.

LED priekšējie lukturi iekļauj šādas funkcijas:

- ▶ dienas gaitas lukturi
- ▶ tuvās gaismas
- ▶ tālās gaismas
- ▶ gabarītlukturi
- ▶ virzienrādītājs
- ▶ visiem laikapstākļiem paredzēti lukturi

LED aizmugurējie lukturi

Aizmugurējo lukturu ar LED tehnoloģiju izteikta priekšrocība ir aizmugurējo un bremžu lukturu ātra ieslēgšanās, kas padara tos labāk pamanāmus aizmugurē braucošajiem. Raksturīgais apgaismojums ir atšķirīgs stila elements automobiļa aizmugurē.

LED aizmugurējie lukturi iekļauj šādas funkcijas:

- ▶ virzienrādītāji
- ▶ bremžu lukturi
- ▶ aizmugurējie lukturi
- ▶ aizmugurējais numura zīmes apgaismojums
- ▶ baltās atpakaļgaitas gaismas
- ▶ aizmugurējie miglas lukturi vienā pusē

📌 Piezīme: Nav pieejams 55 TFSI e modeļiem

Kods	Basis Cena EUR ar PVN	advanced Cena EUR ar PVN	S line Cena EUR ar PVN	allroad quattro Cena EUR ar PVN
8IT	s	s	s	s
8SK	s	s	s	s



Papildu aprīkojums

	Kods	Basis Cena EUR ar PVN	advanced Cena EUR ar PVN	S line Cena EUR ar PVN	allroad quattro Cena EUR ar PVN
Matrix LED priekšējie lukturi, LED aizmugurējie lukturi un priekšējo lukturu tīrīšanas sistēma Audi Matrix LED lukturu tehnoloģija precīzi un skaidri izgaismo ceļu. Tie ievērojami samazina pretim vai priekšā braucošo transportlīdzekļu apžilbināšanu. Ja kameras sistēma konstatē citus transportlīdzekļus, sistēma selektīvi aptumšo tikai zonu, kurā tie atrodas, bet pārējie tālās gaismas segmenti paliek aktīvi. Automaģiņa ceļa apgaismojums ir ievērojami labāks nekā no LED priekšējiem lukturiem, uzlabojot drošības un komforta līmeni, pārvietojoties diennakts tumšajā laikā. Ieslēdzot virzienrādītāju, LED aizmugurējo lukturu dinamiskais virzienrādītājs rada gaismas impulsu, kas darbojas virzienā uz āru uz to pusi, kurā tiek veikts pagrieziena. Matrix LED priekšējie lukturi ar LED aizmugurējiem lukturiem un priekšējo lukturu tīrīšanas sistēmu ietver šādas funkcijas: <ul style="list-style-type: none">▶ dinamiskais virzienrādītājs, aizmugurējais▶ vizuāli pilnveidoti dienas gaitas lukturi▶ tuvās gaismas▶ tālās gaismas▶ gabarītlukturi▶ pagrieziena apgaismošanas lukturi (papildu sānu apgaismojums nogriežoties)▶ sliktu laikapstākļu lukturi (atspīduma mazināšanai pasliktinātas redzamības apstākļos)▶ manevrēšanas gaisma (izgaismo priekšpusē manevrēšanas laukumu, braucot atpakaļgaitā)▶ automaģistrāles gaisma (lielāks attālums lielā ātrumā)▶ automātiskā dinamiskā priekšējo lukturu attāluma kontrole▶ marķēšanas gaisma (kopā ar nakts redzamības palīgsistēmu (pieejama par papildu samaksu))▶ LED aizmugurējie lukturi ar dinamisko virzienrādītāju▶ bremžu lukturi▶ aizmugurējie lukturi▶ aizmugurējais numura zīmes apgaismojums▶ atpakaļgaitas gaismas▶ priekšējo lukturu tīrīšanas sistēma <p>📌 Lūdzu, ņemiet vērā: Sistēmas darbojas tikai sistēmas ierobežojumu ietvaros un sniedz palīdzību braukšanas laikā. Autovadītājs joprojām paliek atbildīgs par automaģiņa vadīšanu un pienācīgas uzmanības pievēršanu.</p> <p>📌 Piezīme: standartā 55 TFSI e modeļiem</p>	PX6	1 121	1 121	1 121	1 121



Papildu aprīkojums

	Kods	Basis Cena EUR ar PVN	advanced Cena EUR ar PVN	S line Cena EUR ar PVN	allroad quattro Cena EUR ar PVN
<p>HD Matrix LED priekšējie lukturi un LED aizmugurējie lukturi un priekšējo lukturu tīrīšanas sistēma</p> <p>Inovatīvie vairāku rindu HD Matrix LED priekšējie lukturi nodrošina precīzāku ceļa apgaismojumu, pateicoties augstākai izšķirtspējai salīdzinājumā ar LED priekšējiem lukturiem. Tie ievērojami samazina pretim vai priekšā braucošo transportlīdzekļu apžilbināšanu. Ar savām aizraujošajām, individuāli raksturīgajām gaismām priekšējie lukturi kļūst par noteicošajiem progresīva dizaina valodas elementiem. Dienā un naktī. LED aizmugurējos lukturos ir dinamiskais virzienrādītājs, bremžu lukturi, aizmugurējo gaismu lukturi, aizmugurējais numura zīmes apgaismojums, atpakaļgaitas lukturi un vienā pusē arī aizmugurējais miglas lukturis ar LED tehnoloģiju. Aizmugurējo lukturu ar LED tehnoloģiju izteikta priekšrocība ir ātrāka aizmugurējo un bremžu lukturu ieslēgšanās, kas padara tos labāk pamanāmus aizmugurē braucošajiem. Ieslēdzot virzienrādītāju HD Matrix LED priekšējo lukturu un LED aizmugurējo lukturu dinamiskais virzienrādītājs rada gaismas impulsu, kas darbojas virzienā uz āru uz to pusi, kurā tiek veikts pagrieziens. Sagaidīšanas/pavadišanas funkcijas dinamiskā gaismas sekvencēšana nodrošina papildu apgaismojumu pa ceļam uz vai no automobiļa. HD Matrix LED priekšējos lukturos ar dinamisko gaismu sekvencēšanu un dinamisko virzienrādītāju ir ietvertas šādas funkcijas:</p> <ul style="list-style-type: none"> ▶ dienas gaitas lukturi ▶ tuvās gaismas ▶ tālās gaismas ▶ gabarītlukturi ▶ dinamiskais virzienrādītājs ▶ sliktu laikapstākļu lukturi (atspīduma mazināšanai pasliktinātas redzamības apstākļos) ▶ sagaidīšanas/pavadišanas funkcijas dinamiskais gaismas motīvs ▶ pagrieziena apgaismošanas lukturi (papildu sānu apgaismojums nogriežoties) ▶ manevrēšanas gaisma (izgaismo priekšpusē manevrēšanas laukumu, braucot atpakaļgaitā) ▶ automaģistrāles gaisma (lielāks attālums lielā ātrumā) ▶ automātiskā dinamiskā priekšējo lukturu attāluma kontrole ▶ statiskā pagrieziena izgaismošanas gaisma (papildu sānu apgaismojums nogriežoties) ▶ marķēšanas gaisma (kopā ar papildu aprīkojumā pieejamo nakts redzamības palīgsistēmu) pamanīto gājēju marķēšanai ▶ LED aizmugurējie lukturi ar dinamisko gaismas sekvencēšanu un dinamiskais virzienrādītājs ▶ priekšējo lukturu tīrīšanas sistēma <p>📌 Lūdzu, ņemiet vērā: Sistēmas darbojas tikai sistēmas ierobežojumu ietvaros un sniedz palīdzību braukšanas laikā. Autovadītājs joprojām paliek atbildīgs par automobiļa vadīšanu un pienācīgas uzmanības pievēršanu.</p>	PXC	2 038	2 038	2 038	2 038
	55 TFSI e	-	-	917	-
<p>Priekšējo lukturu tīrīšanas sistēma</p> <p>Priekšējo lukturu tīrīšanas sistēma nodrošina vairāk gaismas uz ceļa, notīrot priekšējos lukturus ar ūdeni un augstu spiedienu.</p> <p>📌 Piezīme: standartā 55 TFSI e modeļiem</p>	8X1	351	351	351	s
<p>Tālo gaismu palīgsistēma</p> <p>Darbojoties sistēmas ierobežojumu ietvaros, tālo gaismu palīgsistēma automātiski konstatē pretimbraucošo transportlīdzekļu priekšējos lukturus, citu transportlīdzekļu aizmugurējos lukturus un gaismas avotus apdzīvotās vietās. Tālās gaismas tiek ieslēgtas vai izslēgtas automātiski atkarībā no satiksmes situācijas. Līdz ar to sistēma uzlabo redzamību un paaugstina komforta un ērtības līmeni.</p> <p>📌 Piezīme: standartā 55 TFSI e modeļiem</p>	8G3	159	159	159	159



Spoguļi un jumta sistēmas



Papildu aprīkojums

	Kods	Basis Cena EUR ar PVN	advanced Cena EUR ar PVN	S line Cena EUR ar PVN	allroad quattro Cena EUR ar PVN
Spoguļi un jumta sistēmas					
Sānu spoguļi, elektriski regulējami un apsildāmi Spoguļiem ar integrētiem LED virzienrādītājiem ir apsildāmas vējstikla mazgātāja sprauslas.	6XD	s	s	s	s
Ārējo atpakaļskata spoguļu korpusi virsbūves krāsā	6FA	s	s	s	s
	55 TFSI e	-	-	0	-
Salona spogulis, manuāli aptumšojams	4L2	s	s	s	s
Automātiski aptumšojams salona spogulis bez ietvara	4L6	198	198	198	198
Sānu spoguļu korpusi melnā krāsā	6FJ	-	120	120	120
ⓘ Piezīme: nav pieejams kopā ar A2A2, tikai kopā ar 4ZD vai 4ZP					
ⓘ Piezīme: standartā 55 TFSI e modeļiem					
Sānu spoguļi, elektriski regulējami, apsildāmi un nolokāmi	6XE	284	284	284	284
Sānu spoguļi, elektriski regulējami, apsildāmi un nolokāmi, ar atmiņas funkciju Automātiskā apmales puses funkcija pavērš pasažiera puses sānu spoguļi uz leju, kad tiek ieslēgta atpakaļgaita, lai vadītājs varētu labāk redzēt apmali. Atmiņas funkcija saglabā personīgos iestatījumus automobiļa atslēgā.	6XF	284	284	284	284
ⓘ Piezīme: tikai kopā ar PV3 vai PS8					
Sānu spoguļi, elektriski regulējami, apsildāmi un nolokāmi, automātiski aptumšojami abās pusēs	6XK	397	397	397	397
ⓘ Piezīme: tikai kopā ar 4L6					
Sānu spoguļi, elektriski regulējami, apsildāmi un nolokāmi, automātiski aptumšojami, ar atmiņas funkciju	6XL	397	397	397	397
ⓘ Piezīme: tikai kopā ar 4L6 un PV3 vai PS8					
Panorāmas stikla jumta lūka (Limousine) Elektriski darbināmajai stikla lūkai ir izteikti liela tonēta stikla virsma. Tā rada ekskluzīvu atmosfēru salonā un akcentē progresīvo salona dizainu ar patīkamu apgaismojuma noskaņu. Kad panorāmas lūka ir atvērta, tā nodrošina arī atsvaidzinošu klimatu salonā. Integrēts vēja deflektors samazina vēja radīto troksni, braucot ar atvērtu lūku. Turklāt spīdīgā melnā jumta virsma uzsvēr automobiļa izteiksmīgo virsbūves dizainu. Lietošanas ērtībai stikla elementa atvēršana un pacelšana un gaismu necaurlaidīgā saulesarga darbināšana notiek ar elektropiedziņu. Panorāmas stikla jumta lūku iespējams ērti atvērt un aizvērt ar atslēgas pulti, atrodoties ārpus automobiļa.	3FB	1 869	1 869	1 869	-
Panorāmas stikla jumta lūka (Avant) Divdaļīgajai elektriski darbināmajai stikla lūkai ir izteikti liela tonēta stikla virsma.	3FU	2 140	2 140	2 140	2 140



Papildu aprīkojums

Bloķēšanas sistēmas

Pretaizdzīšanas signalizācija

Pretaizdzīšanas signalizāciju izmanto durvju, motora pārsega un bagāžas nodalījuma pārsega uzraudzīšanai.

Ar durvju slēdzenēm saistītā Safelock funkcija novērš durvju atvēršanu no iekšpuses, tiklīdz automobilis tiek aizslēgts ar atslēgu (pieejama noteiktās valstīs).

Pretaizdzīšanas signalizācijas komplektā tiek piedāvātas arī šādas funkcijas:

- ▶ ultraskaņas salona uzraudzība (var deaktivizēt)
- ▶ brīdinājums par zādzību, izmantojot sagāzuma leņķa sensoru
- ▶ signāлтаure ar rezerves akumulatoru gadījumam, ja tiek veiktas kādas manipulācijas ar vadu instalāciju

Tālvadības atslēga atslēdz un aizslēdz durvis, bagāžas nodalījuma pārsegu un degvielas uzpildes atveres vāciņu.

Dzinējs tiek iedarbināts un izslēgts, izmantojot dzinēja iedarbināšanas-izslēgšanas pogu. Funkciju klāstā ir iekļauta Keyless-Go un ērta logu aizvēršana/atvēršana.

Kods

Basis
Cena EUR ar PVN

advanced
Cena EUR ar PVN

S line
Cena EUR ar PVN

allroad quattro
Cena EUR ar PVN

PG2

s

s

s

s



Audi connect atslēga

Android viedtālrunis tagad var kalpot kā automobiļa digitālā atslēga. Tas ļauj, piemēram, atslēgt un aizslēgt automobili, turot viedtālruni tieši pie vadītāja durvju roktura. Novietojot viedtālruni priekšējā centrālajā roku balstā pirms došanās ceļā, automobili iespējams iedarbināt ar iedarbināšanas/izslēgšanas pogu. Tikpat ērta ir automobiļa izslēgšana.

Audi connect atslēga nodrošina šādas funkcijas:

- ▶ lietojot myAudi lietotni savā viedtālrunī, varat ērti nodot līdz 5 digitālajām atslēgām citiem lietotājiem
 - ▶ ar NFC saderīga atslēgas karte ātrai nodošanai citām personām (piemēram, autostāvvietas apkalpotājam)
- Audi connect atslēgai ir nepieciešams piemērots Android viedtālrunis, kas atbalsta tuvā lauka sakaru (NFC) tehnoloģiju, bezkontakta datu pārraides standartu.

ⓘ Piezīme: tikai kopā ar QQ1 vai QQ2 un PGB

2F1

182

182

182

182

Komforta atslēga ar bagāžas nodalījuma atvēršanu ar sensora palīdzību.

Ar komforta atslēgu automobili iespējams atslēgt ar bezvadu bezkontakta funkciju pie durvīm un bagāžas nodalījuma pārsega un atkal aizslēgt ar sensoriem uz durvju rokturiem.

Durvju rokturus var izmantot arī automobiļa atslēgšanai bez aktīvas atslēgas izmantošanas. Šī funkcija ir pieejama visām durvīm. Lai automobili aizslēgtu no ārpuses, vienkārši pieskarieties jebkuram no sensoriem, kas atrodas uz katra durvju roktura. Pietiek, lai līdzī būtu komforta atslēga.

Bagāžas nodalījuma pārsegu var ērti aizslēgt un atvērt, izmantojot komforta atslēgas bagāžas nodalījuma pogu vai, ja rokas aizņemtas, ar kājas žestu (spēriena kustību) automobiļa aizmugurē.

Atļauja iedarbināt tiek piešķirta arī bez nepieciešamības aktīvi izmantot komforta atslēgu. Šim nolūkam komforta atslēgai ir jābūt automobiļa salonā. Piedziņas sistēma tiek ieslēgta un izslēgta, izmantojot ieslēgšanas-izslēgšanas pogu uz viduskonsoles.

ⓘ Piezīme: tikai kopā ar QQ1 vai QQ2

PGB

950

950

950

950

Elektriski atverams un aizverams bagāžas nodalījuma pārsegs

Bagāžas nodalījuma pārsegu iespējams atvērt vai aizvērt ar elektropiedziņu, nospiežot pogu uz komforta atslēgas (pieejama papildu aprīkojumā par atsevišķu samaksu), vadītāja durvis vai izmantojot skārienpogu bagāžas nodalījuma pārsega rokturī.

Kopā ar komforta atslēgu bagāžas nodalījuma pārsega atslēgšanai, atvēršanai un aizvēršanai ir nepieciešams tikai kājas žests (spēriena kustība) automobiļa aizmugurē. Bagāžas nodalījuma pārsegu iespējams atvērt un aizvērt daudzdos veidos. Vienkārši un ērti.

Elektriskās aizbultēšanas funkcija atvieglo manuālu pārsega aizvēršanu, kad tas ir nepieciešams.

ⓘ Piezīme: standarta aprīkojums A6 Avant

4E7

600

600

600

s



Papildu aprīkojums

	Kods	Basis Cena EUR ar PVN	advanced Cena EUR ar PVN	S line Cena EUR ar PVN	allroad quattro Cena EUR ar PVN
Elektriskā durvju aizvēršana Klusa un droša elektriskā durvju aizvēršana. Ļaujiet durvīm aizvērties pašām: elektriskā aizvēršana automātiski aizver līdz galam neaizvērtas durvis. ⓘ Piezīme: tikai kopā ar QQ1 vai QQ2	GZ2	724	724	724	724
Garāžas durvju atvērējs (HomeLink) Garāžas durvju atvērējs (HomeLink®) ir integrēta programmējama tālvadības pults garāžas durvju, vārtu, stāvlaukumu barjeru atvēršanai, kā arī drošības un apgaismojuma sistēmu tālvadībai. Vadības un raidītāja ierīce ir pilnībā integrēta lietošanas koncepcijā un brīvi programmējama. Lietotāji var mainīt skārienekrāna zonu nosaukumus. Tuvojoties saglabātajai vietai, tiek attēlots attiecīgais iznirstošais paziņojums, lai aktivizētu pārraides darbību. MMI touch response ir pieejams lietotājam draudzīgs sistēmas iestatīšanas palīgs kopā ar attiecīgo lietotāja rokasgrāmatas informāciju. Tā kā universālā radiovadāmā tālvadība ir pilnībā integrēta, vairs nav nekādas nepieciešamības nēsāt līdzīgu rokas raidītājus, jo transportlīdzeklis pats kļūst par jūsu mājas sistēmas saskarni, pateicoties garāžas durvju atvērējam (HomeLink®).	VC2	284	284	284	284
Stiklojums					
Siltumu izolējoša akustiskā stikla vējstikls No laminēta stikla izgatavotais siltumu izolējošais stiklojums atstaro ultravioletos starus un var tādējādi palīdzēt novērst automobiļa salona sakaršanu.	4GF	s	s	s	s
Siltumu izolējoša stikla sānu logi Zaļi tonētie logi atstaro ultravioletos starus un palīdz novērst automobiļa salona sakaršanu. Apsildāmo aizmugurējo logu iespējams kontrolēt ar taimeru.	4KC	s	s	s	s
Saulesargs, kas elektriski darbināms aizmugurējam logam, manuāli – aizmugurējo durvju logiem (tikai Limousine)	3Y5	566	566	566	-
Saulesargi, kas elektriski darbināmi aizmugurējo durvju logiem (tikai Avant)	3Y4	226	226	226	226
Klimata kontrolēts komforts/bez vadiem apsildāmais akustiskais vējstikls Pilnas vējstikla virsmas apsilde, ko veido klimata kontrolēts komforts un akustiskais stiklojums, atvieglo caurredzamību visnelabvēlīgākajos laikapstākļos. Apsildāmā stikla tīrītāja sākuma pozīcija var novērst stikla tīrītāja piesalšanu, kad gaisa temperatūra ir zem nulles. Tās vadība tiek veikta, izmantojot deluxe automātisko gaisa kondicionēšanas sistēmu. Turklāt vējstikla atstarojošais pārklājums palīdz novērst salona sakaršanu stipros saules staros. ⓘ Piezīme: tikai kopā ar 9ZE	4GR	668	668	668	668
Saules aizsardzības stikls, tonēts Sargā no tiešiem saules stariem un ziņkārīgiem skatieniem. Tonēts aizmugurējais logs un tonēti aizmugurējie durvju un sānu logi. ⓘ Piezīme: standartā 55 TFSI e modeļiem	QL5	510	510	510	510
Akustiskais stiklojums sānu logiem Durvju un sānu logu dubultais stiklojums būtiski uzlabo jau tā labo āra trokšņu izolāciju. Kopā ar tonētu saules aizsardzības stiklu, akustiskais stiklojums ir tikai priekšējo durvju logiem.	VW0	566	566	566	566
Adaptīvi vējstikla tīrītāji ar integrētām mazgātāja sprauslām Mazgāšanas šķidrums tiek izsmidzināts tieši priekšā tīrītāju slotiņām un noslaucīts gandrīz nekavējoties, lai vadītājam būtu netraucēta redzamība pat tīrīšanas laikā. Sistēmai ir apsildes funkcija un atkausēšanas programma, lai atbrīvotu stiklu no ledus.	9PF	408	408	408	408



Papildu aprīkojums

	Kods	Basis Cena EUR ar PVN	advanced Cena EUR ar PVN	S line Cena EUR ar PVN	allroad quattro Cena EUR ar PVN
Saulesargi priekšā, bīdāmi Mazina apžilbināšanu, īpaši, kad saule riet. Saulesargus var pagriezt uz durvīm. Šādā pozīcijā tos iespējams bīdīt arī garenvirzienā.	5XF	69	69	69	69
Ārienes papildu aprīkojums					
Melnas apdares joslas Radiatora režģa korpuss fakturētā radiatora pelēkā krāsā, kā arī rāmis matēta alumīnija krāsā, sānu sliksnis bez ieliktna un ar quattro logotipu, logu aiļu apdare un aizmugurējo lukturu apdare spīdīgi melnā krāsā ⓘ Piezīme: nav pieejams TFSI e modeļiem	4ZE	s	-	-	s
Melnas apdares joslas, TFSI e modeļiem ▶ jumta rāmja un logu aiļu apdares uzlikas spīdīgi melnā krāsā ▶ virsbūves B statnes apdare spīdīgi melnā krāsā ▶ aizmugurējo lukturu apdare hroma krāsā	4ZC	s	-	-	-
Logu apdares loksnes alumīnija krāsā Jumta rāmja un logu aiļu apdares loksnes izgatavotas no anodēta alumīnija ⓘ Piezīme: nav pieejams TFSI e modeļiem	4ZB	212	s	s	-
Melnas krāsas stila paka ietilpst: ▶ melni akcenti Audi vienotā režģa daļā, apdares joslas uz sānu logiem, priekšējiem un aizmugurējiem buferiem, starp aizmugurējiem lukturiem un izpūtēja zonā ⓘ Piezīme: standarta aprīkojums 55 TFSI e modeļiem	4ZD	-	679	679	679
Melnas krāsas stila paka plus ietilpst: ▶ melni akcenti Audi vienotā režģa daļā, apdares joslas uz sānu logiem, priekšējiem un aizmugurējiem buferiem, starp aizmugurējiem lukturiem un izpūtēja zonā ▶ Audi riņķi priekšā un aizmugurē un modeļa nosaukums melnā krāsā aizmugurē ⓘ Piezīme: tikai kopā ar 2Z0 vai 2Z7	4ZP	-	906	906	906
	55 TFSI e	-	-	226	-
Sagatavots aprīkojums piekabes āķa piestiprināšanai Šis aprīkojums ļauj vēlāk uzstādīt piekabes āķi un jau piedāvā visas nepieciešamās tehniskās funkcijas. Piekabes āķis ir pieejams Audi oriģinālo aksesuāru klāstā.	1D8	226	226	226	226



Papildu aprīkojums



Piekabes vilkšanas āķis

Piekabes āķis ar mehānisko šarnīru iespējams ērti nobloķēt un atbloķēt, izmantojot atbrīvošanas mehānismu. Tam ir mehāniski vadāms grozāms lodbalsts ar elektrisku atslēgšanas funkciju, kas vadāma ar pogu bagāžas nodalījumā. Lodes uzgalis un šarnīrs ir izgatavots no kalta tērauda. Elektroniskās stabilizācijas kontroles (ESC) funkcija braukšanas laikā stabilizē piekabi. Papildus integrētā grozīšanas sistēmas rozete braukšanas laikā ļauj nepārtraukti izmantot elektrisko aprīkojumu piekabē vai karavānā. Kad piekabes āķis un sistēmas rozete netiek izmantoti, tos var nolocīt zem bufera malas.

Piekabes āķis, tostarp piekabes palīgsistēma

Piekabes palīgsistēma palīdz vadītājam, kad automobilis tiek izmantots vilkšanai, un ir saderīgs ar visām piekabēm, kurām ir stingrais jūgstienis. Braucot atpakaļgaitā, piekabes palīgsistēma var automātiski stūrēt piekabi. Virzienu ērti kontrolē skārienjutīgās vadības funkcija MMI touch response displejā. Braucot atpakaļgaitā, kameras attēlā ir redzams sistēmas stāvoklis un piekabes reakcija, kā arī attiecīgā brīža vai vēlamais salocīšanas leņķis. Kad sistēma ir aktīva, tā novērš transportlīdzekļa un piekabes sadursmi, braucot atpakaļgaitā.

ⓘ Piezīme: tikai kopā ar KA2 vai PBY, vai PCF vai PCV

Bez jaudas/tehnoloģijas logotipa

ⓘ Piezīme: nav pieejams TFSI e modeļiem

Bez modeļa nosaukuma un jaudas/tehnoloģijas logotipa

AdBlue® tvertne ar palielinātu ietilpību

AdBlue® tvertnes ar dīzeļmotoru darbinātiem automobiļiem ar SCR tehnoloģiju tilpums ir 22 litri. AdBlue® palīdz samazināt slāpekļa oksīda daudzumu izplūdes gāzēs.

ⓘ Piezīme: tikai TDI dzinējiem

Melns jumta sliedes

ⓘ Piezīme: tikai Avant modeļiem

ⓘ Piezīme: tikai kopā ar 4ZD vai 4ZP

Alumīnija jumta sliedes

ⓘ Piezīme: tikai Avant modeļiem. Nav pieejams 55 TFSI e

RS jumta spoileris

Uz bagāžas nodalījuma pārsega, nokrāsots virsbūves krāsā

ⓘ Piezīme: tikai Avant modeļiem

Kods	Basis Cena EUR ar PVN	advanced Cena EUR ar PVN	S line Cena EUR ar PVN	allroad quattro Cena EUR ar PVN
1D4	1 121	1 121	1 121	1 121
1D9	1 347	1 347	1 347	1 347
2Z7	0	0	0	-
2Z0	0	0	0	0
FK2	57	57	57	57
3S2	s	0	0	s
55 TFSI e	-	-	s	-
3S1	96	s	s	-
5J3	-	-	850	-



Sēdekļu apšuvums/ādas pakas



Papildu aprīkojums

Sēdekļu apšuvums/ādas pakas	Kods	Basis Cena EUR ar PVN	advanced Cena EUR ar PVN	S line Cena EUR ar PVN	allroad quattro Cena EUR ar PVN
Effect auduma sēdekļu apšuvums standarta sēdekļiem: ▶ sēdekļu centrālais panelis no Effect auduma, melnā krāsā ▶ sēdekļu sānu spilveni, galvas balsti un centrālais elkoņa balsts, priekšā no vienkrāsaina auduma, melnā krāsā ⓘ Piezīme: nav pieejams 55 TFSI e modeļiem	N2M	s	s	s	s
Rhythm audums sporta sēdekļiem, priekšā: ▶ sēdekļu centrālais panelis ar Rhythm audumu, melnā krāsā ▶ sēdekļu sānu spilveni, galvas balsti un centrālais elkoņa balsts, priekšā no vienkrāsaina auduma, melnā krāsā ⓘ Piezīme: tikai kopā ar 7P1 un Q1D, nav pieejams 55 TFSI e modeļiem	N5F	0	0	0	-
Ādas/mono.pur 550 mākslīgās ādas kombinācija standarta sēdekļiem priekšā bez sēdekļu ventilācijas, priekšā, tostarp: ▶ priekšējo sēdekļu un abu malējo aizmugurējo sēdekļu bez ventilācijas centrālais panelis, kā arī vadītāja puses ārējais sānu spilvens no ādas melnā, Okapi brūnā vai perlamutra bēšā krāsā ▶ sēdekļu sānu spilveni, galvas balsti, centrālais roku balsts priekšā un vidējais aizmugurējais sēdekļis no mono.pur 550 mākslīgās ādas, melnā, Okapi brūnā vai perlamutra bēšā krāsā ▶ ar ādu melnā krāsā, kontrastējošām šuvēm Rock pelēkā krāsā, ar ādu Okapi brūnā krāsā ar kontrastējošām šuvēm Steel pelēkā krāsā, ar ādu perlamutra bēšā krāsā un kontrastējošām šuvēm Agate pelēkā krāsā standarta sēdekļiem priekšā ar sēdekļu ventilāciju, priekšā, tostarp: ▶ priekšējo sēdekļu centrālais panelis un abu malējo aizmugurējo sēdekļu bez ventilācijas centrālais panelis no perforētas ādas melnā, Okapi brūnā vai perlamutra bēšā krāsā ▶ vadītāja puses ārējais sānu spilvens no ādas melnā, Okapi brūnā vai perlamutra bēšā krāsā ▶ sēdekļu sānu spilveni, vidējais aizmugurējais sēdekļis, galvas balsti un centrālais roku balsts priekšā no mono.pur 550 mākslīgās ādas, melnā, Okapi brūnā vai perlamutra bēšā krāsā ▶ ar ādu melnā krāsā, kontrastējošām šuvēm Rock pelēkā krāsā, ar ādu Okapi brūnā krāsā ar kontrastējošām šuvēm Steel pelēkā krāsā, ar ādu perlamutra bēšā krāsā un kontrastējošām šuvēm Agate pelēkā krāsā ⓘ Piezīme: tikai kopā ar 1XP vai 1XW, vai 2ZM, vai 2ZQ, tikai kopā ar standarta sēdekļiem. Nav pieejams 55 TFSI e modeļiem	N4M	1 190	1 190	1 190	1 190
Dinamica mikrošķiedras/ādas kombinācija sporta sēdekļiem, priekšā, tostarp: ▶ priekšējo un abu malējo aizmugurējo sēdekļu centrālais panelis no Dinamica mikrošķiedras, melnā krāsā ▶ sēdekļu sānu spilveni, galvas balsti, vidējais aizmugurējais sēdekļis un centrālais roku balsts no ādas, melnā krāsā ▶ kontrastējošas šuves Rock pelēkā krāsā Dinamica mikrošķiedra ir elpojošs mikrošķiedras materiāls. ⓘ Piezīme: tikai kopā ar Q1D un 7P1. Nav pieejams 55 TFSI e modeļiem	N5J	1 585	1 585	1 585	-



Papildu aprīkojums

	Kods	Basis Cena EUR ar PVN	advanced Cena EUR ar PVN	S line Cena EUR ar PVN	allroad quattro Cena EUR ar PVN
Valcona āda sporta sēdekļiem, priekšā, tostarp: <ul style="list-style-type: none"> ▶ sēdekļu centrālie paneļi, īpašas formas sēdekļu sānu spilveni, galvas balsti un centrālais roku balsts priekšā no Valcona ādas, melnā krāsā ▶ kontrastējošas šuves Rock pelēkā krāsā Pusanilīna Valcona āda bez gofrējuma ir pilnībā krāsota un miecēta, neizmantojot hromu. Pret gaismu noturīgie krāsas pigmenti nodrošina vienmērīgu krāsu. Izteikta aizsargkrāsas slāņa neesamība uzlabo elpojamību. <p>ⓘ Piezīme: tikai kopā ar Q1D un 7P1. Nav pieejams 55 TFSI e modeļiem</p>	N5D	2 661	2 661	2 661	-
Auduma/ādas kombinācija ar S emblēmām sporta sēdekļiem, priekšā, tostarp: <ul style="list-style-type: none"> ▶ sēdekļu centrālie paneļi no Sequence auduma, melnā krāsā ▶ sēdekļu sānu spilveni un galvas balsta centrālie paneļi, priekšā no ādas, melnā krāsā ar kontrastējošām šuvēm Rock pelēkā krāsā ▶ S emblēmas uz priekšējo sēdekļu atzveltnēm <p>ⓘ Piezīme: tikai kopā ar WQS un Q1D</p>	N7V	906	906	906	-
	55 TFSI e	-	-	0	-
Valcona ādas/Milano ādas kombinācija, perforēta pielāgotiem kontūrsēdekļiem priekšā ar salona aprīkojumu S line ir šādi elementi: <ul style="list-style-type: none"> ▶ priekšējo sēdekļu centrālais panelis un abu malējo aizmugurējo sēdekļu bez ventilācijas centrālais panelis no perforētas Milano ādas melnā krāsā ▶ sēdekļu sānu spilveni, vidējais aizmugurējais sēdekļis, galvas balsti un centrālais roku balsts priekšā/aizmugurē no Valcona ādas, melnā krāsā ▶ kontrastējošas šuves Rock pelēkā krāsā Valcona āda izceļ eleganto interjera izskatu. Ļoti smalka un ērti silta, virsma pasvītro automobiļa luksusa raksturu. Pusanilīna Valcona āda bez gofrējuma ir pilnībā krāsota un miecēta, neizmantojot hromu. Pret gaismu noturīgie krāsas pigmenti nodrošina vienmērīgu krāsu. Izteikta aizsargkrāsas slāņa neesamība uzlabo ādas elpojamību. Pilnībā krāsotās pārklātās un perforētās Milano ādas raksturīgās īpašības izceļ salona ekskluzīvo izskatu. Pilnīgās krāsošanas process un virsmas aizsardzība sniedz kvalitātes sajūtu un nodrošina, ka materiāls ir izturīgs, viegli kopjams un noturīgs pret gaismu. <p>ⓘ Piezīme: tikai kopā ar PS8 un WQS</p>	N0K	2 661	2 661	2 661	-
	55 TFSI e	-	-	1 076	-
Dinamica Frequency mikrošķiedras/ādas kombinācija ar S emblēmu sporta sēdekļiem, priekšā, tostarp: <ul style="list-style-type: none"> ▶ priekšējo un abu malējo aizmugurējo sēdekļu centrālais panelis no Dinamica Frequency mikrošķiedras ▶ sēdekļu sānu spilveni, galvas balsti, vidējais aizmugurējais sēdekļis un centrālais roku balsts no ādas, melns ar kontrastējošu šuvi Rock pelēkā krāsā vai no ādas, rotora pelēkā krāsā ar kontrastējošām šuvēm antracīta krāsā ▶ S emblēmas uz priekšējo sēdekļu atzveltnēm <p>ⓘ Piezīme: tikai kopā ar WQS un Q1D. Standartā 55 TFSI e modeļiem</p>	N5K	1 585	1 585	1 585	-



Papildu aprīkojums

	Kods	Basis Cena EUR ar PVN	advanced Cena EUR ar PVN	S line Cena EUR ar PVN	allroad quattro Cena EUR ar PVN
<p>Valcona āda ar S emblēmām sporta sēdekļiem priekšā ar S line salonu ir šādi elementi:</p> <ul style="list-style-type: none"> ▶ sēdekļa centrālais panelis, sēdekļu sānu spilveni, galvas balsti un priekšējais centrālais roku balsts no Valcona ādas melnā krāsā ar kontrastējošām šuvēm Rock pelēkā krāsā vai no Valcona ādas Rotor pelēkā krāsā ar kontrastējošām šuvēm antracīta krāsā ▶ S emblēmas uz priekšējo sēdekļu atzveltnēm <p>sporta sēdekļiem plus priekšā ar S line salonu ir šādi elementi:</p> <ul style="list-style-type: none"> ▶ sēdekļa centrālais panelis, sēdekļu sānu spilveni, galvas balsti un priekšējais centrālais roku balsts no Valcona ādas melnā krāsā ar romba rakstu un kontrastējošām šuvēm Rock pelēkā krāsā vai no Valcona ādas Rotor pelēkā krāsā ar romba rakstu un kontrastējošām šuvēm antracīta krāsā ▶ S emblēmas uz priekšējo sēdekļu atzveltnēm <p>📌 Piezīme: tikai kopā ar WQS un Q1D vai Q4Q</p>	N2R	2 661	2 661	2 661	-
	55 TFSI e	-	-	1 076	-
<p>Valcona ādas/Milano ādas kombinācija, perforēta, ar apmalojumu individuālajiem sēdekļiem priekšā ar sēdekļu ventilāciju ir šādi elementi:</p> <ul style="list-style-type: none"> ▶ priekšējo sēdekļu centrālais panelis un malējo aizmugurējo sēdekļu bez ventilācijas centrālais panelis no perforētas Milano ādas melnā, perlamutra bēšā vai Sard brūnā krāsā ▶ sēdekļu sānu spilveni, vidējais aizmugurējais sēdekļis, galvas balsti, centrālais roku balsts priekšā/ aizmugurē no Valcona ādas, melnā krāsā, perlamutra bēšā vai Sard brūnā krāsā ▶ kontrastējošas šuves un apmalojums <p>📌 Piezīme: tikai kopā ar PS8, not available for 55 TFSI e</p>	N0Q	2 661	2 661	2 661	2 661
<p>Dinamica mikrošķiedras/ādas kombinācija, allroad salons priekšējiem sporta sēdekļiem ar allroad salonu melnā/benzīna pelēkā krāsā ir šādi elementi:</p> <ul style="list-style-type: none"> ▶ priekšējo un abu malējo aizmugurējo sēdekļu centrālie paneli no Dinamica mikrošķiedras benzīna pelēkā krāsā ▶ galvas balsta centrālais panelis, priekšējie un aizmugurējie malējie sēdekļi no ādas, melnā krāsā ▶ sēdekļu sānu spilveni, vidējais aizmugurējais sēdekļis un centrālais roku balsts no ādas, melnā krāsā ar kontrastējošām šuvēm Rock pelēkā krāsā ▶ durvju roku balsti un viduskonsoles apakšējā daļa no mākslīgās ādas melnā krāsā ar kontrastējošām šuvēm Rock pelēkā krāsā ▶ paklājiņi melnā krāsā ar kontrastējošām šuvēm Rock pelēkā krāsā ▶ allroad emblēmas uz priekšējo sēdekļu atzveltnēm <p>sporta sēdekļiem priekšā ar allroad salonu melnā krāsā ir šādi elementi:</p> <ul style="list-style-type: none"> ▶ priekšējo un abu malējo aizmugurējo sēdekļu centrālais panelis no Dinamica mikrošķiedras, melnā krāsā ▶ galvas balsta centrālais panelis, priekšējie un aizmugurējie malējie sēdekļi no ādas, melnā krāsā ▶ sēdekļu sānu spilveni, vidējais aizmugurējais sēdekļis un centrālais roku balsts no ādas, melnā krāsā ar kontrastējošām šuvēm Rock pelēkā krāsā ▶ durvju roku balsti un viduskonsoles apakšējā daļa no mākslīgās ādas melnā krāsā ar kontrastējošām šuvēm Rock pelēkā krāsā ▶ paklājiņi melnā krāsā ar kontrastējošām šuvēm Rock pelēkā krāsā ▶ allroad emblēmas uz priekšējo sēdekļu atzveltnēm <p>📌 Piezīme: tikai kopā ar Q1D un WDB</p>	N1B	-	-	-	1 585



Papildu aprīkojums

	Kods	Basis Cena EUR ar PVN	advanced Cena EUR ar PVN	S line Cena EUR ar PVN	allroad quattro Cena EUR ar PVN
Valcona āda, allroad salons sporta sēdekļiem, priekšā, tostarp: <ul style="list-style-type: none">▶ sēdekļa centrālais panelis, sēdekļu sānu spilveni, galvas balsti un komforta centrālais roku balsts no Valcona ādas melnā krāsā ar kontrastējošām šuvēm Rock pelēkā krāsā▶ durvju roku balsti un viduskonsoles apakšējā daļa no mākslīgās ādas melnā krāsā ar kontrastējošām šuvēm Rock pelēkā krāsā▶ allroad emblēmas uz priekšējo sēdekļu atzveltnēm▶ paklājiņi melnā krāsā ar kontrastējošām šuvēm Rock pelēkā krāsā <p>📌 Piezīme: tikai kopā ar Q1D un WDB</p>	N1T	-	-	-	2 661
Salona augšējās daļas elementi no mākslīgās ādas Instrumentu panelis un durvju slīdes no mākslīgās ādas melnā krāsā ar kontrastējošām šuvēm tērauda pelēkā krāsā nemanāmi izceļ salona kvalitāti. <p>📌 Piezīme: nav pieejams kopā ar standarta sēdekļu apšuvumu</p>	7HB	475	475	475	475
Augšējie un apakšējie salona elementi no mākslīgās ādas Instrumentu panelis, durvju slīdes, durvju roku balsti un viduskonsoles apdare no mākslīgās ādas ar saskaņotas krāsas kontrastējošām šuvēm nemanāmi izceļ salona kvalitāti. Instrumentu panelis un durvju slīdes no mākslīgās ādas melnā krāsā ar kontrastējošām šuvēm tērauda pelēkā krāsā Durvju roku balstu un viduskonsoles apdare no <ul style="list-style-type: none">▶ melnas mākslīgās ādas ar kontrastējošām šuvēm Rock pelēkā krāsā▶ melnas mākslīgās ādas ar kontrastējošām šuvēm tērauda pelēkā krāsā▶ Sard brūnas mākslīgās ādas ar kontrastējošām šuvēm tērauda pelēkā krāsā▶ perlamutra bēša krāsas mākslīgās ādas ar kontrastējošām šuvēm ahāta pelēkā krāsā▶ rotora pelēkas krāsas mākslīgās ādas ar kontrastējošām šuvēm antracīta krāsā <p>📌 Piezīme: nav pieejams kopā ar standarta sēdekļu apšuvumu</p>	7HD	872	872	872	872
Augšējie un apakšējie salona elementi no ādas Instrumentu panelis, durvju slīdes, durvju roku balsti un viduskonsoles apdare no mākslīgās ādas ar saskaņotas krāsas kontrastējošām šuvēm nemanāmi izceļ salona kvalitāti. Instrumentu panelis un durvju slīdes no ādas melnā krāsā ar kontrastējošām šuvēm tērauda pelēkā krāsā Durvju roku balstu un viduskonsoles apdare no <ul style="list-style-type: none">▶ melnas izsmalcinātas Nappa ādas ar kontrastējošām šuvēm Rock pelēkā krāsā▶ Okapi brūnas izsmalcinātas Nappa ādas ar kontrastējošām šuvēm tērauda pelēkā krāsā▶ Sard brūnas izsmalcinātas Nappa ādas ar kontrastējošām šuvēm tērauda pelēkā krāsā▶ perlamutra bēša krāsas ādas ar kontrastējošām šuvēm ahāta pelēkā krāsā▶ rotora pelēkas krāsas ādas ar kontrastējošām šuvēm antracīta krāsā <p>📌 Piezīme: nav pieejams kopā ar standarta sēdekļu apšuvumu</p>	7HF	1 574	1 574	1 574	1 574



Sēdekļi



Attēlam ir ilustratīva rakstura.

www.audi.lv

Papildu aprīkojums

Sēdekļi	Kods	Basis Cena EUR ar PVN	advanced Cena EUR ar PVN	S line Cena EUR ar PVN	allroad quattro Cena EUR ar PVN
Standarta sēdekļi priekšā Standarta sēdekļi piedāvā izcilu sēdēšanas komfortu, un tos iespējams kombinēt ar dažādiem apšuvuma materiāliem un dažādām krāsām. ❶ Piezīme: nav pieejams 55 TFSI e modeļiem	Q1A	s	s	s	s
Sporta sēdekļi priekšā Izstrādāti sportiskām ambīcijām Īpašas formas sporta sēdekļi priekšā ar individuālu regulēšanu. Papildus priekšējiem sporta sēdekļiem ir: <ul style="list-style-type: none"> ▶ izteikta sēdekļu sānu spilvenu forma ▶ manuāli izbīdāms augšstilbu balsts ▶ elektriski regulējams četru virzienu jostasvietas atbalsts ❶ Piezīme: tikai kopā ar 7P1, nav pieejams kopā ar standarta sēdekļu apšuvumu. Standartā 55 TFSI e modeļiem	Q1D	719	719	719	719
Sporta sēdekļi plus, priekšā Papildus priekšējiem sporta sēdekļiem plus ir: <ul style="list-style-type: none"> ▶ integrēti priekšējo sēdekļu galvas balsti ▶ S emblēmas uz priekšējo sēdekļu atzveltnēm ▶ manuāli izbīdāms augšstilbu balsts ▶ manuāli regulējams drošības jostas augstums ❶ Piezīme: tikai kopā ar 7P1 un PV3, nav pieejams kopā ar standarta sēdekļu apšuvumu	Q4Q	1 529	1 529	1 529	-
	55 TFSI e	-	-	1 126	-
Individuālie sēdekļi, priekšā Priekšējo individuālo sēdekļu formu un pozīciju iespējams pielāgot individuālām vēlmēm. Turklāt priekšējiem pielāgotajiem kontūru sēdekļiem priekšā ir: <ul style="list-style-type: none"> ▶ pneimatiski regulējami sēdekļa un atzveltnes sānu spilveni, kā arī jostasvietas atbalsts ▶ manuāli regulējams galvas balsta augstums un attālums līdz galvai, kā arī drošības jostu augstums (SZC) ▶ atmiņas funkcija vadītāja un priekšējā pasažiera sēdeklim, kā arī ārējiem spoguļiem un stūrei. (PV6) Aizmugurējā sēdekļa atzveltni iespējams nolocīt sadalītu proporcijā 40:20:40 vai nolocīt pilnībā, un to iespējams ērti regulēt, izmantojot bagāžas nodalījumā izvietoto atzveltnes nolaišanas tālvadības pogu. Aizmugurējais sēdeklis ir aprīkots ar trīs trīspunktu drošības jostām. Ārējie aizmugurējie sēdekļi ir vizuāli pielāgoti priekšējiem sēdekļiem. Ar papildu vidējo sēdekli, kuram ir L-formas galvas balsts ar manuālu augstuma regulēšanas funkciju. (3NT) Vidējais viengabala elkoņa balsts ir nolokāms, un tajā ir mantu nodalījums. (3NT) ❶ Piezīme: tikai kopā ar 6XF vai 6XL; nav pieejams kopā ar standarta sēdekļu apšuvumu	PS8				
	Limousine	2 832	2 832	2 832	-
	Avant	2 379	2 379	2 379	3 149
	55 TFSI e	-	-	1 660	-



Papildu aprīkojums

	Kods	Basis Cena EUR ar PVN	advanced Cena EUR ar PVN	S line Cena EUR ar PVN	allroad quattro Cena EUR ar PVN
Sēdekļu komforts Manuāla priekšējo sēdekļu augstuma regulēšana Ir pieejami dažādi manuāli iestatījumi: <ul style="list-style-type: none"> ▶ sēdekļa augstums ▶ sēdekļa bīdīšana uz priekšu/uz aizmuguri ▶ atzveltnes leņķis ▶ galvas balsta un drošības jostas augstums 	3L3	s	s	s	s
Komforta centrālais roku balsts, priekšā pārvietojams uz priekšu/uz aizmuguri, ar regulējamu leņķi	6E3	s	s	s	s
Priekšējie sēdekļi, elektriski regulējami, ar atmiņas funkciju vadītāja sēdeklim Ietver šādas regulēšanas iespējas: <ul style="list-style-type: none"> ▶ sēdekļa augstums ▶ sēdekļa bīdīšana uz priekšu/uz aizmuguri ▶ sēdekļa un atzveltnes leņķis ▶ 4 virzienu jostasvietas atbalsts (7P1) Atmiņas funkcija vadītāja pusē piedāvā divas atmiņas pozīcijas katram profilam elektriski regulējamajiem priekšējiem sēdekļiem un sānu spoguļiem. Iestatījumus iespējams saglabāt un aktivēt ar atmiņas taustiņu. Turklāt pēdējā izmantotā sēdekļa pozīcija tiek automātiski saglabāta personīgajā profilā. Vieglas iekāpšanas funkcija atvieglo iekāpšanu un izkāpšanu. Kad aizdedze ir izslēgta, atverot vadītāja durvis, sēdekļi pabīdās uz aizmuguri.	PV3	1 416	1 416	1 416	1 416
ⓘ Piezīme: tikai kopā ar 6XF vai 6XL					
				55 TFSI e	
		-	-	1 099	-
Priekšējie sēdekļi, elektriski regulējami, ar atmiņas funkciju Ir pieejami dažādi elektriski regulējami iestatījumi vadītāja un priekšējā pasažiera sēdeklim: <ul style="list-style-type: none"> ▶ sēdekļa augstums ▶ sēdekļa bīdīšana uz priekšu/uz aizmuguri ▶ sēdekļa un atzveltnes leņķis ▶ 4 virzienu jostasvietas atbalsts Atmiņas funkcija vadītāja un priekšējā pasažiera pusē piedāvā divas atmiņas pozīcijas katram profilam elektriski regulējamajiem priekšējiem sēdekļiem un sānu spoguļiem. Iestatījumus iespējams saglabāt un aktivēt ar atmiņas taustiņu. Turklāt pēdējā izmantotā sēdekļa pozīcija tiek automātiski saglabāta personīgajā profilā. Vieglas iekāpšanas funkcija atvieglo iekāpšanu un izkāpšanu. Kad aizdedze ir izslēgta, atverot jebkuras priekšējās durvis, sēdekļi pabīdās uz aizmuguri. Iestatījumi tiek saglabāti un automātiski ietverti personīgajos profilos.	PV6	0	0	0	0
ⓘ Piezīme: tikai kopā ar PS8 un 6XF vai 6XL					
Sēdekļu apsilde, priekšā Sēdekļu apsilde darbojas priekšējo sēdekļu pamatnei un atzveltnes centrālajiem paneļiem un kopā ar ādas apšuvumu un apdari un priekšējiem sporta sēdekļiem – sānu spilveniem. Sēdekļu apsilde ir atsevišķi regulējama vadītājam un priekšējam pasažierim trīs līmeņos apakšējā MMI touch response displejā – ar gaisa kondicionētāja vadības ierīcēm.	4A3	431	431	431	431



Papildu aprīkojums

	Kods	Basis Cena EUR ar PVN	advanced Cena EUR ar PVN	S line Cena EUR ar PVN	allroad quattro Cena EUR ar PVN
<p>Sēdekļu apsilde, priekšā un aizmugurē</p> <p>Sēdekļu apsilde darbojas priekšējo un aizmugurējo malējo sēdekļu pamatnei un atzveltnes centrālajiem paneļiem un kopā ar ādas apšuvumu un apdari un priekšējiem sporta sēdekļiem un priekšējiem sporta sēdekļiem plus – priekšējo sēdekļu sānu spilveniem. Arī aizmugurējos malējos sēdekļus iespējams atsevišķi regulēt vairākos līmeņos.</p> <p>📌 Piezīme: tikai kopā ar 9AQ; nav pieejams kopā ar standarta sēdekļu apšuvumu</p>	4A4	861	861	861	861
<p>Četru virzienu jostasvietas atbalsts priekšējiem sēdekļiem</p> <p>Jostasvietas atbalsts ar atsevišķu elektrisko regulēšanu četrus virzienos horizontāli un vertikāli nodrošina ērtu un ergonomisku sēdpoziciju.</p> <p>📌 Piezīme: Standartā 55 TFSI e modeļiem</p>	7P1	317	317	317	317
<p>Sēdekļu ventilācija, priekšā</p> <p>Aktīvā sēdekļa ventilācijas funkcija regulē vadītāja un priekšējā pasažiera sēdekļa ventilāciju Ventilators iesūc gaisu ventilācijai caur perforēto ādu sēdekļa centrālajā panelī un atzveltnes centrālajā panelī. Gaisa plūsmas intensitāti iespējams regulēt trīs līmeņos ar gaisa kondicionēšanas vadības ierīcēm. Automātiska sēdekļu apsilde novērš aukstus sēdekļus.</p> <p>📌 Piezīme: tikai kopā ar PV3 un 6XF vai 6XL, un 4A3 vai 4A4; nav pieejams kopā ar standarta sēdekļu apšuvumu un sporta sēdekļiem</p>	4D3	906	906	906	906
<p>Sēdekļu ventilācijas un masāžas funkcija, priekšā</p> <p>Masāžas funkcijai ir astoņas masāžas programmas, kas īpaši paredzētas muguras un plecu muskuļu atbrīvošanai. 10 pneimatiskajiem spilveniem katrā priekšējā sēdekli ir trīs regulējami intensitātes līmeņi. Programmas un intensitāti iespējams regulēt apakšējā MMI touch response displejā. Pieejamās masāžas programmas:</p> <ul style="list-style-type: none"> ▶ viļņveida ▶ pulsējoša ▶ stiepšana ▶ atpūta ▶ mugura ▶ pleci ▶ aktivizējoša ▶ uzmundrinoša <p>📌 Piezīme: tikai kopā ar 4A3 vai 4A4 un N0Q, un PS8</p>	4D8	1 756	1 756	1 756	1 756
<p>Regulējami galvas balsti priekšējiem sēdekļiem</p>	5ZC	171	171	171	171
<p>Divdaļīga nolokāma aizmugurējā sēdekļa atzveltne</p> <p>Aizmugurējā sēdekļa atzveltne iespējams nolocīt sadalītu proporcijā 40:20:40 vai nolocīt pilnībā, un to iespējams ērti regulēt, izmantojot bagāžas nodalījumā izvietoto atzveltnes nolaišanas tālvadības pogu. Aizmugurējais sēdekļis ir aprīkots ar trīs trīspunktu drošības jostām. Ārējie aizmugurējie sēdekļi ir vizuāli pielāgoti priekšējiem sēdekļiem. Ar papildu vidējo sēdekli, kuram ir L-formas galvas balsts ar manuālu augstuma regulēšanas funkciju. Vidējais viengabala elkoņa balsts ir nolokāms, un tajā ir mantu nodalījums. Izņemamo atdalošo tīklu iespējams piestiprināt malā vai pie nolokāmā aizmugurējā sēdekļa atzveltnes. To iespējams izdarīt gan tad, kad aizmugurējā sēdekļa atzveltne novietota vertikālā stāvoklī, gan kad tā ir nolocīta vienā vai abās pusēs.</p> <p>📌 Piezīme: standarta aprīkojums A6 Avant modeļiem un 55 TFSI e</p>	3NT	453	453	453	s



Papildu aprīkojums

Ielaidumi	Kods	Basis Cena EUR ar PVN	advanced Cena EUR ar PVN	S line Cena EUR ar PVN	allroad quattro Cena EUR ar PVN
Ielaidumi smalkā, grafīta pelēkā krāsā instrumentu panelim, durvju apdarei un viduskonsolei; tostarp alumīnija krāsas ietvari ❶ Piezīme: Nav pieejams 55 TFSI e modeļiem	5MA	s	s	s	s
Salona apgaismojums Salona apgaismojumā ir šādi elementi: <ul style="list-style-type: none"> ▶ griestu modulis, priekšā un aizmugurē, ar lasīšanas apgaismojumu (kapacitatīvie slēdži) ▶ apgaismoti saulesarga spoguļīši vadītājam un priekšējam pasažierim ▶ iekāpšanas apgaismojums zem durvīm, priekšā ▶ salona durvju rokturi, priekšā un aizmugurē ▶ mantu nodalījums, priekšējais ▶ cimdu nodalījums ▶ apgaismojums pie kājām, priekšā un aizmugurē ▶ bagāžas nodalījuma apgaismojums, labajā un kreisajā pusē 	QQ0	s	s	s	s
Vadības pogas matētā melnā krāsā	GS0	s	s	s	s
Ielaidumi, alumīnija fragments instrumentu panelim, durvju apdarei un viduskonsolei; tostarp alumīnija krāsas ietvari ❶ Piezīme: Nav pieejams 55 TFSI e modeļiem	5MU	498	498	498	498
Tumša matēta alumīnija ielaidumi instrumentu panelim, durvju apdarei un viduskonsolei; tostarp alumīnija krāsas ietvari ❶ Piezīme: tikai kopā ar WQS. Standarta aprīkojuma 55 TFSI e modeļiem	5TG	498	498	498	-
Ielaidumi, oglekļa saržs, struktūra instrumentu panelim un durvju apdarei; viduskonsole, tostarp glāžu turētāja pārsegs, spīdīgi melnā krāsā; alumīnija krāsas ietvari ❶ Piezīme: tikai kopā ar WQS	5MK	1 845	1 845	1 845	-
	55 TFSI e	-	-	1 347	-
Ielaidumi, dabīgā olīvu krāsā, brūni instrumentu panelim un durvju apdarei; viduskonsole, tostarp glāžu turētāja pārsegs, spīdīgi melnā krāsā; alumīnija krāsas ietvari ❶ Piezīme: Nav pieejams 55 TFSI e modeļiem	7TT	872	872	872	872
Ielaidumi, smalkas šķiedras dabiskā oša, Volcano pelēkā krāsā instrumentu panelim un durvju apdarei; viduskonsole, tostarp glāžu turētāja pārsegs, spīdīgi melnā krāsā; alumīnija krāsas ietvari	7TN	872	872	872	872
Ielaidumi, dabīgi bērza, līnijveida, pelēkbrūni vai instrumentu panelis, durvju apdare un viduskonsole, tostarp glāžu turētāja pārsegs; alumīnija krāsas ietvari	7TC	872	872	872	872



Papildu aprīkojums

	Kods	Basis Cena EUR ar PVN	advanced Cena EUR ar PVN	S line Cena EUR ar PVN	allroad quattro Cena EUR ar PVN
Ielaidumi, Dinamica mikrošķiedras, melnā krāsā instrumentu panelim un durvju apdarei; viduskonsole, tostarp glāžu turētāja pārsegs, spīdīgi melnā krāsā; alumīnija krāsas ietvari	7TH	1 121	1 121	1 121	1 121
	55 TFSI e	-	-	623	-
Fona apgaismojuma paka papildus ietver šādus elementus: <ul style="list-style-type: none"> ▸ iekāpšanas apgaismojums zem durvīm, aizmugurē ▸ apšuvuma fona apgaismojums durvīs, priekšā un aizmugurē ▸ apgaismojums ārējos durvju rokturos, priekšā un aizmugurē ▸ instrumentu paneļa fona apgaismojums 	QQ1	362	362	362	362
Fona apgaismojuma paka plus Fona apgaismojuma paka plus iegremdē salonu atmosfēriskā daudzkrāsu gaismā. Dizaina elegances tiek uzsvērta, veicot kontūru un virsmu mērķa izgaismošanu. Salona krāsu gammu iespējams pilnīgi brīvi pielāgot atbilstoši individuālajai gaumei. Fona apgaismojuma paka plus ietver standarta salona apgaismojuma funkcijas un fona apgaismojuma pakas funkcijas. Krāsas regulēšanai ir pieejami seši iepriekš noteikti krāsu profili. Var aktivizēt arī interaktīvu un pielāgotu krāsu profilu. Interaktīvo krāsu profilu kontrolē ar Audi drive select režīmiem. Individuālajam profilam ir pieejama 30 krāsu izvēle. Kontūra krāsu un fona apgaismojumu regulē atsevišķi. Šādi elementi ir pieejami saskaņotās krāsās: <ul style="list-style-type: none"> ▸ priekšējo un aizmugurējo durvju kabatas ▸ kontūru apgaismojums durvīs, priekšā un aizmugurē ▸ apšuvuma fona apgaismojums durvīs, priekšā un aizmugurē ▸ viduskonsoles fona apgaismojums, priekšā ▸ viduskonsoles kontūru apgaismojums, priekšā ▸ kontūru apgaismojums ar izgaismotu quattro logotipu vai neizgaismoti Audi riņķi (priekšpiedziņas automobiļiem) instrumentu panelī priekšējā pasažiera pusē ▸ instrumentu paneļa fona apgaismojums 	QQ2	646	646	646	646
Melna stikla izskata vadības pogas ar haptisko reakciju un alumīnija krāsa iekšpusē Vadības pogas josla viduskonsolē un spīdīgi melnas gaismas pogas piešķir salonam progresīvu atmosfēru. Augstās kvalitātes piemērs ir vadības pogu josla ar haptisko reakciju un gaismas pogu josla ar tuvuma sensoriem. Satriecošu kontrastu rada vadītāja palīgsistēmu, stāvbremzes pogu, automātiskās noturēšanas pogas, priekšējās un aizmugurējās centrālās atslēgas, aizmugurējās slēdzenes vadības pogu, salona durvju rokturu un logu vadības pogu alumīnija krāsas apdare.	G55	384	384	384	384



Stūres/pārnesumu pārslēgšanas sviras/vadības ierīces





Attēlam ir ilustratīva nozīme

www.audi.lv





Papildu aprīkojums

Stūres/pārnesumu pārslēgšanas sviras/vadības ierīces

	Kods	Basis Cena EUR ar PVN	advanced Cena EUR ar PVN	S line Cena EUR ar PVN	allroad quattro Cena EUR ar PVN
 <p>Daudzfunkcionāla ādas stūre Stūres un pārnesumu pārslēga roktura ādas apdare ir pieskaņota izvēlētajai instrumentu paneļa augšdaļas krāsai. Stūrei ir manuāli regulējams augstums un attālums. Automātiskais mehānisms ir pieejams apvienojumā ar elektriskā stūres statņa regulētāju⁴, kas atvieglo iekāpšanu automobilī un izkāpšanā no tā. Uz stūres ir 12 daudzfunkciju pogas, kas ļauj ērti lietot plašo standarta aprīkojumā iekļauto informācijas un izklaides sistēmas funkciju klāstu, kā arī papildu aprīkojumā par atsevišķu samaksu pieejamās funkcijas.</p> <p>ⓘ Piezīme: Nav pieejams 55 TFSI e modeļiem</p>	2ZB	s	s	s	-
 <p>Dubultspieķu daudzfunkciju ādas stūre ar iespēju pārslēgt pārnesumus pie stūres Pateicoties tās progresīvajam dizainam alumīnija krāsā, dubultspieķu ādas stūre ir iespaidīga un labi ieguļ rokās. Stūres un pārnesumu pārslēga roktura ādas apdare ir pieskaņota izvēlētajai instrumentu paneļa augšdaļas krāsai. Stūrei ir manuāli regulējams augstums un attālums. Uz stūres ir 12 daudzfunkciju pogas, kas ļauj ērti lietot plašo standarta aprīkojumā iekļauto informācijas un izklaides sistēmas funkciju klāstu, kā arī papildu aprīkojumā par atsevišķu samaksu pieejamās funkcijas. Iespēja pārslēgt pārnesumus pie stūres ļauj manuāli pārslēgt pārnesumus.</p> <p>ⓘ Piezīme: nav pieejams kopā ar PCC un PBY, nav pieejams 55 TFSI e modeļiem</p>	2ZQ	136	136	136	s
 <p>Dubultspieķu daudzfunkciju ādas stūre ar iespēju pārslēgt pārnesumus pie stūres un apsildi</p> <p>ⓘ Piezīme: Nav pieejams 55 TFSI e modeļiem</p>	2ZM	351	351	351	351



Papildu aprīkojums

		Kods	Basis Cena EUR ar PVN	advanced Cena EUR ar PVN	S line Cena EUR ar PVN	allroad quattro Cena EUR ar PVN
	Trīs spieķu daudzfunkciju ādas stūre ar iespēju pārslēgt pārnesumus pie stūres ⓘ Piezīme: Nav pieejams 55 TFSI e modeļiem	1XW	266	266	266	130
	Trīs spieķu ādas stūre ar daudzfunkciju slēdžiem, ar iespēju pārslēgt pārnesumus pie stūres un stūres apsildi	1XP	482	482	482	482
	55 TFSI e		-	-	215	-
	Sporta formas ādas stūre ar 3 spieķiem, saplacinātu apakšējo malu, daudzfunkciju slēdžiem un ar iespēju pārslēgt pārnesumus pie stūres Sporta kontūras ādas stūre ar plakanu apakšdaļu izdala bezkompromisu dinamiku un sportiskumu. Pateicoties izteiktajai formai, stūre nodrošina vēl labāku satvērienu. Stūres un pārnesumu pārslēgta roktura ādas apdare ir pieskaņota izvēlētajai instrumentu paneļa augšdaļas krāsai. ⓘ Piezīme: Standarta aprīkojums 55 TFSI e modeļiem	2PF	532	532	532	260
	55 TFSI e		532	532	266	-
Elektriski regulējama stūre Stūres statnim iespējams ērti regulēt augstumu un attālumu, nospiežot pogu. Ja nepieciešams, automātiskā iekāpšanas un izkāpšanas funkcija pārvieto stūri tā, lai būtu vieglāk iekāpt automobilī un izkāpt no tā. Elektriska regulēšana kopā ar priekšējiem sēdekļiem ar atmiņas funkciju, kas saglabā individuālos stūres augstuma un attāluma iestatījumus. ⓘ Piezīme: tikai kopā ar PV3 vai PS8	2C7	453	453	453	453	



Papildu aprīkojums

Gaisa kondicionēšana

Divu zonu luksusa automātiskā gaisa kondicionēšana

Ietver šādas funkcijas:

- ▶ atsevišķa temperatūras vadība un gaisa sadale vadītāja un pasažiera pusē
- ▶ aizmugurējā nodalījuma klimata kontrole, kas darbojas caur viduskonsoles aizmugurējām gaisa atverēm
- ▶ atkausēšanas atveres vējstiklam un sānu logiem
- ▶ salona putekļu un aromātu filtrs, kas mazina putekļu, aromātu un alergēnu daudzumu automobiļa salonā

📌 Piezīme: nav pieejams TFSI e modeļiem



Četrzonu luksusa automātiskā gaisa kondicionēšana

Ietver šādas funkcijas:

- ▶ atsevišķa temperatūras un gaisa plūsmas regulēšana vadītāja un priekšējā pasažiera pusē un kreisajā un labajā pusē aizmugurē sēdošajiem pasažieriem
- ▶ gaisa atveres B statnī
- ▶ klimata kontroles vadība, skāriena vadība aizmugurē
- ▶ efektīva klimata zonu iestatīšana, pateicoties braucēju atpazīšanai
- ▶ automātiskās recirkulācijas režīms un no saules gaismas atkarīga vadība
- ▶ atkausēšanas atveres vējstiklam un sānu logiem
- ▶ salona putekļu un aromātu filtrs, kas mazina putekļu, aromātu un alergēnu daudzumu automobiļa salonā
- ▶ atlikušā siltuma izmantošana
- ▶ personīgo klimata profilu atmiņas funkcija

📌 Piezīme: standarta aprīkojums TFSI e modeļiem

Papildu apsilde/ventilācija ar tālvadību

Papildu sildītājs silda salonu un atkausē ledu no logiem bez dzinēja iedarbināšanas. Var izvēlēties starp apsildes režīmiem „atkausēšana” (tikai logiem) un „sildīšana” (papildu salona priekšsildīšana).

Papildu ventilācijas sistēma nodrošina svaiga gaisa pieplūdi un atdzesē salonu.

Abas funkcijas iespējams ieslēgt ar taimeru un atsevišķu radiovadāmu tālvadības pultī. Papildu apsilde iespējams ērti ieprogrammēt, izmantojot viedtālruna lietotni myAudi.

📌 Piezīme: nav pieejams TFSI e modeļiem



Jonizētāja un aromāta funkcija

Jonizētājs likvidē automobiļa salona gaisā esošās kaitīgās daļiņas un mikroorganismus, kā arī palīdz atbrīvoties no alergēniem, nodrošinot izcili svaigu gaisu.

Aktīvā aromatizēšanas funkcija ar četriem dažādiem intensitātes līmeņiem un diviem kvalitatīviem aromātiem (vasaras un ziemas) veido svaigu un patīkamu klimatu salonā.

📌 Piezīme: tikai kopā ar 9AQ

Kods	Basis Cena EUR ar PVN	advanced Cena EUR ar PVN	S line Cena EUR ar PVN	allroad quattro Cena EUR ar PVN
9AK	s	s	s	s
9AQ	906	906	906	906
9M9	1 925	1 925	1 925	1 925
2V9	510	510	510	510



Papildu aprīkojums

	Kods	Basis Cena EUR ar PVN	advanced Cena EUR ar PVN	S line Cena EUR ar PVN	allroad quattro Cena EUR ar PVN
Komforta papildu gaisa kondicionēšana Pirms brauciena atvēsiniet vai sasildiet sava automobiļa salonu līdz vēlamajai temperatūrai. Iespējams ērti programmēt un aktivizēt, izmantojot MMI touch response vai lietotni myAudi jūsu viedtālrunī. ● Piezīme: tikai TFSI e modeļiem, tikai kopā ar 4A3 vai 4A4	GA2	91	91	91	-
Salona papildu aprīkojums					
Auduma griestu apdare gaišā sudraba krāsā	6NJ	s	s	s	s
Auduma griestu apdare melnā krāsā	6NQ	362	362	362	362
Dinamica mikrošķiedras griestu apdare melnā krāsā, Audi exclusive Dinamica mikrošķiedras griestu, augšējo statņu un saulesargu apdare melnā krāsā ● Piezīme: pieejams tikai Avant modeļiem. Nav pieejams 55 TFSI e modeļiem ● Piezīme: tikai kopā ar 9AQ un 8RF vai 9VS, un IU1, un 5XF	6NA	2 322	2 322	2 322	2 322
Piesmēķētājs un pelnutrauks Divi piesmēķētāji (12 V) un izņemams pelnutrauks priekšējos glāžu turētājos	9JC	69	69	69	69
Durvju sliekšņu apdare ar alumīnija ielaidumiem priekšā un aizmugurē, izgaismota, priekšā ar allroad logotipu	7M3	-	-	-	204
Iekāpšanas LED ar logotipa projekciju priekšā Atverot priekšējās sānu durvis, uz zemes, izmantojot LED tehnoloģiju, tiek projicēti Audi riņķi vai, S line gadījumā, S emblēma ar sarkanu rombu. LED tehnoloģija ne tikai sniedz labāku apgaismojumu iekāpjot, bet arī rada unikālu izskatu. Piezīme: tikai allroad quattro modelim kopā ar 7M3 vai WDB un QQ1 vai QQ2 ● tikai Limousine un Avant modeļiem kopā ar QQ1 vai QQ2	9TG	142	142	142	142
Mantu glabāšanas paka ietilpst: ▶ 2 glāžu turētāji centrālajā roku balstā aizmugurē ▶ dubultais maisiņa āķis bagāžas nodalījumā (Limousine) ▶ bagāžas nodalījuma tīkls piestiprināšanai stiprinājuma punktus pie bagāžas nodalījuma grīdas	QE1	91	91	91	91
Sliežu sistēma ar kravas nostiprināšanas komplektu Zem kravas nodalījuma grīdas iespējams noglabāt teleskopisko stieni un siksnu, kas jums ļauj sadalīt bagāžas nodalījumu, kā nepieciešams, un droši piestiprināt dažādus priekšmetus ● Piezīme: pieejams tikai A6 Avant, nav pieejams TFSI e modeļiem	3GN	198	198	198	198



Informācijas un izklaides/ MMI un navigācijas sistēmas



Attēlam ilustratīva nozīme

www.audi.lv



Papildu aprīkojums

Informācijas un izklaides/MMI un navigācijas sistēmas

Audi virtuālā vadītāja informācijas sistēma plus

ietilpst:

- ▶ 3 individuālas displeja iespējas: „dinamisks”, „sporta” un „klasisks”
- ▶ pielāgotais displejs ar ātruma, dzinēja ātruma, karšu, Audi connect pakalpojumu, radio un multivides informācijas attēlošanu un vēl daudzām citām funkcijām
- ▶ borta datora datu konfigurēšana tahometrā
- ▶ vadība no daudzfunkciju stūres
- ▶ navigācijas kartes attēlošana ar 3D reljefa modeli augstas izšķirtspējas 12,3 collu krāsu displejā
- ▶ nepārtraukta navigācijas informācijas attēlošana līdzās spidometram, kad tiek aktivētas maršruta norādes
- ▶ ieteikums atpūsties

VIEW poga uz daudzfunkciju stūres ļauj jums ātri un intuitīvi pārlēgties starp diviem dažādu izmēru mērinstrumentu displejiem.

- ▶ progresīvais skats ar skaidri redzamu palielinātu borta datora grafiku un MMI saturu
- ▶ klasiskais skats ar lielu tahometra un spidometra displeju

📌 Piezīme: nav pieejams TFSI e modeļiem

MMI radio plus ar MMI touch response: 10,1 collas krāsu displejs ar MMI touch response ar haptisko reakciju, 2 USB-C uzlādes/datu porti

MMI tālvadības bloks (8,6 collu krāsu displejs) ar MMI touch response ar haptisko reakciju; gaisa kondicionēšanas funkcijas kontrolei un ievades laukam rokraksta atpazīšanai

MMI Navigation plus ar MMI touch response

- ▶ navigācijas sistēma ar augstas izšķirtspējas 10,1 collas krāsu displeju (1540 x 720), tostarp MMI touch ar haptisko reakciju
- ▶ karšu atjaunināšana tiešsaistē: jaunāko navigācijas datu lejupielāde
- ▶ 3D karšu attēlošana ar daudzām apskates vietām un pilsētu modeļiem
- ▶ MMI meklēšana: meklēšana brīvā teksta veidā ar galamērķu ieteikumiem ievadīšanas laikā
- ▶ MMI touch response ātrai un intuitīvai lietošanai, piemēram, galamērķa ievadīšana ar rokraksta atpazīšanas funkciju, kā arī iespēja brīvi pārvietot un tuvināt karti
- ▶ detalizēta maršruta informācija: karšu priekšskatījums, alternatīvu maršrutu izvēle, interesējošās vietas, joslu ieteikumi, automaģistrāļu nobrauktuves, detalizētas krustojumu kartes un vēl daudz kas cits
- ▶ AM/FM fāžu dalīšana
- ▶ uz ātruma reaģējoša skaļuma regulēšana
- ▶ navigācijas datu izmantošana tālredzīgai un efektīvai braukšanai, piemēram, ātruma ierobežojumi un stāva kāpuma norādes

📌 Piezīme: standarta aprīkojums TFSI e modeļiem

Kods	Basis Cena EUR ar PVN	advanced Cena EUR ar PVN	S line Cena EUR ar PVN	allroad quattro Cena EUR ar PVN
9S9	s	s	s	s
	s	s	s	s
7UG	2 446	2 446	2 446	2 446



Papildu aprīkojums

	Kods	Basis Cena EUR ar PVN	advanced Cena EUR ar PVN	S line Cena EUR ar PVN	allroad quattro Cena EUR ar PVN
Informācijas un izklaides/radio un TV sistēmas					
Audi skaņas sistēma ▶ 10 skaļruņi, ieskaitot centrālo skaļruni un zemo frekvenču skaļruni ▶ 6 kanālu pastiprinātājs ar 180 vatu kopējo jaudu	9VD	s	s	s	s
Bang & Olufsen 3D Premium klases skaņas sistēma ▶ 16 skaļruņi, ieskaitot 3D skaļruņus, centrālo skaļruni un zemo frekvenču skaļruni ▶ 15 kanālu pastiprinātājs ar 705 vatu kopējo jaudu	9VS	872	872	872	872
Bang & Olufsen 3D Advanced skaņas sistēma ▶ 19 skaļruņi, ieskaitot 3D skaļruņus, centrālo skaļruni un zemo frekvenču skaļruni ▶ augstas efektivitātes ICE jaudas pastiprinātāji ar kopējo jaudu 1820 vatu ▶ dinamiskā braukšanas trokšņa kompensēšana ▶ uz ātrumu reaģējoša skaļuma regulēšana ⓘ Piezīme: nav pieejams Avant TFSI e modeļiem	8RF	6 873	6 873	6 873	6 873
DVD atskaņotājs atrodas cimdu nodalījumā, ļauj atskaņot MP3, WMA un AAC formāta saturu.	7D5	136	136	136	136
Informācijas un izklaides sistēma/tālrunis un saziņa					
Bluetooth saskarne Lai automobilī atskaņotu mūziku un veiktu tālruņa zvanus, viedtālruni iespējams savienot ar automobili, izmantojot Bluetooth. Lietošanai brīvroku režīmā vienlaicīgi iespējams pievienot divus mobilos tālruņus. Pievienotais mobilais tālrunis vispirms tiek attēlots MMI un iekļauj pilnus kontaktatus. Atkarībā no viedtālruņa modeļa, e-pasta vēstules un izsiņas MMI var attēlot, izmantojot Bluetooth.	9ZX	s	s	s	s
Audi Application Store un viedtālruņa saskarne Neatkarīgi no izmantotā viedtālruņa dažādas lietotnes var lejupielādēt tieši automobilī un izmantot saskaņā ar juridiskajām prasībām. Jūs tiksiet informēts par pieejamajiem šo lietotņu atjauninājumiem. Tos var lejupielādēt tieši no automobiļa.	IU4	475	475	475	475
USB pieslēgvietas ar uzlādes funkciju aizmugurē Aprīkojumā iekļauts: ▶ 2 USB pieslēgvietas ar uzlādes funkciju aizmugurē ▶ 2 saskarnes pirmajā sēdekļu rindā Vienkārša pievienošana ar USB vadu, 15 vatu jauda	UE8	171	171	171	171
Audi phone box ar bezvadu uzlādi (tālruņiem ar Qi standartu) izmantojot Bluetooth, iespējams pievienot divus tālruņus	9ZE	566	566	566	566



Papildu aprīkojums

Palīgsistēmas/drošība	Kods	Basis Cena EUR ar PVN	advanced Cena EUR ar PVN	S line Cena EUR ar PVN	allroad quattro Cena EUR ar PVN
<p>Sānu drošības spilveni priekšā un galvas drošības spilvenu sistēma Priekšējie sānu drošības spilveni ir integrēti priekšējo sēdekļu atzveltnu ārmalā. Papildus, ja nepieciešams, nostrādā galvas drošības spilvenu sistēma gar sānu logiem. Tā nodrošina priekšējā un malējo sānu pasažieru aizsardzību sānu sadursmes gadījumā.</p>	4X3	s	s	s	s
<p>Brīdinājums par novirzīšanos no joslas Sistēmas ierobežojumu ietvaros palīdz vadītājam nenovirzīties no braukšanas joslas. Ja sistēma ir aktivizēta un gatava, bet vadītājs neieslēdz virzienrādītāju, brīdinājums par novirzīšanos no joslas neļaus automobīlim šķērsot konstatētās joslas atdalošās līnijas, koriģējot stūres kustību. Ja vadītājs to vēlas, ir iespējams iestatīt papildu stūres vibrāciju. Sistēmas darbības diapazons ir no aptuveni 60 līdz 250 km/h. Sistēma tiek aktivizēta uzreiz pēc aizdedzes ieslēgšanas. To iespējams ieslēgt un izslēgt arī manuāli MMI touch response displejā.</p>	6I3	s	s	s	s
<p>Kruīza kontrole ar ātruma ierobežotāju Sistēma atvieglo vienmērīga braukšanas stila uzturēšanu un ātruma ierobežojuma ievērošanu, iestatot maksimālo ātrumu.</p>	8T6	s	s	s	s
<p>Ceļa zīmju atpazīšana ar kameru ietilpst: ▶ apdzīšanas aizliegumu un ātruma ierobežojumu, tostarp pagaidu ātruma ierobežojumu, atpazīšana ▶ automaģistrāļu, divvirzienu autoceļu, apdzīvoto vietu un satiksmes ierobežojuma zonu sākuma un beigu atpazīšana un attiecīgā ātruma ierobežojuma attēlošana ▶ situācijas attēlošana un novērtēšana lietus laikā, ar ātruma ierobežojumiem noteiktā diennakts laikā</p>	QR9	s	s	s	s
<p>Optiskais parkošanās palīgs priekšā un aizmugurē Izmantojot datus no astoņiem buferos nemanāmi integrētiem ultraskaņas sensoriem, priekšējā un aizmugurējā skauņas un vizuālā stāvvietas sistēma palīdz vadītājam iebraukt un izbraukt no stāvvietām un manevrēt.</p>	9X9	s	s	s	s
<p>Audi pre sense front iekļauts: ▶ priekšējo drošības jostu un aizmugurējo malējo drošības jostu, ja tādas ir, spriegošana ▶ sēdekļa pozīcijas optimizēšana ▶ avārijas gaismu ieslēgšana, lai brīdinātu citus satiksmes dalībniekus ▶ logu un panorāmas stikla jumta lūkas (ja ir aprīkojumā) aizvēršana</p>	6K8	s	s	s	s
<p>Audi pre sense basic iekļauts: ▶ priekšējo drošības jostu un aizmugurējo malējo drošības jostu, ja tādas ir, spriegošana ▶ sēdekļa pozīcijas optimizēšana ▶ avārijas gaismu ieslēgšana, lai brīdinātu citus satiksmes dalībniekus ▶ logu un panorāmas stikla jumta lūkas (ja ir aprīkojumā) aizvēršana</p>	7W1	340	340	340	340



Papildu aprīkojums

	Kods	Basis Cena EUR ar PVN	advanced Cena EUR ar PVN	S line Cena EUR ar PVN	allroad quattro Cena EUR ar PVN
<p>Brīdinājums par novirzīšanos no joslas, iekļaujot avārijas palīdzības funkciju</p> <p>Sistēmas ierobežojumu ietvaros palīdz vadītājam nenovirzīties no braukšanas joslas. Ja sistēma ir aktivizēta un gatava, bet vadītājs neieslēdz virzienrādītāju, brīdinājums par novirzīšanos no joslas neļaus automobilim šķērsot konstatētās joslas atdalosās līnijas, koriģējot stūres kustību. Ja vadītājs to vēlas, ir iespējams iestatīt papildu stūres vibrāciju. Sistēmas darbības diapazons ir no aptuveni 60 līdz 250 km/h.</p> <p>Avārijas palīdzības funkcija sistēmas ierobežojumu ietvaros nosaka, kad vadītājs nereaģē. Šādos gadījumos tiek nodrošināts vizuāls, akustisks un haptisks brīdinājums. Ja vadītājs nereaģē, sistēma pārņem kontroli pār automobili un automātiski aptur to esošajā braukšanas joslā. Tiek aktivizētas Audi pre sense drošības funkcijas, piemēram, sēdekļa stāvokļa optimizācija, un transportlīdzeklis tiek sagatavots braucēju glābšanai.</p> <p>📌 Piezīme: tikai kopā ar 7W1 vai PCH, vai PCM</p>	615	395	395	395	395
<p>Attēla projicēšana vadītāja acu priekšā</p> <p>Krāsainā attēla projicēšana vadītāja acu priekšā attēlo svarīgāko informāciju tieši vadītāja redzes laukā ar labu kontrastu. Tā ir labi saskatāma un palīdz nenovērst uzmanību no ceļa. Pēc vajadzības ir iespējams projicēt ātrumu, brīdinājumus un citu vadītājam būtisku informāciju no MMI Navigation plus ar MMI touch response un no papildu aprīkojuma, piemēram, palīgsistēmām, kas pieejamas par atsevišķu samaksu.</p>	KS1	1 585	1 585	1 585	1 585
<p>Nakts redzamības palīgsistēma</p> <p>Sistēma palīdz vadītājam diennakts tumšajā laikā, attēlojot Audi displejā infrasarkanu termisko attēlu ar automobiļa priekšā notiekošo. Cilvēki un lieli dzīvnieki displejā tiek iezīmēti dzeltenā krāsā. Ja, ņemot vērā no kustības un atrašanās vietu, sistēma nosaka iespējami bīstamu situāciju, krāsa nomainās uz sarkanu. Tiek arī attēlots avārijas trīsstūris un atskan brīdinājuma skaņas signāls. Paplašinātās funkcijas ar inovatīvajām apgaismojuma sistēmām. Apvienojumā ar Matrix LED priekšējiem lukturiem vai HD Matrix LED priekšējiem lukturiem ar dinamisko virzienrādītāju automobiļa ceļā esošs izcelts cilvēks¹ arī tiek apgaismots ar vairākiem īsiem viena priekšējā luktura uzzibsnījumiem ar marķēšanas gaismu. Tas ļauj vadītājam, kuram tiek sniegts brīdinājums, daudz vieglāk pamanīt cilvēkus. Brīdinājumi tiek projicēti displejā vadītāja acu priekšā (ja pasūtīts).</p> <p>📌 Piezīme: tikai kopā ar 8X1 vai PXC, vai PX6 un 9AQ</p>	9R1	2 435	2 435	2 435	2 435
<p>Stāvvietas palīgsistēma ar stāvvietas sistēmu plus</p> <p>Stāvvietas palīgsistēma palīdz atrast piemērotu stāvvietu ielas malā ultraskaņas sensoru darbības zonā. Sistēma aprēķina ideālo novietojuma ceļu (uz priekšu un atpakaļ) perpendikulārajām stāvvietām un vislabāko iebraukšanas un izbraukšanas ceļu paralēlajām stāvvietām. Sistēma palīdz jums iebraukt stāvvietās un izbraukt no tām ar precīziem stūres manevriem. Autovadītājam ir vienkārši jāseko līdzi norādījumiem ekrānā, jāpārslēdz pārnesumi, jāspiež akceleratora un bremžu pedāļi un jāuzrauga kopējā situācija. Sistēma pat palīdz novietot automobili stāvvietā, ja tam nepieciešami vairāki manevri. Atkarībā no stūres leņķa vizuālais displejs brīdina vadītāju par sānos esošajiem šķēršļiem, attēlojot kustības ceļu.</p>	7X5	395	395	395	395



Papildu aprīkojums

	Kods	Basis Cena EUR ar PVN	advanced Cena EUR ar PVN	S line Cena EUR ar PVN	allroad quattro Cena EUR ar PVN
Atpakaļskata kamera Atpakaļskata kamera attēlo automobiļa aizmugurē notiekošo augšējā MMI touch response displejā. Dinamiski displeja elementi, piemēram, aprēķinātā braukšanas trajektorija, palīdz vadītājam novietot automobili stāvvietā vai manevrēt.	KA2	533	533	533	533
Sānu palīgsistēma ar Audi pre sense rear funkciju, izkāpšanas brīdinājumu un aizmugurējo perpendikulārās satiksmes palīgsistēmu ietilpst: <ul style="list-style-type: none"> sānu asistents. Pārskats joslu mainīšanai. Sistēma uzrauga satiksmi aiz un blakus transportlīdzeklim ar radara sensoru palīdzību. Tiek mērīts un analizēts attālums, kā arī ātruma starpība. Situācijā, kas tiek uzskatīta par kritisku joslas maiņai, sistēma brīdina vadītāju, izmantojot LED displejus attiecīgajā ārējā spogulī. Ja sistēma konstatē kritisku situāciju brīdī, kad vadītājs dod signālu, lai norādītu uz joslas maiņu, tā brīdina vadītāju, ar spilgti mirgojošām LED brīdinājuma gaismām. (7Y1) izkāpšanas brīdinājums. Izkāpjot aizmugure tiks nosegta. Ja durvis tiek atvērtas, transportlīdzeklim stāvot, izkāpšanas brīdinājums signalizē par iespējamu sadursmi ar citiem konstatētajiem satiksmes dalībniekiem, piem. transportlīdzekli, kas tuvojas no aizmugures. (7Y1) aizmugurējās perpendikulārās satiksmes palīgsistēma. Palīgsistēma var brīdināt pasažierus par iespējamu sadursmi ar tuvojošiem kustīgiem objektiem (piem., transportlīdzekļiem krustojumā), braucot atpakaļgaitā ar ātrumu līdz 10 km/h (piemēram, izbraucot no stāvvietas). (7Y1) Audi pre sense rear (7W3) ⓘ Piezīme: tikai kopā ar 6XX vai 6XL, vai 6XE, vai 6XF	PCH	1 019	1 019	1 019	1 019
Asistentu paka "City" ietilpst: <ul style="list-style-type: none"> krustojumu šķērsošanas palīgsistēma. Palīgsistēma uzrauga zonu transportlīdzekļa priekšā un sānos krustojumos un izbraucamajos ceļos, izmantojot transportlīdzekļa priekšpusē iebūvētos radara sensorus. Ja ir pasūtītas kameras 360° displejam, tiek izmantota arī šī informācija. (JX1) sānu asistents. Pārskats joslu mainīšanai. Sistēma uzrauga satiksmi aiz un blakus transportlīdzeklim ar radara sensoru palīdzību. Tiek mērīts un analizēts attālums, kā arī ātruma starpība. Situācijā, kas tiek uzskatīta par kritisku joslas maiņai, sistēma brīdina vadītāju, izmantojot LED displejus attiecīgajā ārējā spogulī. Ja sistēma konstatē kritisku situāciju brīdī, kad vadītājs dod signālu, lai norādītu uz joslas maiņu, tā brīdina vadītāju, ar spilgti mirgojošām LED brīdinājuma gaismām. (7Y1) izkāpšanas brīdinājums. Izkāpjot aizmugure tiks nosegta. Ja durvis tiek atvērtas, transportlīdzeklim stāvot, izkāpšanas brīdinājums signalizē par iespējamu sadursmi ar citiem konstatētajiem satiksmes dalībniekiem, piem. transportlīdzekli, kas tuvojas no aizmugures. (7Y1) aizmugurējās perpendikulārās satiksmes palīgsistēma (JX1) Audi pre sense rear (7W3) Audi pre sense side (7Y1) ⓘ Piezīme: tikai kopā ar 6XX vai 6XL	PCM	1 529	1 529	1 529	1 529
Asistentu paka "Tour" iekļauj šādas palīgsistēmas: <ul style="list-style-type: none"> adaptīvā kruīza palīgsistēma un aktīvā joslu palīgsistēma. Uz daudzjoslu automaģistrālēm un pilsētas ceļiem sistēma var palīdzēt transportlīdzeklim saglabāt stabilu pozīciju aiz priekšā braucošā transportlīdzekļa un palikt joslā. (6I6) adaptīvā kruīza kontrole. Sistēma var uzlabot braukšanas komfortu, piem. garos braucienos un intensīvā pilsētas satiksmē, un ierobežot maksimālo ātrumu. (8T5) (8T5) efektivitātes palīgsistēma. Pateicoties efektivitātes palīgfuncijām, aprīkojums nodrošina ekonomisku braukšanas stilu. (8T5) pagriezienu palīgsistēma un novirzīšanās palīgsistēma. Sistēma sniedz atbalstu kritiskās braukšanas situācijās, nogriežoties un apgriežoties. (8T5) avārijas palīdzības funkcija. Integrētā avārijas palīdzības sistēma var brīdināt vadītāju par kritiskām situācijām un, ja nepieciešams, uzsākt drošības pasākumus un veikt ārkārtas zvanu. (6I6) ⓘ Piezīme: tikai kopā ar 8G3 vai PXC, vai PX6, un 7W1 vai PCH, vai PCM un 7UG, un 1XP vai 1XW, vai 2ZM	PCC	1 913	1 913	1 913	1 913
	TFSI e	1 536	1 536	1 536	-



Papildu aprīkojums

	Kods	Basis Cena EUR ar PVN	advanced Cena EUR ar PVN	S line Cena EUR ar PVN	allroad quattro Cena EUR ar PVN
<p>Palīdzības paka stāvvietai</p> <p>Palīdzības paka stāvvietai plus</p> <ul style="list-style-type: none"> ▶ automobiļa novietošana ietvei paralēlajā un perpendikulārajā un stāvvietā gaitā uz priekšu un atpakaļ ▶ izbraukšana no ietvei paralēlajām stāvvietām <p>Palīdzības paku stāvvietai plus aktivizē ar viduskonsolē izvietoto >>P pogu. Novietošanas procesu var aktīvi vadīt, turot nospiestu >>P pogu. Vadītājam ir pilnībā jāuzrauga viss process. Sistēmas darbības ierobežojumu ietvaros, konstatējot šķēršļus, automobilis bremzē automātiski. (FT3, 7X5)</p> <p>Apkārtskata kameras – lai būtu vēl vieglāk automobili novietot stāvvietā un manevrēt, dažādus automobiļa tiešā tuvumā esošos skatus attēlo četras platleņķa apkārtskata kameras. (KA6)</p> <p>Augšējā MMI touch response displejā iespējams kontrolēt šādus skata režīmus:</p> <ul style="list-style-type: none"> ▶ brīvi pārvietojams un tuvināms ārpusē skats ▶ virtuālais skats no augšas ar mērogmaiņu un pārvietošanu precīzākai manevrēšanai un automobiļa pozīcijas noteikšanai ▶ priekšējo vai aizmugurējo riteņu attēlošana labākai redzamībai apmales tuvumā ▶ atpakaļgaitas kameras skats ar norāžu elementiem perpendikulārai automobiļa novietošanai un piekabju piestiprināšanai (attiecas tikai uz rūpnīcā uzstādītu piekabes āķi) ▶ skats no priekšējās kameras ar norādēm ▶ panorāmas skats (aptuveni 180°) priekšā un aizmugurē <p>📌 Piezīme: tikai kopā ar 6XX vai 6XL, vai 6XE, vai 6XF un 7UG</p>	PCV	1 641	1 641	1 641	1 641
<p>Palīdzības paka stāvvietai ar attālināto stāvvietas palīgsistēmu plus</p> <p>Attālinātā stāvvietas palīgsistēma plus. Iebraukšana stāvvietās un izbraukšana no tām bez nepieciešamības atrasties automobilī. Izmantojot šo procesu, kas ir pilnībā uzraugāms, palīgsistēma sistēmas darbības ierobežojumu ietvaros kontrolē automobiļa stūrēšanu, paātrinājumu un bremzēšanu. Precīza tālvadība. Turklāt pakā ir ietverts manevrēšanas asistents.</p> <p>Attālinātā stāvvietas palīgsistēma plus tiek aktivizēta, izmantojot intuitīvo myAudi lietotni. Novietošanas procesu var aktīvi vadīt, uz vadības paneļa turot nospiestu >>P pogu. Vadītājam ir pilnībā jāuzrauga šis process. Sistēmas darbības ierobežojumu ietvaros, konstatējot šķēršļus, automobilis bremzē automātiski. Kā arī attālināto stāvvietas palīgsistēmu plus var ieslēgt no automobiļa salona, izmantojot viduskonsolē esošo >>P pogu.</p> <p>Arī šajā gadījumā manevrēšanas process ir pilnībā jāuzrauga, un >>P poga ir jātur nospiesta. (FT1)</p> <p>Stāvvietas palīgsistēma ar stāvvietas sistēmu plus (7X5)</p> <p>Apkārtskata kameras – lai būtu vēl vieglāk automobili novietot stāvvietā un manevrēt, dažādus automobiļa tiešā tuvumā esošos skatus attēlo četras platleņķa apkārtskata kameras. (KA6)</p> <p>📌 Piezīme: tikai kopā ar 7W1 vai PCH, vai PCM un 6XX, vai 6XL, vai 6XE, vai 6XF un PGB, un 7UG</p>	PCF	1 754	1 754	1 754	1 754
<p>Palīdzības paka plus ar attālināto stāvvietas palīgsistēmu plus</p> <p>Palīdzības pakā plus iekļautas visas svarīgākās palīdzības pakas: Palīdzības paka stāvvietai ar attālināto stāvvietas palīgsistēmu plus, asistentu paka “City” un asistentu paka “Tour”</p> <p>📌 Piezīme: tikai kopā ar 7UG un 8G3 vai PX6, vai PXC un 6XE, vai 6XF, vai 6XX, vai 6XL un PGB, un QQ1 vai QQ2, un 1XP vai 1XW, vai 2ZM</p>	PBY	5 327	5 327	5 327	5 327



Papildu aprīkojums

	Kods	Basis Cena EUR ar PVN	advanced Cena EUR ar PVN	S line Cena EUR ar PVN	allroad quattro Cena EUR ar PVN
<p>Sānu drošības spilveni priekšā un aizmugurē ar galvas drošības spilvenu sistēmu un izgaismotām drošības jostas sprādzēm</p> <p>Priekšējie un aizmugurējie sānu drošības spilveni ir integrēti priekšējo un aizmugurējo malējo sēdekļu atzveltnēs. Papildus, ja nepieciešams, nostrādā galvas drošības spilvenu sistēma gar sānu logiem. Tas nozīmē, ka sānu sadursmes gadījumā ir iespējams aizsargāt priekšējos sēdekļos un aizmugurējos malējos sēdekļos sēdošos. Izgaismotas drošības jostu sprādzes sniedz papildu ērtības un uzlabo salona izskatu ar neuzkrītošu augstas kvalitātes apgaismojumu. Vairs nav jātaustās pa tumsu, meklējot drošības jostas sprādzi.</p>	4X4	498	498	498	498
<p>Audi pre sense rear paka</p> <p>Pakā iekļautas funkcijas, kas uzlabo aizmugurējā sēdekļi esošo pasažieru drošību un komfortu:</p> <ul style="list-style-type: none"> ▶ sānu drošības spilveni aizmugurē, kas papildina sānu drošības spilvenu, priekšējo un galvas drošības spilvenu sistēmu. ▶ divvirzienu aizmugurējo drošības jostu spriegotāji, kas papildina Audi pre sense basic iekļautos divvirzienu priekšējo drošības jostu spriegotājus, kas ļauj savlaicīgi nospriegot drošības jostas, reaģējot uz ārkārtas situāciju vai avārijas bremzēšanu vai braucot maksimāli dinamiski ▶ izgaismotas drošības jostu sprādzes <p>📌 Piezīme: tikai kopā ar 7W1 vai PCH, vai PCM</p>	4X9	815	815	815	815
Balstiekārtas/bremzes					
<p>Standarta balstiekārta</p> <p>ietilpst:</p> <ul style="list-style-type: none"> ▶ amortizatori un spirāļatspere pie priekšējās un aizmugurējās ass ▶ piecu sviru vieglas konstrukcijas priekšējā ass, stabilizators; pie virsbūves pieskrūvēts priekšējās ass apakšrāmis ▶ piecu sviru vieglas konstrukcijas aizmugurējā ass ar neatkarīgu riteņu balstiekārta, stabilizators; elastīgi nostiprināts aizmugurējais apakšrāmis 	1BA	s	s	s	-
<p>allroad raksturīga adaptīvā pneimatiskā balstiekārta</p> <p>Izmantojot Audi drive select sistēmu, var iestatīt dažādus režīmus, lai pielāgotu automobili šādiem braucieniem augstumiem – salīdzinājumā ar Audi A6 Avant ar standarta balstiekārta – nekustīgā stāvoklī:</p> <ul style="list-style-type: none"> ▶ „automātiskais”/”komforta”: -6 mm ▶ „dinamiskais”: -16 mm ▶ „apvidus”/”bezceļu”: +24 mm ▶ „pacelt” vai „nolaist”: +39 mm <p>Garākos pārbraucienos, kad ātrums pārsniedz 120 km/h, automobilis tiek automātiski nolaists zemāk līdz -21 mm „automātiskajā” un „dinamiskajā” režīmā, tā samazinot pretestību. Tas nozīmē, ka pašlīmeņojošajai balstiekārtai tarp minimālo un maksimālo braukšanas augstumu ir plašs regulēšanas diapazons (60 mm).</p>	1BY	-	-	-	s
<p>Dinamiska visu riteņu stūrēšana</p> <p>Braucot nelielā ātrumā, ir samazināta stūrēšanas piepūle un automobiļa pagriezienu rādiuss, pagriežot aizmugurējos riteņus par aptuveni 1 metru pretējā virzienā. Pārvietojoties lielākā ātrumā, tiek veikts aizmugurējās ass stūrēšanas leņķa mērķa regulējums, pagriežot stūri tajā pašā virzienā. Stūres kustības tiek pārveidotas ātri un precīzi.</p> <p>📌 Piezīme: tikai kopā ar 1BK vai 1BL</p> <p>📌 tikai 3,0TDI un 3,0TFSI</p>	PHZ	2 151	2 151	2 151	2 151



Papildu aprīkojums

	Kods	Basis Cena EUR ar PVN	advanced Cena EUR ar PVN	S line Cena EUR ar PVN	allroad quattro Cena EUR ar PVN
<p>quattro ar sporta diferenciāli</p> <p>Aktīvais, dinamiski vadāmais aizmugurējās ass diferenciālis ar mērķi nodrošināt jaudas sadalīšanu pēc vajadzības starp aizmugurējiem riteņiem pretdarbojas tendencei veikt nepietiekamu stūrēšanu sākumposmā. Tā rezultātā stūrējot tiek nodrošināta neitrāla, stabila vadāmība, virziena maiņa un ātra izbraukšana no līkumiem.</p> <p>Klasiskais aizmugurējās ass diferenciālis ir aprīkots ar diviem papildu pārklāšanās stāvokļiem un elektroniski vadāmiem daudzdisku sajūgiem Inteliģentais quattro algoritms nepārtraukti aprēķina izcilai vadāmībai vispiemērotāko griezes momenta sadalījumu un aktīvi sadala griezes momentu starp aizmugures riteņiem. Stūrējot vai paātrinoties līkumā, lielākā daļa griezes momenta tiek pievadīta ārējā esošajam ritenim, virzot automobili tuvāk līkuma iekšmalai.</p> <p>📌 Piezīme: tikai 3,0TDI</p> <p>📌 tikai kopā ar PHZ</p>	GH2	-	-	-	1 698
<p>Sporta balstiekārta</p> <p>Sporta balstiekārta ir par 20 mm zemāka nekā standarta balstiekārta, un tai ir stingrāks atsperu/amortizatoru iestatījums.</p> <p>Sporta balstiekārtā ietverts:</p> <ul style="list-style-type: none"> ▶ amortizatori un spirāļatspere pie priekšējās un aizmugurējās ass ▶ piecu sviru vieglas konstrukcijas priekšējā ass, stabilizators; pie virsbūves pieskrūvēts priekšējās ass apakšrāmis ▶ piecu sviru vieglas konstrukcijas aizmugurējā ass ar neatkarīgu riteņu balstiekārtu, stabilizators; elastīgi nostiprināts aizmugurējais apakšrāmis <p>📌 Piezīme: Standarta aprīkojums 55 TFSI e modeļiem</p>	1BE	475	475	475	-
<p>Balstiekārta ar pielāgojamiem amortizatoriem</p> <p>Salīdzinājumā ar standarta balstiekārtu balstiekārta ar amortizatoru vadību ir zemāka par 10 mm.</p> <p>Balstiekārtā ar amortizatoriem ir ietverts tālāk norādītais:</p> <ul style="list-style-type: none"> ▶ adaptīvie amortizatori un vītas atsperes pie priekšējās un aizmugurējās ass ▶ piecu sviru vieglas konstrukcijas priekšējā ass, stabilizators; pie virsbūves pieskrūvēts priekšējās ass apakšrāmis ▶ piecu sviru vieglas konstrukcijas aizmugurējā ass ar neatkarīgu riteņu balstiekārtu, stabilizators; elastīgi nostiprināts aizmugurējais apakšrāmis 	1BL	1 279	1 279	1 279	-
	50 TFSI e	1 279	1 279	804	-
	55 TFSI e	-	-	804	-



Papildu aprīkojums

	Kods	Basis Cena EUR ar PVN	advanced Cena EUR ar PVN	S line Cena EUR ar PVN	allroad quattro Cena EUR ar PVN
Adaptīvā pneimatiskā balstiekārta Izmantojot Audi drive select sistēmu, iespējams iestatīt dažādus režīmus, lai pielāgotu automobili šādiem braucienu augstumiem – salīdzinājumā ar Audi A6 Limousine ar standarta balstiekārta – nekustīgā stāvoklī: <ul style="list-style-type: none"> ▶ „automātiskais”/”komforta”: -20 mm ▶ „dinamiskais”: -30 mm ▶ „pacelt” vai „nolaist”: +/-0 mm Adaptīvā pneimatiskā balstiekārta ietver šādus elementus: <ul style="list-style-type: none"> ▶ adaptīvie amortizatori un vītas atsperes pie priekšējās un aizmugurējās ass ▶ piecu sviru vieglas konstrukcijas priekšējā ass, stabilizators; pie virsbūves pieskrūvēts priekšējās ass apakšrāmis ▶ piecu sviru vieglas konstrukcijas aizmugurējā ass ar neatkarīgu riteņu balstiekārta, stabilizators; elastīgi nostiprināts aizmugurējais apakšrāmis ⓘ Piezīme: tikai 3,0TDI un 3,0TFSI	1BK	2 264	2 264	2 264	-
Bremžu suporti sarkanā krāsā, 18 collu ⓘ Piezīme: tikai 3,0TFSI	PH3	453	453	453	-
Pagarinātā garantija					
Audi pagarinātā garantija, 2 + 1, maksimālais nobraukums 30 000 km	EA1	206	206	206	206
Audi pagarinātā garantija, 2 + 1, maksimālais nobraukums 60 000 km	EA2	285	285	285	285
Audi pagarinātā garantija, 2 + 1, maksimālais nobraukums 90 000 km	EA3	381	381	381	381
Audi pagarinātā garantija, 2 + 1, maksimālais nobraukums 120 000 km	EB4	445	445	445	445
Audi pagarinātā garantija, 2 + 1, maksimālais nobraukums 150 000 km	EB3	525	525	525	525
Audi pagarinātā garantija, 2 + 2, maksimālais nobraukums 40 000 km	EA4	413	413	413	413
Audi pagarinātā garantija, 2 + 2, maksimālais nobraukums 80 000 km	EA5	620	620	620	620
Audi pagarinātā garantija, 2 + 2, maksimālais nobraukums 120 000 km	EA6	891	891	891	891
Audi pagarinātā garantija, 2 + 3, maksimālais nobraukums 50 000 km	EA7	684	684	684	684
Audi pagarinātā garantija, 2 + 3, maksimālais nobraukums 100 000 km	EA8	1 067	1 067	1 067	1 067
Audi pagarinātā garantija, 2 + 3, maksimālais nobraukums 150 000 km	EA9	1 609	1 609	1 609	1 609



Audi A6 TFSI e papildu aprīkojums

	Kods	Basis Cena EUR ar PVN	advanced Cena EUR ar PVN	S line Cena EUR ar PVN	allroad quattro Cena EUR ar PVN
Mode 3 uzlādes kabelis publiskai uzlādei, 22 kW (maiņstrāva) Uzlādes kabelis uzlādei publiskajās maiņstrāvas uzlādes stacijās (2. tipa). Kabelis savieno uzlādes staciju ar automobiļa maiņstrāvas uzlādes pieslēgvietu un atbalsta uzlādes jaudu līdz 7,4 kW. Katrā fāzē iespējams pārnest līdz 32 A stipru strāvu.	76H	419	419	419	-
	55 TFSI e quattro	-	-	298	-
Industriālais savienotājs CEE 32 A, 400 V, garš un taisns, e-tron uzlādes sistēmai Elektrotīkla pievienošanas kabelis (garums: 1,6 m) ar industriālo savienotāju CEE 32 A, trīsfāzu, sarkanā krāsā, taisnā versija, e-tron compact uzlādes sistēmai	73Q	0	0	0	-



Audi exclusive



Ielaidumi	Kods	Cena EUR ar PVN
<p>Audi exclusive koka ielaidumi</p> <ul style="list-style-type: none"> ▶ Priekšējam panelim, durvju apdarei un viduskonsolei, iekļaujot krūžu turētāja pārsegu; alumīnija krāsas ietvari ▶ smalkas šķiedras oša, dabiskā pelēkā krāsā ▶ smalkas šķiedras oša, dabīgās nugas krāsā ▶ eikalipta, dabiskā dzintara krāsā <p>ⓘ Piezīme: tikai kopā ar 7TC vai 7TN, vai 7TT</p>	YTA	1 245
<p>Stūres/pārnesumu pārslēgšanas sviras/vadības ierīces</p> <p>Audi exclusive vadības ierīces ar ādas apdari, melnā krāsā</p> <ul style="list-style-type: none"> ▶ Stūre un pārnesumu pārslēga rokturis ar ādas apdari melnā krāsā, Audi exclusive. ▶ Šuvju krāsas izvēle no Audi exclusive galveno un akcenta krāsu klāsta: Alabaster balta, Cognac, Diamond sudraba, Havana brūna, Jet pelēka, Crimson sarkana, Ocean zila, melna, Alaska zila, Calendula dzeltena, Iguana zaļa 	YVU	849
<p>Salona papildu aprīkojums</p> <p>Audi exclusive paklājiņi</p> <ul style="list-style-type: none"> ▶ paklājiņi melnā krāsā ▶ apmaļu, apmalojuma un šuvju krāsas izvēle no Audi exclusive galveno un akcenta krāsu klāsta: Alabaster balta, Cognac, Diamond sudraba, Havana brūna, Jet pelēka, Crimson sarkana, Ocean zila, melna, Alaska zila, Calendula dzeltena, Iguana zaļa 	YSR	487
<p>Audi exclusive drošības jostas, krāsainas</p> <ul style="list-style-type: none"> ▶ Drošības jostu krāsas izvēle no Audi exclusive pamatkrāsu klāsta: Alabaster balta, Cognac, Diamond sudraba, Havana brūna, Jet pelēka, Crimson sarkana, Ocean zila. <p>ⓘ Piezīme: tikai kopā ar 7W1 vai PBY, vai PCH, vai PCM</p>	YTO	1 698
<p>Audi exclusive drošības jostas melnā krāsā ar krāsainu malu</p> <ul style="list-style-type: none"> ▶ Melnās drošības jostas malas individuālās krāsas izvēle no Audi exclusive akcenta krāsu klāsta: Alaska zila, Calendula dzeltena, Iguana zaļa. <p>ⓘ Piezīme: aizmugurējā vidējā drošības josta vienmēr ir melna</p> <p>ⓘ Piezīme: tikai kopā ar 7W1 vai PBY, vai PCH, vai PCM</p>	YTQ	1 698
<p>Audi exclusive drošības spilvena pārsegs ar ādas apdari</p> <ul style="list-style-type: none"> ▶ Audi exclusive stūres drošības spilvena pārsegs ar ādas apdari ▶ ādas un šuvju krāsas izvēle no Audi exclusive pamatkrāsu klāsta: Alabaster balta, Cognac, Diamond sudraba, Havana brūna, Jet pelēka, Crimson sarkana, Ocean zila, melna papildus iespējams izvēlēties šuvju krāsu arī no Audi exclusive akcenta krāsu klāsta: Alaska zila, Calendula dzeltena, Iguana zaļa <p>ⓘ Piezīme: tikai kopā ar 3HB</p>	YUH	453



	Kods	Cena EUR ar PVN
<p>Audi exclusive līnijas individuālajiem sēdekļiem</p> <ul style="list-style-type: none"> Sēdekļu un galvas balstu līniju krāsas izvēle no Audi exclusive pamatkrāsu un akcenta krāsu klāsta: Alabaster balta, Cognac, Diamond sudraba, Havana brūna, Jet pelēka, Crimson sarkana, Ocean zila, melna, Alaska zila, Calendula dzeltena, Iguana zaļa <p>ⓘ Piezīme: tikai kopā ar PS8 un YZ1</p>	YYA	0
<p>Sēdekļu apšuvums/ādas pakas</p> <p>Audi exclusive ādas sēdekļu apdare</p> <ul style="list-style-type: none"> sēdekļu sānu apdare no ādas ar dekoratīvām šuvēm sēdekļu regulēšanas ierīcēm nav ādas apdares ādas un šuvju krāsas izvēle no Audi exclusive pamatkrāsu klāsta: Alabaster balta, Cognac, Diamond sudraba, Havana brūna, Jet pelēka, Crimson sarkana, Ocean zila, melna un standarta krāsas papildus iespējams izvēlēties šuvju krāsu arī no Audi exclusive akcenta krāsu klāsta: Alaska zila, Calendula dzeltena, Iguana zaļa, Diamond sudraba, Havana brūna, Jet pelēka, Crimson sarkana, Ocean zila, melna papildus iespējams izvēlēties šuvju krāsu arī no Audi exclusive akcenta krāsu klāsta: Alaska zila, Calendula dzeltena, Iguana zaļa <p>ⓘ Piezīme: ne kopā ar standarta sēdekļiem</p>	YQN	1 121
<p>Audi exclusive salona augšdaļas un apakšdaļas elementi no ādas</p> <ul style="list-style-type: none"> durvju roku balstu, viduskonsoles un instrumentu paneļa un durvju sliežu smalkas Nappa ādas apdare plastmasas stiprinājumi nav pieskaņotā krāsā, taču ir izvēlētajā salona krāsā instrumentu panelim un durvju sliedēm melnā krāsā ir iespējama krāsainu šuvju apdare durvju roku balstu un viduskonsoles apdares krāsas izvēle no Audi exclusive pamatkrāsu klāsta: Alabaster balta, Cognac <p>ⓘ Piezīme: tikai kopā ar 7HF</p>	YSJ	2 830
<p>Audi exclusive Valcona ādas apšuvums un apdare</p> <ul style="list-style-type: none"> sēdekļu centrālie paneli, sēdekļu sānu spilveni, galvas balsti un centrālais roku balsts priekšā no Valcona ādas Dinamica mikrošķiedras durvju apdares ieliktņi plastmasas stiprinājumi nav pieskaņotā krāsā, taču ir izvēlētajā salona krāsā ādas, Dinamica mikrošķiedras un šuvju krāsas izvēle no Audi exclusive pamatkrāsu klāsta: Alabaster balta, Cognac, Diamond sudraba, Havana brūna, Jet pelēka, Crimson sarkana, Ocean zila, melna sēdekļu centrālie paneli, sēdekļu sānu spilveni, galvas balsti un centrālais roku balsts priekšā no Valcona ādas Dinamica mikrošķiedras durvju apdares ieliktņi plastmasas stiprinājumi nav pieskaņotā krāsā, bet izvēlētajā salona krāsā ādas, Dinamica mikrošķiedras un šuvju krāsas izvēle no Audi exclusive pamatkrāsu klāsta: Alabaster balta, Cognac, Diamond sudraba, Havana brūna, Jet pelēka, Crimson sarkana, Ocean zila, melna <p>ⓘ Piezīme: nav pieejams kopā ar standarta sēdekļiem un standarta sēdekļu apšuvumu</p>	YZ1	3 679



Audi A6 Limousine izmēri

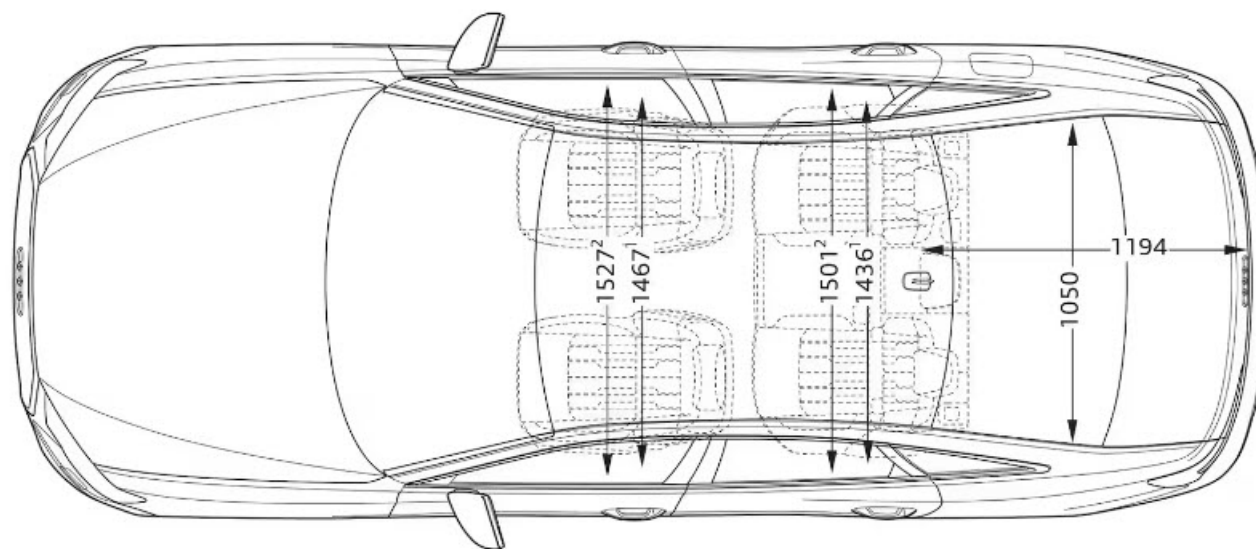
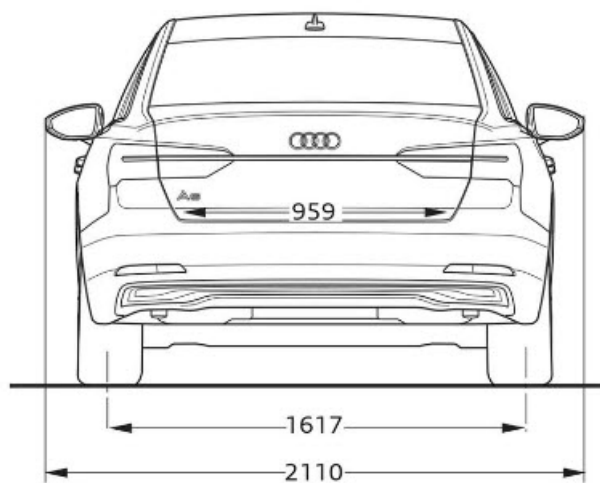
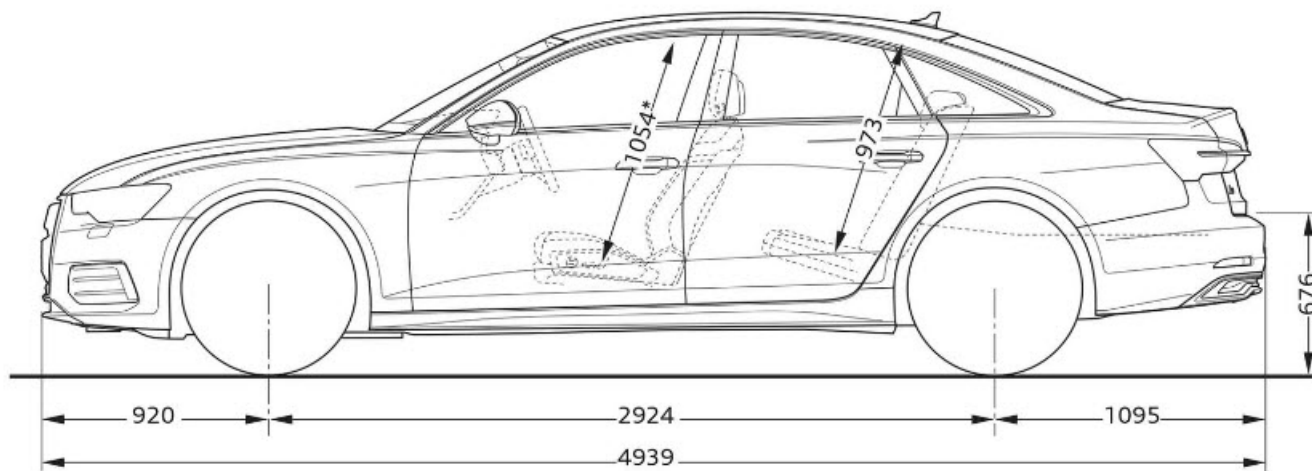
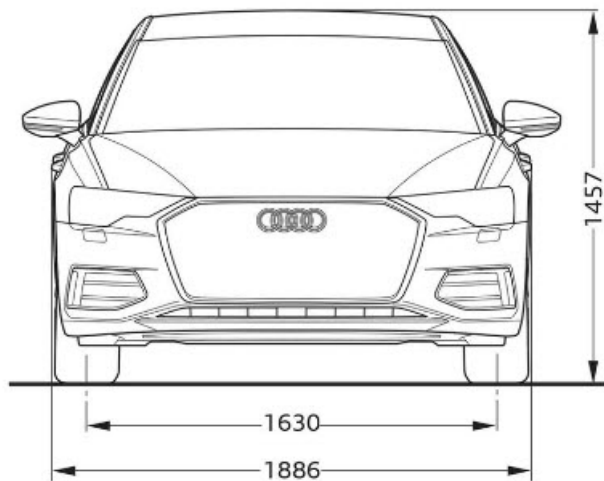

Audi A6 Avant izmēri

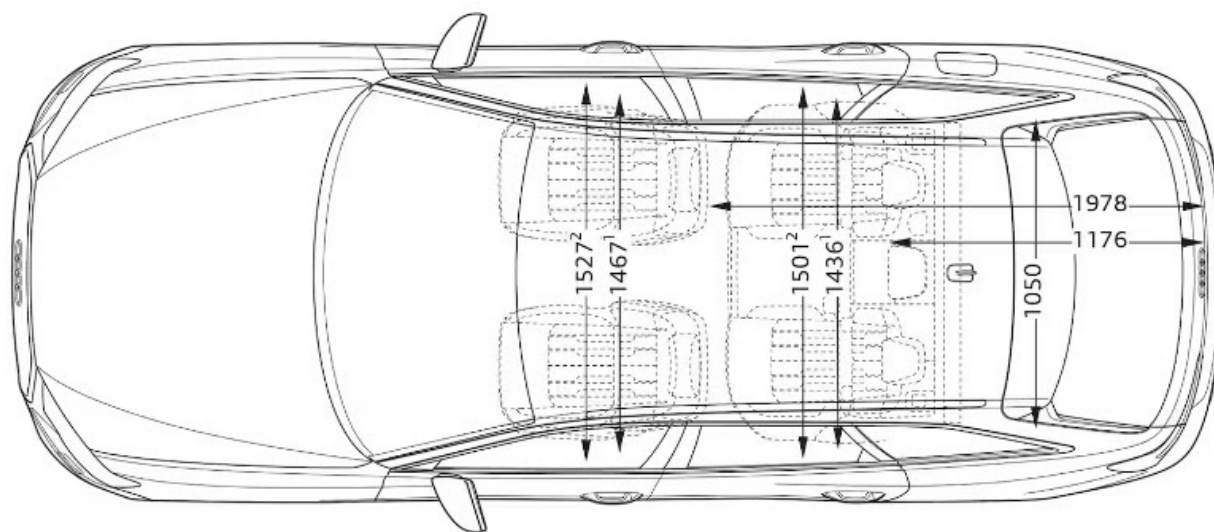
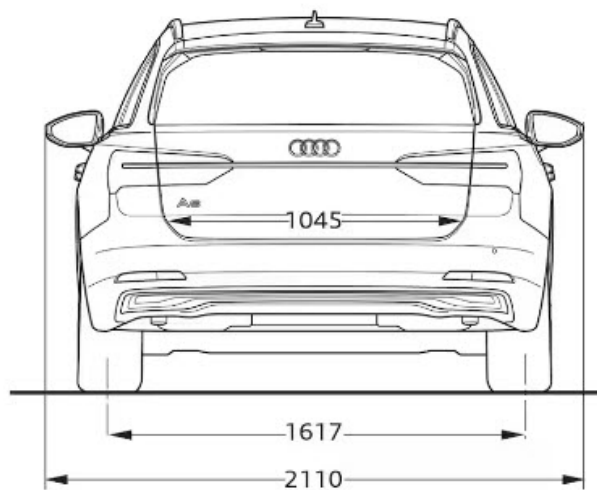
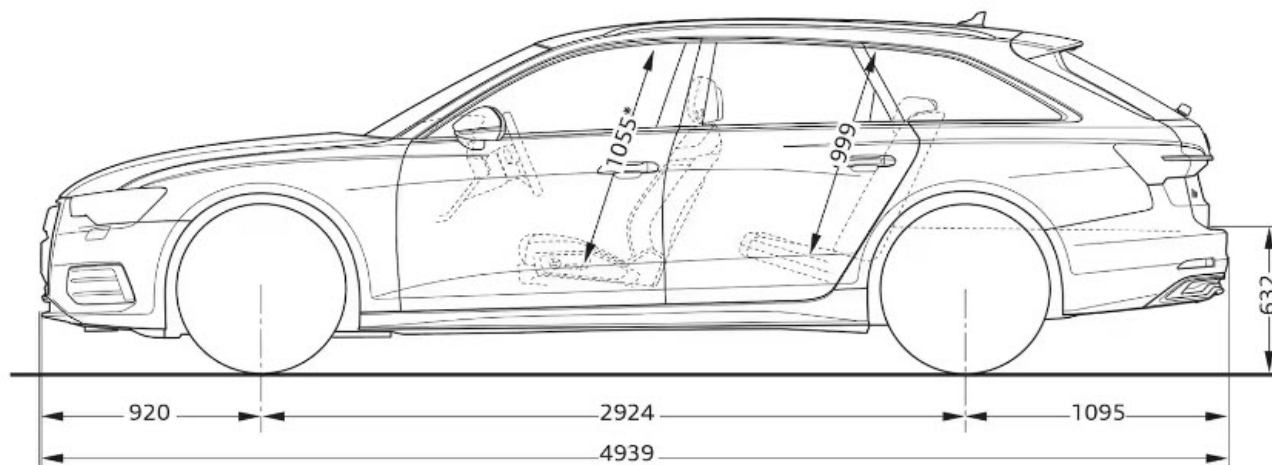
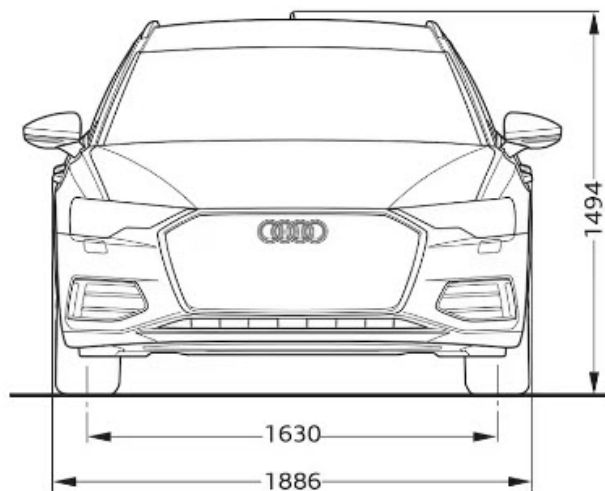

Attēlam ir ilustratīva nozīme



Audi A6 allroad quattro izmēri

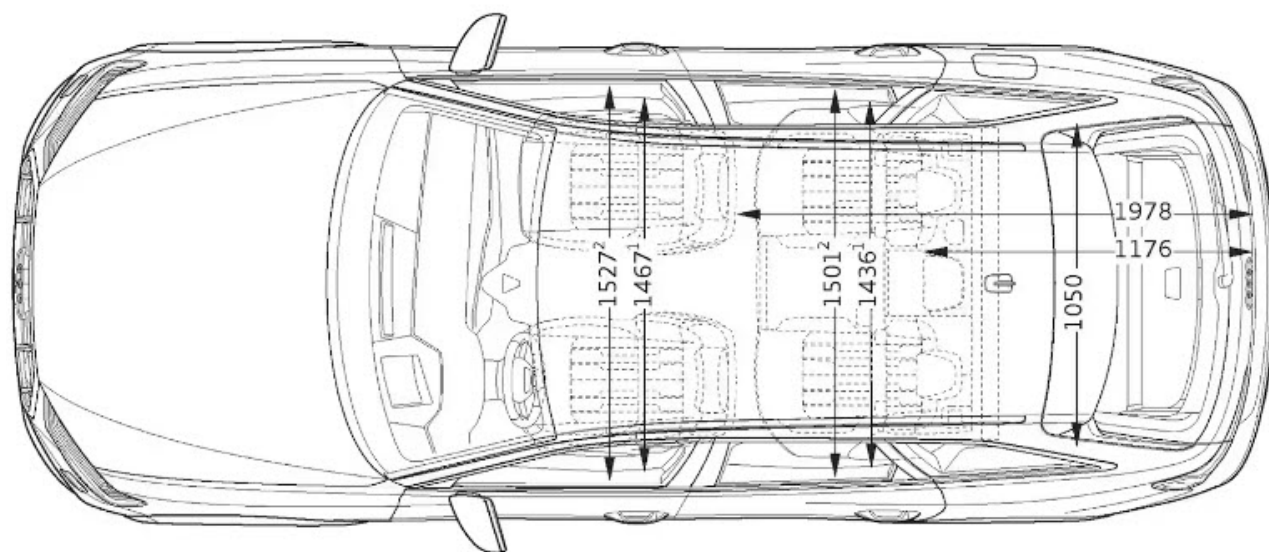
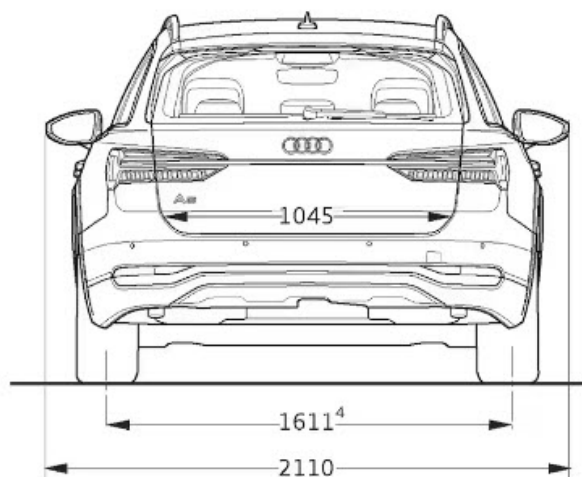
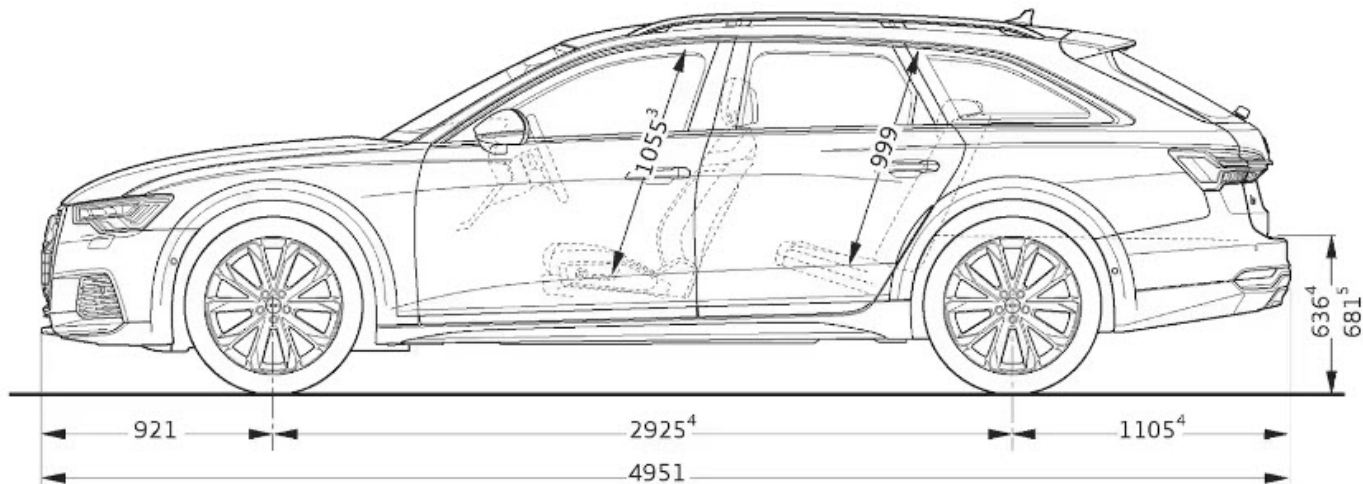
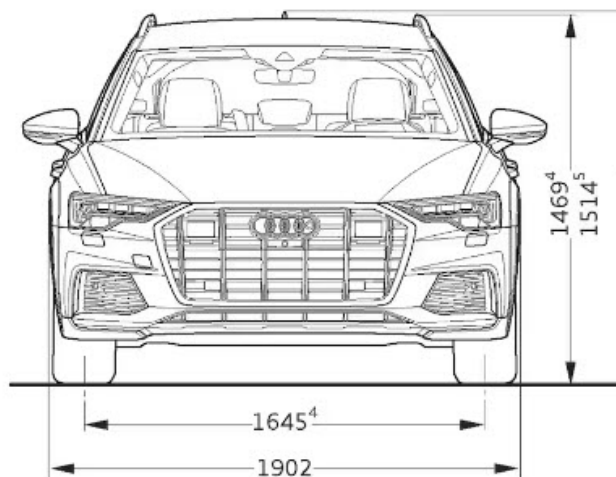





Attēlam ir ilustratīva nozīme



Riepu parametru klasifikācija

Tabulā norādīti degvielas patēriņa efektivitātes klases, saķeres ar slapju ceļu un ārējā rītes trokšņa klases diapazoni dažādiem Audi A6 Limousine, Audi A6 Avant un Audi A6 allroad riepu izmēriem

Skaidrojumi	
	<p>Degvielas patēriņa efektivitāte Riepu degvielas patēriņa efektivitātes klase mainās atkarībā no rītes pretestības kategorijas: A ir visefektīvākās riepas un ietaupa degvielu. E ir vismazāk efektīvās riepas un patērē visvairāk degvielas.</p>
	<p>Saķere ar slapju ceļu Saķeres ar slapju ceļu klase sniedz informāciju par bremzēšanas īpašībām slapjos laikapstākļos un ir diapazonā no: A (vislielākā drošība) līdz E (vismazākā drošība).</p>
	<p>Rītes trokšnis Riepu rītes trokšni vai ārējo trokšņa līmeni mēra decibelos (dB) un XY vietā norāda skaitli. Turklāt rītes trokšnis ir iedalīts trīs līmeņos: A, B un C.</p>
	<p>Saķere ar sniegu Riepas, kas apzīmētas ar šo simbolu, ir piemērotas lietošanai ekstremālos sniega apstākļos.</p>
	<p>Saķere ar ledu Riepas, kas apzīmētas ar šo simbolu, ir paredzētas ceļa virsmām ar ledus kārtu vai cietu sniega segu. Ledus riepas ir paredzētas ceļa virsmām ar ledus kārtu vai cietu sniega segu, un tās jāizmanto tikai ļoti apgrūtinātos laikapstākļos (piemēram, zemā temperatūrā). Ledus riepu izmantošana mazāk sarežģītos laikapstākļos (piemēram, slapjā laikā vai siltākā temperatūrā) var radīt neoptimālu sniegumu, tostarp attiecībā uz saķeri ar slapju ceļu, vadāmību un nodilumu.</p> <p>Papildu norādes: Degvielas patēriņu var ievērojami samazināt, braucot videi saudzīgā veidā. Lai uzlabotu degvielas patēriņa efektivitāti un saķeri ar slapju ceļu, regulāri jāpārbauda riepu spiediens. Vienmēr jāievēro bremzēšanas ceļi.</p>

Detalizēta informācija pieejama vietnē:

<https://www.audi.lv/lv/web/lv/innovation/important-info/eu-tyre-label.html>

Riepu izmērs	Degvielas efektivitātes klase	Slapjas saķeres klase	Ārējā rītes trokšņa klase dB	Saķere ar sniegu	Saķere ar ledu	
225/60 R 17	B-A	B-A	71-69	B	-	-
225/55 R 18	B-A	B-A	72-68	B-A	-	-
235/55 R 18	B	A	71	B	-	-
235/50 R 19	B	A	72-71	B	-	-
245/45 R 19	B	A	72-69	B-A	-	-
245/45 R 20	C-B	A	72-71	B	-	-
255/40 R 20	C-B	B-A	73-70	B-A	-	-
245/40 R 21	C-B	A	72-70	B	-	-
255/35 R 21	C-B	B-A	72-70	B-A	-	-

Piezīme: Mērķtiecīga konkrētas markas riepu pasūtīšana nav iespējama ar loģistiku un ražošanu saistītu iemeslu dēļ. Sīkāku informāciju par riepu parametriem varat iegūt pie sava Audi partnera.



Audi A6 Limousine tehniskie dati

Dzinēja tips	45 TFSI			45 TFSI quattro			50 TFSI e quattro			55 TFSI e quattro			55 TFSI quattro		
Cilindri / motora tilpums (cm³)	4 / 1984			4 / 1984			4 / 1984			4 / 1984			6 / 2995		
Pārnesumkārbas/piedziņas veids	7 / S tronic			7 / S tronic / quattro			7 / S tronic / quattro			7 / S tronic / quattro			7 / S tronic / quattro		
Maksimālā jauda, kW/ZS	195 / 265			195 / 265			195 / 265 (220 / 299)*			195 / 265 (270 / 367)*			250 / 340		
Maksimālais griezes moments, Nm pie apgr./min	370 / 1600 - 4500			370 / 1600 - 4500			370 / 1600 - 4500			370 / 1600 - 4500			500 / 1370 - 4500		
Svari / tilpumi															
Pašmasa, kg	1720			1780			2085			2085			1845		
Pilna masa, kg	2240			2340			2610			2610			2400		
Pieļaujamā slodze uz jumtu/pieļaujamais svars uz slodzes punktu, kg	90 / 95			90 / 95			90 / 95			90 / 95			90 / 95		
Piekabes masa, kg, bez bremzēm	750			750			750			750			750		
Degvielas tvertnes ietilpība, aptuveni, l	73			73			52			52			73		
Bagāžas nodalījuma ietilpība, l	530			530			360			360			530		
Pagrieziena diametrs, aptuveni, m	12.1			12.1			12.1			12.1			12.1		
Veiktspēja / patēriņš															
Maksimālais ātrums, km/h	250			250			250			250			250		
Paātrinājums 0-100 km/st sek.	6.7			6.0			6.2			5.6			-		
	<i>Basis</i>	<i>advanced</i>	<i>S line</i>	<i>Basis</i>	<i>advanced</i>	<i>S line</i>	<i>Basis</i>	<i>advanced</i>	<i>S line</i>	<i>Basis</i>	<i>advanced</i>	<i>S line</i>	<i>Basis</i>	<i>advanced</i>	<i>S line</i>
Degvielas patēriņš pēc WLTP metodes, l/100 km kombinētajā ciklā	7.9-6.9	7.9-6.9	7.9-6.9	8.2-7.3	8.2-7.3	8.2-7.3	1.6-1.1	1.6-1.1	1.6-1.1	1.6-1.2	8.8-7.9	1.6-1.2	-	-	-
CO ₂ izmeši kombinētajā ciklā pēc WLTP metodes, g/km	180-157	180-157	180-157	188-166	188-166	188-166	36-24	36-24	36-24	35-27	200-179	35-27	-	-	-
Veicamais attālums kombinētajā WLTP braukšanas ciklā km	-	-	-	-	-	-	62-73	62-73	62-73	63-68	63-68	63-68	-	-	-
Emisijas standarts	Euro 6e			Euro 6e			Euro 6e			Euro 6e			Euro 6e		

TFSI benzīna dzinējs ar tiešo degvielas iesmidzināšanu, turbokompresoru un Audi valvelift sistēmu
TDI dīzeļa dzinējs ar Common Rail iesmidzināšanas sistēmu un turbokompresoru
quattro pastāvīgā visu riteņu piedziņa

S tronic pārnesumkārbas ar dubultā sajūga tehnoloģiju
tiptronic automātiskā pārnesumkārbas



Audi A6 Limousine tehniskie dati

Dzinēja tips	35 TDI			40 TDI			40 TDI quattro			50 TDI quattro		
Cilindri / motora tilpums (cm³)	4 / 1968			4 / 1968			4 / 1968			6 / 2967		
Pārnesumkārbā, piedziņas veids	7 / S tronic			7 / S tronic			7 / S tronic / quattro			8 / tiptronic / quattro		
Maksimālā jauda, kW/ZS	120 / 163			150 / 204			150 / 204			210 / 286		
Maksimālais griezes moments, Nm pie apgr./min	370 / 1750 - 3000			400 / 1750 - 3250			400 / 1750 - 3250			620 / 1750 - 3000		
Svari / tilpumi												
Pašmasa, kg	1715			1715			1780			1900		
Pilna masa, kg	2255			2255			2325			2455		
Pieļaujamā slodze uz jumtu/pieļaujamais svars uz slodzes punktu, kg	90 / 95			90 / 95			90 / 95			90 / 95		
Piekabes masa, kg, bez bremzēm	750			750			750			750		
Degvielas tvertnes ietilpība, aptuveni, l	73			73			73			73		
Bagāžas nodalījuma ietilpība, l	530			530			530			520		
Pagrieziena diametrs, aptuveni, m	12.1			12.1			12.1			12.1		
Veiktspēja / patēriņš												
Maksimālais ātrums, km/h	224			246			246			250		
Paātrinājums 0-100 km/st sek.	9.2			7.9			7.4			5.4		
	<i>Basis</i>	<i>advanced</i>	<i>S line</i>	<i>Basis</i>	<i>advanced</i>	<i>S line</i>	<i>Basis</i>	<i>advanced</i>	<i>S line</i>	<i>Basis</i>	<i>advanced</i>	<i>S line</i>
Degvielas patēriņš pēc WLTP metodes, l/100 km kombinētajā ciklā	5.9-5.1	5.9-5.1	5.9-5.1	6.0-5.2	6.0-5.2	6.0-5.2	6.2-5.4	6.2-5.4	6.2-5.4	6.9-6.3	6.9-6.3	6.9-6.3
CO ₂ izmeši kombinētajā ciklā pēc WLTP metodes, g/km	155-133	155-133	155-133	157-135	157-135	157-135	161-141	161-141	161-141	182-165	182-165	182-165
Veicamais attālums kombinētajā WLTP braukšanas ciklā km	-	-	-	-	-	-	-	-	-	-	-	-
Emisijas standarts	Euro 6e			Euro 6e			Euro 6e			Euro 6e		

TFSI benzīna dzinējs ar tiešo degvielas iesmidzināšanu, turbokompresoru un Audi valvelift sistēmu
TDI dīzeļa dzinējs ar Common Rail iesmidzināšanas sistēmu un turbokompresoru
quattro pastāvīgā visu riteņu piedziņa

S tronic pārnesumkārbā ar dubultā sajūga tehnoloģiju
tiptronic automātiskā pārnesumkārbā



Audi A6 Avant tehniskie dati

Dzinēja tips	45 TFSI			45 TFSI quattro			50 TFSI e quattro			55 TFSI e quattro			55 TFSI quattro			
Cilindri / motora tilpums (cm³)	4 / 1984			4 / 1984			4 / 1984			4 / 1984			6 / 2995			
Pārnesumkārbā, piedziņas veids	7 / S tronic			7 / S tronic / quattro			7 / S tronic / quattro			7 / S tronic / quattro			7 / S tronic / quattro			
Maksimālā jauda, kW/ZS	195 / 265			195 / 265			195 / 265 (220 / 299)*			195 / 265 (270 / 367)*			250 / 340			
Maksimālais griezes moments, Nm pie apgr./min	370 / 1600 - 4500			370 / 1600 - 4500			370 / 1600 - 4500			370 / 1600 - 4500			500 / 1370 - 4500			
Svari / tilpumi																
Pašmasa, kg	1785			1845			2150			2150			1910			
Pilna masa, kg	2320			2405			2675			2675			2480			
Pieļaujamā slodze uz jumtu/pieļaujamais svars uz slodzes punktu, kg	100 / 95			100 / 95			100 / 95			100 / 95			100 / 95			
Piekabes masa, kg, bez bremzēm	750			750			750			750			750			
Degvielas tvertnes ietilpība, aptuveni, l	73			73			52			52			73			
Bagāžas nodalījuma ietilpība, l	565 / 1680			565 / 1680			405 / 1535			405 / 1535			565 / 1680			
Pagrieziena diametrs, aptuveni, m	12.1			12.1			12.1			12.1			12.1			
Veiktspēja / patēriņš																
Maksimālais ātrums, km/h	250			250			250			250			250			
Paātrinājums 0-100 km/st sek.	6.9			6.2			6.3			5.7			-			
	<i>Basis</i>	<i>advanced</i>	<i>S line</i>	<i>Basis</i>	<i>advanced</i>	<i>S line</i>	<i>Basis</i>	<i>advanced</i>	<i>S line</i>	<i>Basis</i>	<i>advanced</i>	<i>S line</i>	<i>Basis</i>	<i>advanced</i>	<i>S line</i>	
Degvielas patēriņš pēc WLTP metodes, l/100 km kombinētajā ciklā	8.2-7.2	8.2-7.2	8.2-7.2	8.5-7.6	8.5-7.6	8.5-7.6	1.7-1.4	1.7-1.4	1.7-1.4	1.6-1.4	1.6-1.4	1.6-1.4	9.1-8.1	9.1-8.1	9.1-8.1	
CO ₂ izmeši kombinētajā ciklā pēc WLTP metodes, g/km	187-164	187-164	187-164	193-172	193-172	193-172	37-31	37-31	37-31	37-32	37-32	37-32	207-185	207-185	207-185	
Veicamais attālums kombinētajā WLTP braukšanas ciklā km	-	-	-	-	-	-	60-66	60-66	60-66	60-65	60-65	60-65	-	-	-	
Emisijas standarts	Euro 6e			Euro 6e			Euro 6e			Euro 6e			Euro 6e			

TFSI benzīna dzinējs ar tiešo degvielas iesmidzināšanu, turbokompresoru un Audi valvelift sistēmu
TDI dīzeļa dzinējs ar Common Rail iesmidzināšanas sistēmu un turbokompresoru
quattro pastāvīgā visu riteņu piedziņa

S tronic pārnesumkārbā ar dubultā sajūga tehnoloģiju
tiptronic automātiskā pārnesumkārbā



Audi A6 Avant tehniskie dati

Dzinēja tips	35 TDI			40 TDI			40 TDI quattro			50 TDI quattro		
Cilindri / motora tilpums (cm³)	4 / 1968			4 / 1968			4 / 1968			6 / 2967		
Pārnesumkārbā, piedziņas veids	7 / S tronic			7 / S tronic			7 / S tronic / quattro			8 / tiptronic / quattro		
Maksimālā jauda, kW/ZS	120 / 163			150 / 204			150 / 204			210 / 286		
Maksimālais griezes moments, Nm pie apgr./min	370 / 1750 - 3000			400 / 1750 - 3250			400 / 1750 - 3250			500 / 1750 - 3250		
Svari / tilpumi												
Pašmasa, kg	1780			1780			1845			1965		
Pilna masa, kg	2330			2330			2425			2560		
Pieļaujamā slodze uz jumtu/pieļaujamais svars uz slodzes punktu, kg	100 / 95			100 / 95			100 / 95			100 / 95		
Piekabes masa, kg, bez bremzēm	750			750			750			750		
Degvielas tvertnes ietilpība, aptuveni, l	73			73			73			73		
Bagāžas nodalījuma ietilpība, l	565 / 1680			565 / 1680			565 / 1680			565 / 1680		
Pagrieziena diametrs, aptuveni, m	12.1			12.1			12.1			12.1		
Veiktspēja / patēriņš												
Maksimālais ātrums, km/h	219			241			241			250		
Paātrinājums 0-100 km/st sek.	9.4			8.1			7.6			5.6		
	<i>Basis</i>	<i>advanced</i>	<i>S line</i>	<i>Basis</i>	<i>advanced</i>	<i>S line</i>	<i>Basis</i>	<i>advanced</i>	<i>S line</i>	<i>Basis</i>	<i>advanced</i>	<i>S line</i>
Degvielas patēriņš pēc WLTP metodes, l/100 km kombinētajā ciklā	6.1-5.3	6.1-5.3	6.1-5.3	6.2-5.4	6.2-5.4	6.2-5.4	6.4-5.6	6.4-5.6	6.4-5.6	7.1-6.5	7.1-6.5	7.1-6.5
CO ₂ izmeši kombinētajā ciklā pēc WLTP metodes, g/km	160-138	160-138	160-138	162-141	162-141	162-141	167-146	167-146	167-146	187-170	187-170	187-170
Veicamais attālums kombinētajā WLTP braukšanas ciklā km	-	-	-	-	-	-	-	-	-	-	-	-
Emisijas standarts	Euro 6e			Euro 6e			Euro 6e			Euro 6e		

TFSI benzīna dzinējs ar tiešo degvielas iesmidzināšanu, turbokompresoru un Audi valvelift sistēmu
TDI dīzeļa dzinējs ar Common Rail iesmidzināšanas sistēmu un turbokompresoru
quattro pastāvīgā visu riteņu piedziņa

S tronic pārnesumkārbā ar dubultā sajūga tehnoloģiju
tiptronic automātiskā pārnesumkārbā



Audi A6 allroad quattro tehniskie dati

Dzinēja tips	55 TFSI quattro	40 TDI quattro	50 TDI quattro	55 TDI quattro
Cilindri / motora tilpums (cm³)	6 / 2995	4 / 1968	6 / 2967	6 / 2967
Pārnesumkārbā, piedziņas veids	7 / S tronic / quattro	7 / S tronic / quattro	8 / tiptronic / quattro	8 / tiptronic / quattro
Maksimālā jauda, kW/ZS	250 / 340	150 / 204	210 / 286	253 / 344
Maksimālais griezes moments, Nm pie apgr./min	500 / 1370 - 4500	400 / 1750 - 3250	620 / 2250 - 3000	700 / 2500 - 3100
Svari / tilpumi				
Pašmasa, kg	1945	1900	2020	2085
Pilna masa, kg	2520	2500	2625	2695
Pieļaujamā slodze uz jumtu/pieļaujamais svars uz slodzes punktu, kg	100 / 100	100 / 100	100 / 100	100 / 100
Piekabes masa, kg, bez bremzēm	750	750	750	750
Degvielas tvertnes ietilpība, aptuveni, l	73	73	73	73
Bagāžas nodalījuma ietilpība, l	565 / 1680	565 / 1680	565 / 1680	565 / 1680
Pagrieziena diametrs, aptuveni, m	12.2	12.2	12.2	12.2
Veiktspēja / patēriņš				
Maksimālais ātrums, km/h	250	237	250	250
Paātrinājums 0-100 km/st sek.	5.5	7.8	5.8	5.2
Degvielas patēriņš pēc WLTP metodes, l/100 km kombinētajā ciklā	9.2-8.4	6.4-5.8	7.1-6.6	7.5-6.9
CO ₂ izmeši kombinētajā ciklā pēc WLTP metodes, g/km	208-191	192-152	189-174	196-181
Emisijas standarts	Euro 6e	Euro 6e	Euro 6e	Euro 6e

TFSI benzīna dzinējs ar tiešo degvielas iesmidzināšanu, turbokompresoru un Audi valvelift sistēmu
TDI dīzeļa dzinējs ar Common Rail iesmidzināšanas sistēmu un turbokompresoru
quattro pastāvīgā visu riteņu piedziņa

S tronic pārnesumkārbā ar dubultā sajūga tehnoloģiju
tiptronic automātiskā pārnesumkārbā



Kontakti



Møller Auto Rīga Audi Sport dīleris

Mārupe, K.Ulmaņa gatve 115

+371 67 097 107

riga@moller.lv

www.mollerauto.audi.lv

Attēlam ir ilustratīva nozīme