

Audi Vorsprung durch Technik

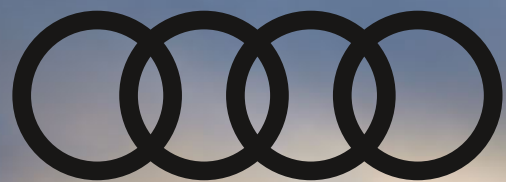

Q6 e-tron

Cenu lapa
Audi Q6 SUV e-tron
Audi SQ6 SUV e-tron



Satura rādītājs

Cenas

Standarta aprīkojums

5	Diski/riepas
6	Apgaismojums
9	Bloķēšanas sistēmas
10	Ārienes papildu aprīkojums
11	Sēdekļi/sēdekļu komforts
13	Salona papildu aprīkojums
16	Informācijas un izklaides sistēma/ MMI un navigācijas sistēmas
18	Palīgsistēmas/drošība
24	Tehnoloģijas / balstiekārta

Papildu aprīkojums

28	Krāsas
29	Diski / riepas
31	Balstiekārtas / bremzes
31	Komforts un funkcijas
35	Sēdekļu tapsējums / ādas pakas
45	Ielaidumi
45	Stūres
46	MMI un skaņas sistēmas / tālrunis un saziņa
48	Tehnoloģijas
52	Palīgsistēmas / drošība
55	Apgaismojums
55	Jumta sistēmas

56	Stiklojums
56	Ārienes papildu aprīkojums
57	Pagarinātā garantija
58	Aprīkojuma pakas/dizaina pakas

Izmēri

Riepu parametru klasifikācija

Tehniskie dati

Kontakti



Attēlam ir ilustratīva nozīme

Cenas Audi Q6 SUV e-tron



Dzinēja jaudas apzīmējums	Akumulatora energoietilpība / piedziņas veids	Dzinēja jauda max kW	Cena, EUR ar PVN bez PVN	Reģistrācijas pakalpojums EUR (ar PVN)
e-tron performance	100kWh / aizmugures piedziņa	225	72 700 60 083 GFBA28	150
e-tron quattro	100kWh / quattro	285	79 700 65 868 GFBA38	150

Detalizēta tehniskā informācija pieejama šeit [→](#)

Cenās ietilpst automašīnas piegāde, pirmspārdošanas serviss, brīdinājuma trīsstūris, ugunsdzēsamais aparāts un pirmās palīdzības komplekts. Uzrādītās cenas, komplektācijas un papildaprīkojuma klāsts ir informatīva rakstura un var tikt mainīts bez iepriekšēja brīdinājuma. Aktuālāko informāciju iespējams iegūt pie Audi pārstāvjiem Latvijā. Konkrētā braukšanas situācijā pieejamā jauda ir atkarīga no mainīgiem faktoriem, piemēram, āra temperatūras, augstsprieguma akumulatora temperatūras, uzlādes līmeņa, kondicionēšanas un fiziskā nolietojuma. Novirzes, konkrēti no iepriekšminētajiem parametriem, var samazināt efektivitāti. Attiecīgajā brīdī pieejamo jaudu attēlo automobiļa jaudas mēritājs

Cenas spēkā no 14.08.2024.



Cenas Audi SQ6 SUV e-tron



Dzinēja jaudas apzīmējums	Akumulatora energoietilpība / piedziņas veids	Dzinēja jauda max kW	Cena, EUR ar PVN bez PVN	Reģistrācijas pakalpojums EUR (ar PVN)
SQ6 e-tron	100kWh / quattro	360	99 000 81 818 GFB558	150

Detalizēta tehniskā informācija pieejama šeit [→](#)

Cenās ietilpst automašīnas piegāde, pirmspārdošanas serviss, brīdinājuma trīsstūris, ugunsdzēsamais aparāts un pirmās palīdzības komplekts. Uzrādītās cenas, komplektācijas un papildaprīkojuma klāsts ir informatīva rakstura un var tikt mainīts bez iepriekšēja brīdinājuma. Aktuālāko informāciju iespējams iegūt pie Audi pārstāvjiem Latvijā. Konkrētā braukšanas situācijā pieejamā jauda ir atkarīga no mainīgiem faktoriem, piemēram, āra temperatūras, augstsprieguma akumulatora temperatūras, uziādes līmeņa, kondicionēšanas un fiziskā nolietojuma. Novirzes, konkrēti no iepriekšminētajiem parametriem, var samazināt efektivitāti. Attiecīgajā brīdī pieejamo jaudu attēlo automobiļa jaudas mēritājs

Cenas spēkā no 14.08.2024.



Standarta aprīkojums

Diski/riepas

	Kods	Q6 SUV e-tron	SQ6 SUV e-tron
 <p>Vieglmetāla diski, 10 spieķi Izmērs, priekšā: 8,0Jx18, 235/65 R18 riepas Izmērs, aizmugurē: 9,0Jx18, 255/60 R18 riepas</p>	C5F	s	-
 <p>Vieglmetāla diski, 5 spieķu struktūra, grafīta pelēkā krāsā, ar virpotu spīdīgu apdari Izmērs, priekšā: 8,5Jx20, 255/50 R20 riepas Izmērs, aizmugurē: 10,0Jx20, 285/45 R20 riepas</p>	52T	o	s
<p>Riepas remonta komplekts Izmantojot riepu hermētiķi un 12 V kompresoru, ja nepieciešams, var īslaicīgi salabot bojātu riepu automobiļiem, kuriem nav pilna izmēra rezerves riteņa vai run-flat riepas. Tālāk, piemēram, līdz servisam, atļauts braukt ar ātrumu, kas nepārsniedz 80 km/h.</p>	1G8	s	s
Riepu spiediena uzraudzības sistēma	7K1	s	s

s = standartā

o = papildu aprīkojums

- = nav pieejams



Standarta aprīkojums

Apgaismojums	Kods	Q6 SUV e-tron	SQ6 SUV e-tron
<p>LED priekšējie lukturi</p> <p>Priekšējie lukturi ar LED tehnoloģiju tumsā izgaismo ceļu gandrīz kā dienā, kā arī izceļas ar zemu enerģijas patēriņu, ilgu darbības laiku un labu redzamību citiem satiksmes dalībniekiem.</p> <p>LED priekšējie lukturi iekļauj šādas funkcijas:</p> <ul style="list-style-type: none">▶ tuvās gaismas▶ tālās gaismas▶ dienas gaitas lukturi▶ gabarītlukturi▶ virzienrādītājs	8IT	s	-
<p>LED priekšējie lukturi plus</p> <p>LED priekšējie lukturi plus tumsā izgaismo ceļu gandrīz kā dienā, kā arī izceļas ar zemu enerģijas patēriņu, ilgu darbības laiku un labu redzamību citiem satiksmes dalībniekiem.</p> <p>Adaptīvā apgaismojuma funkcijas pielāgo ceļa apgaismojumu konkrētai braukšanas situācijai.</p> <p>Sagaidīšanas/pavadišanas funkcijas dinamiskā gaismas sekvencēšana nodrošina papildu apgaismojumu pa ceļam uz vai no automobiļa.</p> <p>LED priekšējie lukturi plus iekļauj šādas funkcijas:</p> <ul style="list-style-type: none">▶ vizuāli pilnveidoti/digitāli dienas gaitas lukturi▶ tuvās gaismas▶ tālās gaismas▶ gabarītlukturi▶ virzienrādītājs▶ pagrieziena apgaismošanas lukturi (papildu sānu apgaismojums nogriežoties)▶ sliktu laikapstākļu lukturi (atspīduma mazināšanai pasliktinātas redzamības apstākļos)▶ automaģistrāles gaisma (lielāks izgaismošanas attālums lielā ātrumā)▶ statiskā pagrieziena izgaismošanas gaisma (papildu sānu apgaismojums nogriežoties)▶ manevrēšanas gaisma (izgaismo priekšpuses manevrēšanas laukumu, braucot atpakaļgaitā)▶ automātiskā dinamiskā priekšējo lukturu attāluma kontrole▶ krustojuma lukturi (papildu sānu apgaismojums nogriežoties un krustojumos kopā ar MMI Navigation plus)▶ sagaidīšanas/pavadišanas funkcijas dinamiskais gaismas motīvs, stāvot uz vietas	8IY	o	s

s = standartā

o = papildu aprīkojums

- = nav pieejams



Standarta aprīkojums

	Kods	Q6 SUV e-tron	SQ6 SUV e-tron
LED aizmugurējie lukturi Gaismas motīvs ir atšķirīgs stila elements automobiļa aizmugurē. Bremžu lukturi ar LED tehnoloģiju iedegas daudz ātrāk, padarot tos labāk pamanāmus aizmugurē braucošajiem. LED aizmugurējie lukturi iekļauj šādas funkcijas: <ul style="list-style-type: none">▶ virzienrādītāji▶ bremžu lukturi▶ aizmugurējie lukturi▶ aizmugurējais numura zīmes apgaismojums▶ atpakaļgaitas gaismas	8VG	s	-
LED aizmugurējie lukturi pro Gaismas motīvs ar nepārtrauktu gaismas joslu ir atšķirīgs stila elements aizmugurē. Nepārtrauktā gaismas josla aizmugurē savieno aizmugurējos lukturus un ir vizuāls dizaina akcents. Bremžu lukturi ar LED tehnoloģiju iedegas daudz ātrāk, padarot tos labāk pamanāmus aizmugurē braucošajiem. Ieslēdzot virzienrādītāju, dinamiskais virzienrādītājs rada gaismas impulsu, kas darbojas virzienā uz āru uz to pusi, uz kuru tiek veikts pagrieziens. Sagaidīšanas/pavadīšanas funkcijas dinamiskā gaismas sekvencēšana visā gaismas joslas platumā veido progresīvu akcentu un nodrošina papildu apgaismojumu pa ceļam uz vai no automobiļa. LED aizmugurējie lukturi pro iekļauj šādas funkcijas: <ul style="list-style-type: none">▶ dinamiskie virzienrādītāji▶ bremžu lukturi▶ aizmugurējie lukturi▶ aizmugurējais numura zīmes apgaismojums▶ atpakaļgaitas gaismas▶ nepārtraukta gaismas josla▶ sagaidīšanas/pavadīšanas funkcijas dinamiskais gaismas motīvs, stāvēt uz vietas	8VP	o	s
Atsevišķi dienas gaitas lukturi ar automātisko lukturu kontroli un automātisko sagaidīšanas un pavadīšanas funkciju	9I5/ 9I8	s	s

s = standartā

o = papildu aprīkojums

- = nav pieejams



Standarta aprīkojums

	Kods	Q6 SUV e-tron	SQ6 SUV e-tron
Tālo gaismu palīgsistēma Automātiskā tālo gaismu ieslēgšana un izslēgšana sistēmas ierobežojumu ietvaros samazina pretimbraucošo satiksmes dalībnieku apžilbināšanu. Tālo gaismu palīgsistēmas piedāvātās iespējas: <ul style="list-style-type: none">▶ automātiska pretimbraucošo transportlīdzekļu priekšējo lukturu, citu transportlīdzekļu aizmugurējo lukturu un gaismas avotu apdzīvotās vietās konstatēšana sistēmas ierobežojumu ietvaros▶ automātiska tālo gaismu ieslēgšana vai izslēgšana atkarībā no satiksmes situācijas▶ uzlabota redzamība un ērtība	8G1	o	s
Priekšējo lukturu tīrīšanas sistēma	8X8	o	s
Elektriski regulējami un apsildāmi sānu spoguļi Sānu spoguļiem ar integrētu LED virzienrādītāju ir izliekts, plakans vai asfērisks stikls.	6XD	s	-
Elektriski regulējami, apsildāmi un nolokāmi sānu spoguļi, automātiski aptumšojami abās pusēs Sānu spoguļiem ar integrētiem LED virzienrādītājiem un automātisku sānu spoguļa nolaišanas funkciju pasažiera pusē ir izliekts, plakans vai asfērisks spoguļa stikls. Automātiskā nolaišanas funkcija nolaiž ārējo spoguļi pasažiera pusē uz leju, kad tiek ieslēgta atpakaļgaita, lai vadītājs varētu labāk redzēt apmali. Sānu spoguļi ir nolaižami gan vadītāja, gan pasažiera pusē. Spoguļus var nolaist arī manuāli, izmantojot vadības pogas vadītāja durvīs.	6XK	o	s
Ārējo atpakaļskata spoguļu korpusi virsbūves krāsā	6FA	s	-
Ārējo atpakaļskata spoguļu korpusi ar hromētu, matēti sudrabotu efektu	6FW	-	s
Salona spogulis	4L2	s	-
Automātiski aptumšojams salona spogulis	4L6	o	s

s = standartā

o = papildu aprīkojums

- = nav pieejams



Standarta aprīkojums

	Kods	Q6 SUV e-tron	SQ6 SUV e-tron
Bloķēšanas sistēmas			
Pretaizdzīšanas signalizācija Efektīva automobiļa durvju, motora pārsega, bagāžas nodalījuma pārsega un automobiļa salona uzraudzība. Pretaizdzīšanas signalizācijas komplektā tiek piedāvātas arī šādas funkcijas: <ul style="list-style-type: none">▶ ultraskaņas salona uzraudzība (var deaktivizēt)▶ brīdinājums par zādzību, izmantojot sagāzuma leņķa sensoru▶ signāлтаure ar rezerves akumulatoru gadījumam, ja tiek veiktas kādas manipulācijas ar vadu instalāciju	7AL	s	s
Tālvadības atslēga ar Safelock funkciju Tālvadības atslēga atslēdz un aizslēdz durvis, bagāžas nodalījuma pārsegu un uzlādes lūkas vāciņu. Motors tiek iedarbināts un izslēgts, izmantojot dzinēja iedarbināšanas-izslēgšanas pogu. Safelock funkcija novērš durvju atvēršanu no iekšpuses, kad automobilis tiek aizslēgts, izmantojot automobiļa atslēgu.	4I6	s	-
Komforta atslēga ar Safelock funkciju Izmantojot komforta atslēgu, automobili var atslēgt, izmantojot bezvadu saziņu starp atslēgu un automobili, aktivizējot durvju rokturi, aktīvi neizmantojot atslēgu. Šī funkcija ir pieejama visām durvīm. Pietiek, lai līdzī būtu komforta atslēga. Automobilis atslēgu nosaka, izmantojot ultra platjoslas tehnoloģiju. Lai automobili aizslēgtu no ārpuses, vienkārši pieskarieties jebkuram no sensoriem, kas atrodas uz katra durvju roktura. Elektrisko bagāžas nodalījuma pārsegu var ērti atslēgt un atvērt, izmantojot komforta atslēgas bagāžas nodalījuma pogu vai, ja rokas aizņemtas, ar kājas žestu (spēriena kustību) automobiļa aizmugurē. Nospiežot pogu uz bagāžas nodalījuma pārsega vai atslēgas, izkāpjot no automobiļa, bagāžas nodalījuma pārsegs tiek automātiski aizslēgts. Atļauja iedarbināt tiek piešķirta arī bez nepieciešamības aktīvi izmantot komforta atslēgu. Šim nolūkam komforta atslēgai ir jābūt automobiļa salonā. Piedziņas sistēma tiek ieslēgta un izslēgta, izmantojot viduskonsolē izvietoto ieslēgšanas-izslēgšanas pogu. Safelock funkcija novērš durvju atvēršanu no iekšpuses, kad automobilis tiek aizslēgts, izmantojot automobiļa atslēgu.	4K6	o	s
Elektriski atverams un aizverams bagāžas nodalījuma pārsegs Pēc atslēgšanas bagāžas nodalījuma pārsegs atveras ar elektropiedziņu, un to var aizvērt, pieskaroties pogai. Bagāžas nodalījuma pārsegu iespējams aizvērt tikpat ērti kā atvērt, nospiežot pogu bagāžas nodalījuma pārsega iekšpusē, uz automobiļa atslēgas (kopā ar komforta atslēgu) vai pogu vadītāja durvīs. Ja rokas ir pilnas, elektriski atveramo bagāžas nodalījuma pārsegu var ērti atslēgt ar kājas žestu (spēriena kustību) automobiļa aizmugurē. Elektriskās aizbultēšanas funkcija atvieglo manuālu pārsega aizvēršanu, kad tas ir nepieciešams. Vietās, kur ir zemi griesti, bagāžas nodalījuma pārsega atvēršanas leņķi var ieprogrammēt vēl ērtāk un drošāk.	4E7	s	s
Siltumu izolējoša stikla sānu un aizmugurējie logi Zaļi tonētie logi atstaro ultravioletos starus un palīdz novērst automobiļa salona sakaršanu. Apsildāmo aizmugurējo logu iespējams kontrolēt ar taimeru.	4KC	s	-
Akustiskais stiklojums priekšējo durvju logiem Priekšējo durvju logi ar akustisko stiklojumu palīdz slāpēt ārpusē esošo troksni.	VW5	o	s

s = standartā

o = papildu aprīkojums

-- = nav pieejams



Standarta aprīkojums

Ārienes papildu aprīkojums	Kods	Q6 SUV e-tron Cena EUR ar PVN	SQ6 SUV e-tron Cena EUR ar PVN
Melnas logu apdares joslas	4ZA	s	s
Melnas jumta sliedes	3S2	s	o
Alumīnija krāsas jumta sliedes	3S1	-	s
Buferi "advanced"	2K5	s	-
Buferi S modelim	2K3	-	s
▶ radiatora režģis virsbūves krāsā			
▶ matēti sudrabainas alumīnija un selenīta sudraba krāsas akcenti			
Kontrastējoša krāsa, mythos melna, metāliska	FB5	s	o
Pilna krāsas apdare	FB4	o	s
Projekcijas gaisma ārējos spoguļos	1J2	o	s
Projekcijas gaisma ārējo spoguļu apakšā uz zemes projicē grafisku elementu. Tā ne tikai uzlabo apgaismojumu, iekāpjot automobilī un izkāpjot no tā, bet arī piesaista uzmanību.			
Sagatavots aprīkojums piekabes āķa piestiprināšanai	1M5	s	s
Šis aprīkojums ļauj vēlāk uzstādīt piekabes āķi un jau piedāvā visas nepieciešamās tehniskās funkcijas. Piekabes āķis ir pieejams Audi Genuine Accessories klāstā. Tā uzstādīšana ir jāveic kvalificētam speciālistam, jo automobilim var būt nepieciešams veikt papildu pārveidojumus.			



Standarta aprīkojums

	Kods	Q6 SUV e-tron Cena EUR ar PVN	SQ6 SUV e-tron Cena EUR ar PVN
Sēdekļi/sēdekļu komforts			
Argument audums standarta sēdekļiem, priekšā <ul style="list-style-type: none">▶ sēdekļu centrālais panelis no pārstrādāta Argument auduma, melnā krāsā▶ sēdekļu sānu spilveni, galvas balsti un centrālais elkoņa balsts aizmugurējiem sēdekļiem no pārstrādāta vienkrāsaina auduma, melnā krāsā Aizmugurējo sēdekļu apdare ir vizuāli pieskaņota priekšējiem sēdekļiem.	N2M	s	-
Ādas/mākslīgās ādas kombinācija ar S emblēmām Ādas/mākslīgās ādas kombinācija ar S emblēmām sporta sēdekļiem priekšā, tostarp: <ul style="list-style-type: none">▶ sēdekļu vidus bloks no ādas, melnā vai Steel pelēkā krāsā▶ sēdekļu sānu polsteri un galvas balsti no mākslīgās ādas, melnā vai Steel pelēkā krāsā▶ centrālais roku balsts no mākslīgās ādas, melnā krāsā▶ kontrastējošas šuves Steel pelēkā krāsā melnas krāsas sēdekļiem, kontrastējošas šuves antracīta krāsā Steel pelēkas krāsas sēdekļiem▶ S emblēmas uz priekšējo sēdekļu atzveltnēm Aizmugurējo sēdekļu apdare ir vizuāli pieskaņota priekšējiem sēdekļiem.	N1D	o	s
Standarta priekšējie sēdekļi Standarta sēdekļi piedāvā patīkamu sēdēšanas komfortu un tos iespējams kombinēt ar dažādiem apšuvuma materiāliem un dažādām krāsām.	Q1A	s	-
Sporta priekšējie sēdekļi Papildus priekšējiem sporta sēdekļiem ir: <ul style="list-style-type: none">▶ manuāli izbīdāms augšstilbu balsts▶ vizuāli integrēti galvas balsti▶ īpašas formas sēdekļu sānu spilveni labākam sānu atbalstam pagriezienos	Q1D	o	s
Manuāli regulējami priekšējie sēdekļi Ir pieejami dažādi manuāli iestatījumi: <ul style="list-style-type: none">▶ sēdekļa augstums▶ sēdekļa gareniskā pozīcija▶ atzveltnes leņķis▶ galvas balsta un drošības jostas augstums	3L3	s	-



Standarta aprīkojums

	Kods	Q6 SUV e-tron Cena EUR ar PVN	SQ6 SUV e-tron Cena EUR ar PVN
Elektriski regulējami priekšējie sēdekļi Ir pieejami dažādi elektriski regulējami iestatījumi: <ul style="list-style-type: none">▶ sēdekļa augstums▶ sēdekļa gareniskā pozīcija▶ sēdekļa un atzveltnes leņķis	3L5	o	s
Aizmugurējais kopējais sēdekļis, nolokāms kopā, atsevišķi (trīs daļās) nolokāma atzveltne ar centrālo roku balstu Aizmugurējā sēdekļa atzveltne iespējams nolocīt pa daļām 40:20:40 proporcijā vai pilnībā salikt. Aprīkojumā ietilpst: <ul style="list-style-type: none">▶ atzveltnes nolaišana no bagāžas nodalījuma▶ centrālais roku balsts▶ krūžu turētājs	3NT	s	s
Četru virzienu jostasvietas atbalsts priekšējiem sēdekļiem Jostasvietas atbalsts ar atsevišķu elektrisko regulēšanu četros virzienos horizontāli un vertikāli nodrošina ērtu un ergonomisku sēdpozīciju.	7P1	o	s
Apsildāmi priekšējie sēdekļi Sēdekļu apsilde darbojas priekšējo sēdekļu pamatnei un atzveltnes centrālajiem paneļiem un kopā ar ādas apšuvumu un apdari un priekšējiem sporta sēdekļiem – sānu spilveniem. Sēdekļu apsilde ir atsevišķi regulējama vadītājam un priekšējam pasažierim trīs līmeņos, izmantojot MMI touch displeju. Sēdekļa klimata balansa funkcija aktivizē individuālu sēdekļa atzveltnes un sēdekļa spilvena apsildes regulēšanu, izmantojot MMI touch displeju.	4A3	s	s
i-Size bērnu krēsla stiprinājums priekšējā pasažiera sēdekļī un i-Size un augšējais stiprinājums pie aizmugurējiem malējiem sēdekļiem	3A2	s	s



Standarta aprīkojums

Salona papildu aprīkojums	Kods	Q6 SUV e-tron Cena EUR ar PVN	SQ6 SUV e-tron Cena EUR ar PVN
Daudzfunkciju divu spieķu ādas stūre Uz alumīnija krāsas stūres izvietotas daudzfunkciju skārienvadības pogas, kas ļauj ērti lietot plašo standarta aprīkojumā iekļauto informācijas un izklaides sistēmas funkciju klāstu, kā arī papildu aprīkojumā par atsevišķu samaksu pieejamās funkcijas.	2ZB	s	-
Sporta ādas daudzfunkciju stūre ar 3 spieķiem, plakanu augšdaļu un apakšdaļu, ar pārneseņu pārslēgšanas lāpstiņām Progresīvajai un modernajai trīs spieķu sporta stūrei ir saplacināta augša un apakša un īpaši sportisks izskats. Uz stūres izvietotas daudzfunkciju skārienvadības pogas, kas ļauj ērti lietot plašo standarta aprīkojumā iekļauto informācijas un izklaides sistēmas funkciju klāstu, kā arī papildu aprīkojumā par atsevišķu samaksu pieejamās funkcijas. Pārneseņu pārslēgšanas lāpstiņas ļauj manuāli mainīt rekuperācija pakāpi. Atkarībā no dažādām prasībām tās piedāvā atšķirīgu palēninājumu un tā rezultātā atšķirīgu atgūtās enerģijas daudzumu, ko var izmantot akumulatora uzlādei. Tā ir iespējams iegūt papildu enerģiju un veikt lielāku attālumu.	1XY	o	s
Manuāli regulējama stūre Stūri var manuāli iestatīt optimālā pozīcijā. Tai ir regulējams augstums un attālums.	2C5	s	s
Volcano pelēkas krāsas ielaidumi, smalkas krāsas apdare instrumentu paneļa ielaidumam Smalkas krāsas apdare līdz 27% apmērā veidota no ilgtspējīgiem izejmateriāliem.	5MA	s	-
Antracīta krāsas matēts slīpēta alumīnija ielaidums instrumentu paneļa ielaidumam	5TG	o	s
Centrālais roku balsts priekšā	6E1	s	-
Komforta centrālais roku balsts priekšā Regulējams leņķis ar četriem iestatījumiem, ar fiksēšanas pogu	6E3	o	s
Augšējie un apakšējie salona elementi no mākslīgās ādas iekļauts: ▶ klasiska izskata instrumentu paneļa apdares elementi no mākslīgās ādas, melnā krāsā ▶ klasiska izskata durvju un durvju roku balstu apdares elementi no mākslīgās ādas, melnā krāsā ▶ klasiska izskata centrālais roku balsts un viduskonsole no mākslīgās ādas, melnā krāsā	Q8A	s	-
Augšējie un apakšējie salona elementi no mākslīgās ādas plus iekļauts: ▶ smalka izskata instrumentu paneļa apdares elementi no mākslīgās ādas plus ar kontrastējošām šuvēm Steel pelēkā krāsā ▶ smalka izskata durvju apdares elementi no mākslīgās ādas plus ar un kontrastējošām šuvēm Steel pelēkā krāsā ▶ klasiska izskata centrālais roku balsts no mākslīgās ādas, viduskonsole un durvju roku balsti no smalka izskata mākslīgās ādas Smalka izskata mākslīgās ādas plus krāsa un klasiska izskata mākslīgās ādas krāsa ir pieskaņota izvēlētajai salona aprīkojuma krāsai.	Q8B	o	s



Standarta aprīkojums

	Kods	Q6 SUV e-tron Cena EUR ar PVN	SQ6 SUV e-tron Cena EUR ar PVN
Instrumentu paneļa augšdaļa melnā krāsā ar kontrastējošām šuvēm tērauda pelēkā krāsā	7HB	s	s
Fona apgaismojuma paka Fona apgaismojums ar LED tehnoloģiju rada patīkamu noskaņu ar spilgtas gaismas dizainu un iespaidīgu gaismas animāciju automobiļa salonā. Fona apgaismojuma pakā ietilpst: <ul style="list-style-type: none">▶ apgaismoti saulesarga spogulīši vadītājam un priekšējā pasažierim▶ durvju virsmu fona apgaismojums, priekšā un aizmugurē (baltā krāsā)▶ instrumentu paneļa fona apgaismojums priekšējā pasažiera pusē (baltā krāsā)▶ tālruņa nodalījums ar induktīvās uzlādes funkciju un mobilo sakaru antena (baltā krāsā)▶ iekāpšanas apgaismojums zem durvīm, priekšā▶ apgaismojums pie kājām, priekšā (baltā krāsā)▶ bagāžas nodalījuma durvju apgaismojums▶ bagāžas nodalījuma apgaismojums, labajā un kreisajā pusē▶ cimdu nodalījuma apgaismojums (baltā krāsā)	QQ1	s	s
Papildu gaisa kondicionēšana Ar standarta aprīkojumā iekļauto papildu gaisa kondicionēšanu salonu pirms došanās ceļā ir iespējams atdzēsēt vasarā vai uzsildīt ziemā. Papildu gaisa kondicionēšanu iespējams ieprogrammēt un, ievadot izbraukšanas laiku, ieslēgt tieši pirms brauciena. Funkcijas var ērti ieprogrammēt un aktivizēt, izmantojot automobiļa MMI touch, un ērti ieslēgt, izmantojot myAudi lietotni. Papildu gaisa kondicionēšana darbojas neatkarīgi no tā, vai automobīlis attiecīgajā brīdī tiek uzlādēts, izmantojot uzlādes infrastruktūru – ar nosacījumu, ka augstsprieguma akumulatoram ir pietiekami augsts uzlādes līmenis. „Ātro klimata kontroli” iespējams arī aktivizēt, atbloķējot automobīli, izmantojot distances vadības atslēgu.	GA1	s	s
Trīs zonu luksusa automātiskā gaisa kondicionēšana Ietver šādas funkcijas: <ul style="list-style-type: none">▶ elektroniska gaisa temperatūras, plūsmas un sadales vadība▶ vadība atkarībā no saules gaismas▶ komforta palīgsistēma ar 4 ieprogrammētiem klimata režīmiem, ko var aktivizēt ar pogu▶ pogas vējstikla un aizmugurējā loga atkausēšanai▶ automātiskās recirkulācijas režīms▶ salona putekļu un aromātu filtrs, kas mazina putekļu, aromātu un alergēnu daudzumu automobiļa salonā▶ gaisa kondicionētāja vadība aizmugurējā viduskonsolē temperatūras iestatīšanai salona aizmugurē▶ ventilācijas atveres viduskonsolē, aizmugurē	9AU	s	s



Standarta aprīkojums

	Kods	Q6 SUV e-tron Cena EUR ar PVN	SQ6 SUV e-tron Cena EUR ar PVN
Griestu apdare no Rock pelēka auduma	6NJ	s	-
Auduma griestu apdare melnā krāsā	6NQ	o	s
Melni grīdas paklājiņi priekšā un aizmugurē Paklājiņi visiem laikapstākļiem	OTD	s	s
Matēti melnas akcenta virsmas un vadības pogas Matēti melni viduskonsoles elementi	GS0	s	-
Glancēti melnas akcenta virsmas un vadības pogas Glancēti melni viduskonsoles elementi un saritināms krūžu turētāja pārsegs	GS5	o	s
USB pieslēgvietas ar uzlādes funkciju pirmajā un otrajā sēdekļu rindā Aprīkojumā iekļauts: ▶ 2 USB pieslēgvietas ar uzlādes funkciju aizmugurē ▶ 2 saskarnes pirmajā sēdekļu rindā Vienkārša pievienošana ar USB vadu, 15 vatu jauda.	UE8	s	s
Standarta pedāļi	VF0	s	-
Nerūsējošā tērauda pedāļi un kāju atbalsts	VF1	o	s
Durvju sliekšņu uzlikas ar alumīnija ielaidumiem priekšā	7M1	s	-
Izgaismotas durvju sliekšņu uzlikas ar alumīnija ielaidumiem priekšā, ar S logotipu	VT5	o	s



Standarta aprīkojums

Informācijas un izklaides sistēma/ MMI un navigācijas sistēmas	Kods	Q6 SUV e-tron Cena EUR ar PVN	SQ6 SUV e-tron Cena EUR ar PVN
MMI experience plus	98R	s	s
MMI navigation plus ar MMI touch ietilpst: <ul style="list-style-type: none">▶ MMI panorāmas displejs ar OLED tehnoloģiju, kas ietver Audi virtuālo vadītāja informācijas sistēmu plus ar 11,9 collu displeju, kā arī 14,5 collu MMI skārienjutīgo displeju▶ navigācijas sistēma ar kartes displeju un maršruta rādītāju augstas izšķirtspējas 14,5 collas krāsu displejā▶ Audi virtuālā vadītāja informācijas sistēma plus ar 11,9 collu displeju, kas ietver vizuālu 360° displeju ar informāciju par manevriem.▶ karšu atjauninājums tiešsaistē▶ 3D karšu attēlošana ar daudzām apskates vietām un pilsētu modeļiem▶ e-tron maršruta plānotājs, lai aprēķinātu galamērķa sasniegšanai nepieciešamos uzlādes punktus. Veicot aprēķinu, tiek ņemts vērā akumulatora uzlādes līmenis, kā arī satiksmes apstākļi un norādīts ierašanās laiks, tostarp nepieciešamais uzlādes laiks.▶ tiešsaistes satiksmes informācija plus▶ MMI meklēšana: meklēšana brīvā teksta veidā ar galamērķu ieteikumiem ievadīšanas laikā▶ MMI touch ātrai un intuitīvai lietošanai, piemēram, galamērķa ievadīšana ar rokraksta atpazīšanas funkciju, kā arī iespēja brīvi pārvietot un tuvināt karti▶ detalizēta maršruta informācija: karšu priekšskatījums, alternatīvu maršrutu izvēle, interesējošās vietas, joslu ieteikumi, automaģistrāļu nobrauktuves, detalizētas krustojumu kartes un vēl daudz kas cits▶ navigācijas datu izmantošana tālredzīgai un efektīvai braukšanai, piemēram, ātruma ierobežojumi un stāva kāpuma norādes▶ pilns Audi connect navigācijas un informācijas un izklaides sistēmas izklaides funkciju klāsts	7UG	s	s
Audi virtuālā vadītāja informācijas sistēma plus Pilnībā digitāls 11,9 collu instrumentu bloks ar OLED tehnoloģiju izceļas ar elastīgu, skaidri organizētu displeju. Displeja izkārtojums ir atkarīgs no izvēlētajiem Audi drive select režīmiem. Izvēlēto informāciju par automobili un tā funkcijām var attēlot individuāli un pēc nepieciešamības. Audi virtuālajā vadītāja informācijas sistēmā plus ietilpst: <ul style="list-style-type: none">▶ pielāgotais displejs ar ātruma, enerģijas izmantošanas, radio un multivides informācijas attēlošanu un vēl daudzām citām funkcijām▶ vadītāja palīgsistēmu displejs ar atsevišķi attēlotām navigācijas norādēm un kombinētu jūsu automobiļa attēlošanu pārējā satiksmē joslas līmenī▶ nepārtraukta navigācijas informācijas attēlošana, kad tiek aktivētas maršruta norādes▶ ieteikums atpūsties Ar VIEW pogu uz daudzfunkciju stūres var intuitīvi un ātri pārlēgties starp dažādiem displejiem. Ar pogām kreisajā pusē uz stūres var izvēlēties mainīgā satura (piemēram, borta datora un informācijas un izklaides sistēmas) pastāvīgu vai īslaicīgu attēlošanu.	9S9	s	s



Standarta aprīkojums

	Kods	Q6 SUV e-tron Cena EUR ar PVN	SQ6 SUV e-tron Cena EUR ar PVN
Tālrūpa nodalījums ar induktīvās uzlādes funkciju ietilpst: <ul style="list-style-type: none">▶ universāla Bluetooth saskarne▶ ērta, integrēta brīvroku iekārta▶ tālrūpa nodalījuma, priekšā, izmēri 171 x 88 mm▶ brīdinājums par aizmirstu tālruni▶ uzlādes statusa attēlošana MMI touch displejā▶ iespēja veikt uzlādi ar jaudu līdz 15 vatiem, izmantojot USB pieslēgvietu vai bezvadu uzlādi (Qi standarts), ar nodalījuma virsmas adaptīvo dzesēšanu▶ Apple ātrās uzlādes un Samsung ātrās uzlādes atbalsts	9ZV	s	s
Audi skaņas sistēma ietilpst: <ul style="list-style-type: none">▶ 10 skaļruņi, ieskaitot centrālo skaļruni un zemo frekvenču skaļruni▶ 6 kanālu pastiprinātājs ar 180 vatu kopējo jaudu	9VD	s	s
Audi connect navigācijas un informācijas un izklaides sistēma Audi connect navigācijas un informācijas un izklaides sistēmā ietilpst šādi pakalpojumi: <ul style="list-style-type: none">▶ karšu atjauninājumi tiešsaistē▶ e-tron maršruta plānotājs▶ navigācija ar Google™ satelīta karti▶ tiešsaistes galamērķu meklēšana▶ tiešsaistes satiksmes informācija plus▶ tiešsaistes apskates vietas▶ brīdinājumi par bīstamām situācijām▶ detalizēti 3D pilsētu modeļi▶ lietotāja profili▶ piekļuve tēmām Atsevišķās valstīs var būt ierobežota funkciju darbība. Pakalpojumus nodrošina automobilī pastāvīgi uzstādīta SIM karte. Datu savienojuma izmaksas ir iekļautas pakalpojumu cenā. Pēc 3 gadiem Audi connect pakalpojumi ir jāpagarina par maksu.	IT3	s	s



Standarta aprīkojums

	Kods	Q6 SUV e-tron Cena EUR ar PVN	SQ6 SUV e-tron Cena EUR ar PVN
Audi Application Store un viedtālruņa saskarne MMI sistēmā pieejamais Audi lietotņu veikals nodrošina piekļuvi plašam un nemitīgi augošam populāru lietotņu klāstam, piemēram, no ziņu un raidierakstu kategorijām, sporta un spēlēm vai video un izklaides. Dažādas lietotnes var lejupielādēt tieši automobilī, neizmantojot viedtālruni, un lietot saskaņā ar juridiskajām prasībām. Jūs tiksiet informēti par pieejamajiem šo lietotņu atjauninājumiem. Tos var lejupielādēt tieši no automobiļa. Lai izmantotu lietotnes, nepieciešams myAudi konts un datu savienojums. Izmantojot pieejamo datu apjomu un integrētu Wi-Fi tīklāju, automobiļa Wi-Fi var pievienot līdz astoņām mobilajām ierīcēm, piemēram, viedtālruņus un planšetdatorus un izmantot iegādāto datu plānu. Varat arī izmantot sava viedtālruņa datu savienojumu caur mobilo tīklāju, taču jāņem vērā, ka atkarībā no jūsu mobilo sakaru līguma var rasties izmaksas. Viedtālruņa saskarne savieno viedtālruni ar transportlīdzekli un pārraida viedtālruņa saturu tieši uz MMI touch displeju. Savienojumu iespējams izveidot ar piemērotu USB kabeli vai bez vadiem. Navigācijas, tālruņa, mūzikas un atbalstītu neatkarīgo izstrādātāju lietotņu funkcijas iespējams ērti lietot ar MMI touch displeju vai balss vadību.	IU6	s	s
Digitālā radio signālu uztveršana Papildus analogajām stacijām, ir pieejama DAB standarta digitālo radiostaciju uztveršana, ieskaitot DAB+ un DMB audio.	QV3	s	s
Palīgsistēmas/drošība			
Drošības spilveni priekšā; priekšējā pasažiera drošības spilvenu var atslēgt	4UI	s	s
Sānu drošības spilveni, priekšējie ar galvas drošības spilvenu sistēmu un priekšā uzstādītu mijiedarbības drošības spilvenu Papildus sānu drošības spilveniem, priekšējiem un galvas drošības spilveniem, priekšā ir uzstādīts mijiedarbības drošības spilvens. Sistēmas ierobežojumu ietvaros tas nodrošina vadītājam un priekšējam pasažierim aizsardzību sānu trieciena gadījumā. Mijiedarbības drošības spilvens atrodas starp priekšējiem sēdekļiem. Sānu trieciena gadījumā tas maksimāli samazina iespēju priekšā sēdošajiem sadurties savā starpā vai vadītājam sadurties ar tukšu priekšējo pasažiera sēdekli, kā arī samazina ievainojumu gūšanas risku.	6C2	s	s
Kruīza kontrole Sistēma atvieglo vienmērīga braukšanas stila uzturēšanu un ātruma ierobežojuma ievērošanu, iestatot maksimālo ātrumu. Pārviļojoties ar ātrumu aptuveni 20 km/h un vairāk, sistēma var uzturēt nemainīgu iestatīto ātrumu, ja ir pieejama pietiekama motora jauda. Sistēmu kontrolē ar atsevišķu sviru pie stūres. Iestatītais ātrums tiek pastāvīgi attēlots Audi virtuālās vadītāja informācijas sistēmas statusa rindā un, kad lietotājs veic kādas darbības, īslaicīgi papildinātās realitātes projicētajā attēlā, ja tāds ir pieejams (papildu aprīkojums).	8T2	s	-
Adaptīvā kruīza kontrole Adaptīvā kruīza kontrole palīdz vadītājam, ieturot pamatā nemainīgu ātrumu un attālumu līdz priekšā braucošajam transportlīdzeklim kontroles darbības attāluma robežās. Konstatējot priekšā braucošu transportlīdzekli, sistēma, ja nepieciešams, var bremzēt vai paātrināt automobili. Pat saraustītā satiksmē un sastrēgumos sistēma spēj automātiski apturēt automobili un atkal uzsākt kustību.	8T3	o	s



Standarta aprīkojums

	Kods	Q6 SUV e-tron Cena EUR ar PVN	SQ6 SUV e-tron Cena EUR ar PVN
Ātruma ierobežotājs ar ceļa zīmju atpazīšanu Kad ir aktivizēts ātruma ierobežotājs ar ceļa zīmju atpazīšanu, ātrumu kā parasti var kontrolēt ar akceleratora pedāli. Taču ātrums nepārsniegs sistēmas konstatēto un automātiski iestatīto ātrumu. Ātrums tiek iestatīts atbilstoši ātruma ierobežojumiem no saglabātajiem karšu datiem un no ceļa zīmju atpazīšanas, izmantojot kameru. Tiek attēlots pašlaik iestatītais un priekšā gaidāmais ātruma ierobežojums, ja informācija par to ir pieejama. Automātiski iestatīto ātrumu var arī mainīt manuāli, un tālāk gaidāmo ātruma ierobežojumu izmantošanu var atslēgt. Sistēmu kontrolē ar atsevišķu sviru pie stūres. Ātruma ierobežotāja režīmu var uz laiku deaktivizēt vai ignorēt, nospiežot akceleratora pedāli līdz galam.	LT2	s	s
Stāvvietā novietošanas sistēma aizmugurē ar attāluma attēlošanu Aizmugures stāvvietā novietošanas sistēma atvieglo novietošanu stāvvietā atpakaļgaitā un sistēmas ierobežojumu ietvaros ar skaņas signālu informē, cik tālu automobilis atrodas no tā aizmugurē esošiem šķēršļiem. Mērīšana notiek ar buferi diskreti iebūvētiem ultraskaņas sensoriem, kas tiek aktivēti, ieslēdzot atpakaļgaitu. Selektīvā vizuālā displejā tiek attēlots attālums līdz konstatētajiem šķēršļiem aiz automobiļa.	7X1	s	-
Stāvvietā novietošanas sistēma plus ar attāluma attēlošanu Izmantojot datus no 12 buferos nemanāmi integrētiem ultraskaņas sensoriem, priekšējā, sānu un aizmugurējā skaņas un vizuālā stāvvietas sistēma palīdz vadītājam iebraukt un izbraukt no stāvvietām un manevrēt. Atkarībā no stūrēšanas leņķa un braukšanas virziena attālums līdz konstatētajiem priekšmetiem selektīvā optiskajā displejā tiek attēlots augšējā MMI Touch ekrānā. Ārpus braukšanas trajektorijas konstatētie šķēršļi tiek attēloti kā balts segments. Sarkanie segmenti norāda uz braukšanas trajektorijas šķēršļiem. Virtuāls braukšanas trajektorijas displejs sānos papildus nodrošina vadlīnijas, kas iepriekš aprēķinātas, balstoties uz attiecīgā brīža stūrēšanas leņķi. Funkciju aktivizē, ieslēdzot atpakaļgaitas pārnēsotāju, izmantojot viduskonsoles pogu, vai automātiski, kad automobilis pietuvojas konstatētajam priekšmetam ar ātrumu līdz 10 km/h.	9X0	o	s
Stāvvietas palīgsistēma plus Palīdz iebraukt stāvvietās un izbraukt no tām. Izmantojot šo procesu, kas ir pilnībā un pastāvīgi uzraugāms, palīgsistēma sistēmas darbības ierobežojumu ietvaros kontrolē stūrēšanu, paātrinājumu un bremsēšanu un izslēdz motoru. Stāvvietas palīgsistēma plus tiek aktivizēta, izmantojot MMI touch displeju. Sistēmas darbības ierobežojumu ietvaros, konstatējot šķēršļus, stāvvietas palīgsistēma automātiski aktivizē bremzes. Sistēma var automobili turpgaitā un atpakaļgaitā novietot paralēlajās un perpendikulārajās stāvvietās starp transportlīdzekļiem.	FT1	o	s
Apkārtskata kameras Lai būtu vēl vieglāk automobili novietot stāvvietā un manevrēt, automobiļa tiešā tuvumā notiekošo attēlo četras apkārtskata kameras. MMI touch displejā tiek attēloti šādi skati: <ul style="list-style-type: none">▶ apkārtnes skats, izmantojot virtuālo skatu no augšas, kas ļauj pārredzēt kopējo situāciju stāvvietā un precīzāk novietot automobili stāvēšanai▶ panorāmas skats priekšā un aizmugurē labākai redzamībai, izbraucot no šaurām stāvvietām vai pagalmu iebrauktuvēm▶ priekšējo vai aizmugurējo riteņu attēlošana labākai redzamībai apmales tuvumā	KA4	o	s



Standarta aprīkojums

	Kods	Q6 SUV e-tron Cena EUR ar PVN	SQ6 SUV e-tron Cena EUR ar PVN
Priekšējā avārijas bremzēšanas palīgsistēma Priekšējā avārijas bremzēšanas palīgsistēma seko līdzi automobilim priekšā notiekošajam un atkarībā no situācijas un ātruma var brīdināt par gaidāmu sadursmi un uzsākt atbilstošu bremzēšanu. Gājējus ir iespējams uztvert, braucot ar ātrumu līdz aptuveni 85 km/h, transportlīdzekļus – līdz maksimālajam ātrumam. Ja tiek konstatēts, ka gaidāma sadursme, sistēma vairāku pakāpju koncepcijas ietvaros sniedz vizuālu, skaņas un haptisku brīdinājumu. Ja nepieciešams, tā var pastiprināt bremzēšanas spēku vai uzsākt maksimālu bremzēšanu, lai samazinātu sadursmes ātrumu vai no tās pilnībā izvairītos.	8J5	s	s
Ceļa zīmju atpazīšana ar kameru iekļauts: <ul style="list-style-type: none">▶ apdzīšanas aizliegumu un ātruma ierobežojumu, tostarp pagaidu ātruma ierobežojumu, atpazīšana▶ automaģistrāļu, divvirzienu autoceļu, apdzīvoto vietu un satiksmes ierobežojuma zonu sākuma un beigu atpazīšana un attiecīgā ātruma ierobežojuma attēlošana (var atšķirties dažādās valstīs)▶ situācijas attēlošana un novērtēšana lietus laikā, ar ātruma ierobežojumiem noteiktā diennakts laikā un velkot piekabi (tikai kopā ar rūpnīcā uzstādītu piekabes āķi) Var aktivizēt vizuālo un skaņas brīdinājumu, kad tiek pārsniegts ātruma ierobežojums. Ceļa zīmju atpazīšana, izmantojot kameru, vienkārši sniedz informāciju.	QR9	s	s
Brīdinājums par novirzīšanos no joslas Sistēmas ierobežojumu ietvaros palīdz vadītājam nenovirzīties no braukšanas joslas. Ja sistēma ir aktivizēta un gatava, bet vadītājs neieslēdz virzienrādītāju, brīdinājums par novirzīšanos no joslas neļaus automobilim šķērsot konstatētās joslas atdalošās līnijas, koriģējot stūres kustību. Ja vadītājs to vēlas, ir iespējams iestatīt papildu stūres vibrāciju. Sistēmas darbības diapazons ir no aptuveni 60 km/h. Sistēma tiek aktivizēta uzreiz pēc automobiļa iedarbināšanas. To iespējams ieslēgt un izslēgt arī manuāli MMI touch displejā.	6I3	s	s



Standarta aprīkojums

	Kods	Q6 SUV e-tron Cena EUR ar PVN	SQ6 SUV e-tron Cena EUR ar PVN
<p>Joslas maiņas palīgsistēma ar izkāpšanas brīdinājumu, aizmugures sānu satiksmes palīgsistēma un aizmugures pagriezienu asistents</p> <p>Palīdz vadītājam sekot līdzi aklajā zonā un aiz automobiļa notiekošajam. Tā arī brīdina jūs par potenciālām sadursmēm, izkāpjot, novietojot automobili stāvēšanai atpakaļgaitā un nogriežoties.</p> <p>Aprīkojumā ietilpst:</p> <ul style="list-style-type: none">▶ sānu asistents▶ izkāpšanas brīdinājums▶ aizmugures sānu satiksmes palīgsistēma▶ pagriezienu asistents aizmugurē <p>Joslu maiņas pārskats. Izmantojot radaru sensorus, sistēma uzrauga satiksmi aiz automobiļa un blakus tam. Tā brīdina par transportlīdzekļiem, kas tuvojas vai atrodas uztveršanas diapazonā. Ja, pārkārtojoties uz citu joslu, sistēma konstatē kritisku situāciju, tā brīdina vadītāju ar signāliem attiecīgajā sānu spogulī un integrētajā vadītāja palīgsistēmu displejā instrumentu blokā. Ja pārkārtošanās uz citu joslu tiek turpināta un pastāv sadursmes risks, vadītājs vēlreiz tiek brīdināts vizuāli un arī ar skaņas signālu. Izkāpjot situācija jums aiz muguras tiek uzraudzīta. Atverot apturēta automobiļa durvis, izkāpšanas brīdinājums brīdina braucējus par iespējamu sadursmi ar transportlīdzekļiem, kas tuvojas no aizmugures. Sistēma ar radara sensoru palīdzību uzrauga aizmugurē un sānos esošos transportlīdzekļus. Tā atpazīst kustīgus objektus, piemēram, automobiļus un velosipēdistus, kas tuvojas no aizmugures. Pavelkot durvju rokturi situācijā, kas atzīta par kritisku, attiecīgajā pusē izgaismojas brīdinājuma gaismas josla durvīs un LED displejs sānu spogulī. Vienlaicīgi uz īsu brīdi tiek aizkavēta durvju atvēršana un atskan brīdinājuma skaņas signāls.</p> <p>Perpendikulārās satiksmes uztveršana. Aizmugurējā sānu satiksmes palīgsistēma var brīdināt pasažierus par potenciālu sadursmi ar transportlīdzekļiem, kas tuvojas no sāniem, kad brauc atpakaļgaitā. Sistēma ar radara sensoru palīdzību uzrauga aizmugurē un sānos esošos transportlīdzekļus, izbraucot no stāvvietas. Tā atpazīst kustīgus objektus, kas tuvojas, piemēram, automobiļus un velosipēdistus. Sistēma brīdina vadītāju vizuāli (stāvvietas skatā) centrālajā displejā un akustiski, kā arī var veikt bremsēšanu, konstatējot īpaši bīstamu situāciju, pārvietojoties atpakaļgaitā.</p> <p>Palīdzība pagriezienos. Aizmugurējais pagriezienu asistents palīdz vadītājam, veicot nogriešanās manevrus krustojumos, ceļa sazarojumos, pagalmu un garāžu iebrauktuvēs, informējot par velosipēdistiem un citiem transportlīdzekļiem, kas tuvojas no aizmugures. Ja tiek konstatēts, ka vadītājs gatavojas veikt nogriešanās manevru un situācija ir bīstama, viegli izgaismojas signāls attiecīgajā sānu spogulī. Veicot nogriešanās manevru, vadītājs tiek brīdināts par iespējamu sadursmi ar spilgti mirgojošu un vizuālu un skaņas signālu. Turklāt, izbraucot no paralēlās stāvvietas, sistēma brīdina par transportlīdzekļiem, kas tuvojas no aizmugures, pat ja automobilis vēl stāv uz vietas.</p>	79H	s	s
<p>Krustojumu šķērsošanas palīgfunkcija</p> <p>Krustojumu šķērsošanas palīgfunkcija uzrauga automobiļa priekšā un sānos notiekošo krustojumos un izbrauktuvēs, izmantojot automobiļa priekšā iebūvētus radaru sensorus.</p> <p>Darbojoties sistēmas ierobežojumu ietvaros, sistēma atpazīst tuvojošos kustīgus priekšmetus, piemēram, automobiļus. Sistēma darbojas ātrumā līdz 65 km/h. Kritiskās situācijās sistēma aktivizē vairāku pakāpju brīdinājuma ziņojumus. Vispirms tiek sniegts vizuāls un skaņas brīdinājums. Ja vadītājs nereaģē, kā brīdinājums uz īsu brīdi tiek iedarbinātas bremses.</p> <p>Brīdinājumi tiek attēloti Audi virtuālajā vadītāja informācijas sistēmā un MMI touch displejā, ja ir aktivizēta stāvvietas sistēma. Kopā ar papildinātās realitātes attēla projicēšanu vadītāja acu priekšā (papildu aprīkojums) ir pieejami arī brīdinājumi par kritiskām situācijām.</p>	JX1	s	s



Standarta aprīkojums

	Kods	Q6 SUV e-tron Cena EUR ar PVN	SQ6 SUV e-tron Cena EUR ar PVN
Izvairīšanās un pagriezienu asistenti Izvairīšanās asistents var palīdzēt vadītājam kritiskā situācijā apbraukt šķērslī, lai izvairītos no sadursmes. Ja vadītājs aktīvi izvairās no šķēršļa, sekojot aktīvajam brīdinājumam, izvairīšanās asistents sniedz vadītājam atbalstu, atbilstoši aktivizējot bremzes un izmantojot minimālu stūrēšanas griezes momentu, lai pielabotu stūrēšanas leņķi. Izvairīšanās asistents ir pieejams ātruma diapazonā no aptuveni 30 līdz 150 km/h, un visa manevra laikā vadītājam ir aktīvi jāstūrē. Uzsākot kustību vai pārvietojoties ar ātrumu līdz 25 km/h, priekšējais pagriezienu asistents var novērst automobiļa sadursmi ar pretimbraucošo transportlīdzekli, aktivizējot bremzes. Kad vadītājs ieslēdz virzienrādītāju, pagriezienu asistents uzrauga pretējo joslu. Bremžu iedarbināšana nodrošina, ka automobilis paliek savā braukšanas joslā. Par bremžu iedarbināšanu vadītāju informē signāls Audi virtuālajā vadītāja informācijas sistēmā.	4G3	s	s
Automobiļa skaņas brīdinājuma sistēma Akustiska sistēma, kas atskaņo ārpus automobiļa dzirdamu skaņas brīdinājuma signālu ar mērķi uzlabot satiksmes drošību, piemēram, gājējiem un velosipēdistiem.	GM4	s	-
e-tron sporta skaņa Unikāla automobiļa skaņa ir tā sportiskuma, izsmalcinātības un progresīvā rakstura akustiska izpausme. Tā ir emocionālā e-tron skaņējuma interpretācija elektriskās mobilitātes laikmetā. Šī fascinējošā digitālā skaņa mainās atbilstoši braukšanas ātrumam līdz pat maksimālā ātruma sasniegšanai. Digitālā braukšanas skaņa tiek atskaņota ar papildu ārējo skaļruni aizmugurē un īpašu uzstādītu skaņas sistēmu. Skaņas profila jaudu var arī noregulēt pēc savas izvēles Audi drive select sistēmā. “Efektivitātes (efficiency)” un “komforta (comfort)” režīmā e-tron sporta skaņa paliek fonā, nodrošinot mierīgu un gandrīz pilnībā klusu braukšanu. „Sabalansētajā (balanced)” un „bezceļu (offroad)” režīmā braukšanas skaņa ir sabalansēta, bet „dinamiskajā (dynamic)” režīmā – sportiskāka. Ar likumu ir noteikts, ka automobiļa brīdināšanas skaņas sistēmai ir vienmēr jābūt aktīvai. Tas nozīmē, ka automobilis ir pamanāms arī nelielā ātrumā, uzlabojot satiksmes drošību.	GM3	o	s



Standarta aprīkojums

	Kods	Q6 SUV e-tron Cena EUR ar PVN	SQ6 SUV e-tron Cena EUR ar PVN
<p>Audi connect ārkārtas zvans un tehniskā apkalpošana ar Audi connect attālināto vadību un kontroli</p> <p>Audi connect ārkārtas zvans un tehniskā apkalpošana</p> <p>Audi connect ārkārtas zvans un tehniskā apkope rūpējas par jūsu drošību katrā braucienā – neatkarīgi no tā, kas notiek vai kur jūs dodaties. Piemēram, ja notiek smags negadījums, automātiski tiek veikts zvans uz Audi ārkārtas zvanu centru. Informācija par automobili tiek automātiski pārraidīta, lai palīdzētu nodrošināt, ka palīdzība tiek sniegta, cik drīz vien iespējams.</p> <p>Jaunais prognozējošais apkopes atgādinājums ļauj sekot līdzi dilstošo detaļu stāvoklim, balstoties uz laiku, nobraukumu un sensoru datiem. Tas ļauj savlaicīgi iepļānot nepieciešamās apkopes.</p> <p>Turklāt tiešsaistes automobiļa apkopes pakalpojums var jūs informēt par ārkārtas apkopes pasākumiem un akcijām. Maz iespējamā automobiļa tehnisko problēmu vai nelielas avārijas gadījumā tiešsaistes sistēma palīdzībai uz ceļa un Audi negadījumu palīgsistēma nekavējoties nodrošina palīdzību.</p> <p>Attālinātās automobiļa diagnostikas pakalpojums turklāt nodrošina attālinātās diagnostikas iespēju un ieteikumus turpmākai rīcībai.</p> <p>Pakā iekļauti šādi pakalpojumi:</p> <ul style="list-style-type: none">▶ Audi connect ārkārtas zvans▶ tiešsaistes palīdzība uz ceļa▶ tiešsaistes Audi palīdzība uz ceļa▶ tiešsaistes servisa pieprasījums▶ prognozējošais apkopes atgādinājums▶ tiešsaistes automobiļa apkope▶ attālinātā automobiļa diagnostika <p>Audi connect attālinātā vadība un kontrole</p> <p>Audi connect attālinātās vadības un kontroles pakalpojumi ļauj savienot automobili ar viedtālruni. Izmantojot myAudi lietotni, iespējams attālināti piekļūt automobilim un noskaidrot pēdējo stāvēšanas vietu un pašreizējo automobiļa stāvokli. Tas ietver attiecīgā brīža nobraukuma rezervi, attiecīgā brīža uzlādes līmeni, attiecīgā brīža nobraukumu un nākamās tehniskās apskates termiņu, kā arī informāciju par to, vai ir aizvērtas durvis un logi. Ja nepieciešams, automobili iespējams aizslēgt un atslēgt attālināti. Turklāt, lai nodrošinātu maksimālas ērtības, uzreiz iespējams ieslēgt vai ieprogrammēt papildu gaisa kondicionēšanas ierīci, kā arī uzlādes procesu.</p> <p>Pakā iekļauti šādi pakalpojumi:</p> <ul style="list-style-type: none">▶ Automobiļa atrašana▶ automobiļa statuss un brauciena dati▶ attālinātā aizslēgšana/atslēgšana▶ attālinātā uzlāde▶ attālinātā klimata kontrole▶ pašpiegādes paziņojums pretaizdzīšanas signalizācijai <p>Audi connect ārkārtas zvans un tehniskā apkalpošana ar Audi connect attālināto vadību un kontroli tiek nodrošināti līdz 10 gadiem pēc jaunā auto piegādes.</p>	IW3	s	s
<p>Neuzmanības un noguruma brīdinājums</p> <p>Sistēma ar vizuālu un/vai skaņas signālu brīdina vadītāju, ja tiek konstatēta modrības zaudēšana, piemēram, uzmanības novēršanas vai noguruma rezultātā.</p> <p>Sistēmas ierobežojumu ietvaros sensori seko līdzi, piemēram, braukšanas un stūrēšanas darbībām un konstatē, ja vadītājs ir noguris. Dažādos stāvokļos sistēma attēlo vizuālu brīdinājumu Audi virtuālajā vadītāja informācijas sistēmā ar krāsainu iznirstošo aicinājumu vadītājam atpūsties, kā arī atskaņo skaņas brīdinājumu.</p>	EM2	s	s



Standarta aprīkojums

Tehnoloģijas / balstiekārta	Kods	Q6 SUV e-tron Cena EUR ar PVN	SQ6 SUV e-tron Cena EUR ar PVN
Komforta balstiekārta Standarta balstiekārta apvieno augstu brauciena komfortu un labu braukšanas dinamiku. Pateicoties selektīvas frekvences amortizatoru sistēmai, komforta balstiekārta nepārtraukti pielāgo amortizācijas spēku un nodrošina patīkamas gaitas īpašības. Amortizācija kļūst mīkstāka uz nelīdzena seguma, piemēram, bruģa vai bedraina asfalta, tā būtiski paaugstinot braukšanas komfortu. Pilna amortizācija tiek aktivizēta pagriezienos, pārkārtojoties uz citu joslu vai uz nelīdzena seguma, ļaujot saglabāt braukšanas dinamiku un drošību.	1BA	s	-
S sporta balstiekārta Ietverts: ▶ par 25 mm zemāks augstums nekā komforta balstiekārtai ▶ selektīvas frekvences amortizatoru sistēma ar nepārtrauktu amortizācijas spēka pielāgošanu un patīkamām gaitas īpašībām Amortizācija kļūst mīkstāka uz nelīdzena seguma, piemēram, bruģa vai bedraina asfalta, tā būtiski paaugstinot braukšanas komfortu. Pilna amortizācija tiek aktivizēta pagriezienos, pārkārtojoties uz citu joslu vai uz nelīdzena seguma, ļaujot saglabāt braukšanas dinamiku un drošību.	1BD	o	s
Audi drive select Dažādi standarta režīmi ļauj jums noteikt sava automobiļa raksturlielumus, lai jūs jebkurā brīdī varētu izbaudīt atbilstošus braukšanas iespaidus: ▶ „sabalansēts”/ “individuāls” (balanced/individual) ▶ „efektivitātes” (efficiency) ▶ „komforta” (comfort) ▶ „bezceļu” (automobiļiem ar adaptīvo pneimatisko balstiekārtu (papildu aprīkojums)) (offroad) ▶ „dinamiskais” (dynamic) Papildu režīmus ir iespējams izvēlēties MMI (ja ir izvēlēts atbilstošais standarta režīms): ▶ „efektivitāte plus” (efficiency plus) ▶ „bezceļš plus” (offroad plus) Izvēlētajam režīmam cita starpā ir pielāgotas šādas sistēmas un iekārtas: ▶ stūres palīgsistēma ▶ braukšanas īpašības ▶ automobiļa dinamikas kontrole ▶ pilnpiedziņa (quattro) ▶ adaptīvā pneimatiskā balstiekārta (papildu aprīkojums) ▶ rekuperācija ▶ e-tron sporta skaņa (papildu aprīkojums, standarta aprīkojums S modelim) ▶ papildu standarta sistēmas un sistēmas, kas pieejamas papildu aprīkojumā par atsevišķu samaksu „Efektivitātes” (efficiency) režīmā piedziņas sistēma, klimata kontrole, rekuperācija un adaptīvā kruīza kontrole plus ¹ tiek pārslēgti ekonomiskākā pamata iestatījumā. „Efektivitāte plus” režīmā visas sistēmas tiek iestatītas tā, lai maksimāli palielinātu nobraukuma rezervi.	2H9	s	s



Standarta aprīkojums

	Kods	Q6 SUV e-tron Cena EUR ar PVN	SQ6 SUV e-tron Cena EUR ar PVN
Uz vietas noturēšanas palīgsistēma Notur automobili nekustīgu neierobežotu laiku pēc apstāšanās augšupceļā vai nogāzē. Pēc aktivizēšanas, kamēr automobilis stāv uz vietas, bremzes darbojas līdz brīdim, kad kustības uzsākšanai tiek izmantots akseleratora pedālis.	UH2	s	s
18 collu disku bremzes priekšā, 18 collu disku bremzes aizmugurē	1ZC/ 2ET/ 2EV	s	-
18 collu disku bremzes ar melniem suportiem un S logotipu priekšā, 18 collu disku bremzes ar melniem suportiem aizmugurē	1ZM/ 2EW	-	s
Siltumsūknis Sistēmas darbības ietvaros siltumsūknis automobiļa salona apsildei izmanto pāri palikušo elektriskās piedziņas komponentu siltumu, kā arī apkārtējo gaisu. Tas nozīmē, ka nepieciešamo apsildes jaudu iespējams nodrošināt pie zemākām āra temperatūrām. Elektroenerģija, kas netiek izmantota apsildei, tostarp var palīdzēt pagarināt nobraukuma rezervi.	9M3	s	s
e-tron kompaktā uzlādes sistēma Mode 2 uzlādes sistēma ir izstrādāta uzlādes veikšanai no rozetēm un ir izmantojama, esot prom no mājām. Vadības blokā esošās diodes attēlo uzlādes sistēmas statusu un uzlādes procesu. Atkarībā no izmantotā mājas vai rūpnieciskā savienojuma un konkrētā strāvas raksturlieluma iespējama automobiļa uzlāde ar jaudu līdz 11 kW, izmantojot trīsfāzu elektrības padevi, vai līdz 7,4 kW, izmantojot vienfāzes elektrības padevi. Uzlādes jaudu iespējams manuāli pārslēgt starp 100% un 50%. Ātrākai uzlādei ieteicams izmantot rūpniecisko rozeti. e-tron kompaktajā uzlādes sistēmā ietilpst: ▶ vadības bloks ar automobiļa savienojuma kabeli ▶ dažādi elektrotīkla savienojuma kabeli ar sadzīves un industriālajiem savienotājiem	NW1	s	s
Sienas turētāja kronšteins	NJ2	s	s
Mode 3 uzlādes kabelis publiskai uzlādei, 22 kW (maiņstrāva) Uzlādes kabelis uzlādei publiskajās maiņstrāvas uzlādes stacijās (2. tipa). Kabelis (6 m) savieno uzlādes staciju ar automobiļa maiņstrāvas uzlādes pieslēgvietu un atbalsta uzlādes jaudu līdz 22 kW. Katrā fāzē iespējams pārnest līdz 32 A stipru strāvu.	76H	s	s
E/F tipa sadzīves savienotājs e-tron uzlādes sistēmai* Strāvas pieslēgšanas kabelis (garums: 1,6 m, strāvas stiprums: 10 A) ar izliektu E/F tipa sadzīves savienotāju e-tron compact uzlādes sistēmai.	70T	s	s
Industriālais savienotājs CEE 16 A, 400 V, garš un taisns, e-tron uzlādes sistēmai** Elektrotīkla pievienošanas kabelis (garums: 1,6 m) ar industriālo savienotāju CEE 16 A, trīsfāzu, sarkanā krāsā, taisnā versija, e-tron compact uzlādes sistēmai.	73P	s	s



Standarta aprīkojums

	Kods	Q6 SUV e-tron Cena EUR ar PVN	SQ6 SUV e-tron Cena EUR ar PVN
<p>Iebūvētais lādētājs līdz 11 kW (maiņstrāva)</p> <p>Standarta versijā automobili iespējams uzlādēt ar 11 kW maiņstrāvas (AC) uzlādes jaudu. Automobilim ir integrēts borta lādētājs, kas maiņstrāvas jaudu ierobežo līdz 11 kW. Uzlādes laikā maiņstrāvas/līdzstrāvas pārveidotājs pārvērš maiņstrāvu līdzstrāvā, lai uzlādētu augstsprieguma akumulatoru.</p>	KB3	s	s
<p>Uzlādes jauda līdz 270 kW (līdzstrāva)***</p> <p>Lieljaudas uzlādes stacijās augstsprieguma akumulatoram iespējams sasniegt ātrās uzlādes jaudu līdz 270 kW (līdzstrāva), kas nozīmē, ka 10 minūšu laikā var papildināt enerģijas daudzumu, ar ko pietiek līdz 255 km nobraukumam (pēc WLTP datiem). Augstsprieguma akumulatora uzlādes līmeni (SOC) no 10% līdz 80% var paaugstināt aptuveni 21 minūtes laikā.</p>	LH3	s	s
<p>Otra uzlādes pieslēgvietā</p> <p>Otra maiņstrāvas uzlādes pieslēgvietā priekšējā pasažiera pusē nodrošina pēc iespējas mazāku attālumu no uzlādes stacijas vai kontaktlīdzdas līdz automobiļa uzlādes pieslēgvietai daudzās ikdienas situācijās stāvvietās. Tā sniedz papildu ērtību, veicot uzlādi ielas malā esošās uzlādes stacijās, jo kabelis var atrasties ietves pusē. Otrā maiņstrāvas uzlādes pieslēgvietā ir ērta, veicot uzlādi mājas garāžā vai stāvvietā, kur elektroenerģijas avots atrodas priekšējā pasažiera pusē. Otrā maiņstrāvas uzlādes pieslēgvietā nodrošina tādu pašu uzlādes jaudu kā maiņstrāvas uzlādes pieslēgvietā vadītāja pusē.</p> <p>Abas maiņstrāvas uzlādes pieslēgvietas nevar izmantot vienlaicīgi. Vienlaicīgu lietošanu nepieļauj uzlādes lūku bloķēšanas risinājums.</p>	JS1	s	s
<p>Combo 2 uzlādes ligzda (ES)</p> <p>Uzlādes pieslēgvietā augstsprieguma akumulatoram ar 2. tipa kombinēto uzlādes sistēmu (CCS 2), t. i., apvienotā maiņstrāvas un līdzstrāvas uzlādes pieslēgvietā. Līdzstrāvas uzlādes pieslēgvietā atbalsta lieljaudas uzlādi.</p> <ul style="list-style-type: none"> ▶ pieslēgvietā maiņstrāvas uzlādei (Mode 2 un Mode 3) ▶ pieslēgvietā līdzstrāvas uzlādei (Mode 4) 	ES7	s	s
<p>Elektriskās uzlādes lūka</p>	2W9	s	s

*Veicot uzlādi no maiņstrāvas tīkla, Audi iesaka veikt augstsprieguma akumulatora uzlādi no rūpnieciskajām rozetēm, uzlādes stacijās vai no sienas uzlādes stacijas. Tā ir efektīvāka un ievērojami ātrāka, nekā uzlāde no mājas rozetes. Ja jums ir pieejama rūpnieciskā elektrības rozete ar maiņstrāvu (AC) vai publiskā maiņstrāvas vai līdzstrāvas uzlādes stacija, neveiciet regulāru automobiļa uzlādi no mājas elektrības rozetēm, izmantojot mobilo e-tron uzlādes sistēmu.

Uzlādes jauda ir atkarīga no elektrotīkla savienotāja veida, valstī izmantotā sprieguma, elektrotīklā pieejamo fāzu skaita, kā arī elektroinstalācijas klienta mājoklī. Tādēļ tā atsevišķos gadījumos var būt zemāka.

**Strāvas pieslēguma kabelis ar industriālo savienotāju un uzlādes sistēmas vadības bloks ir savstarpēji salāgoti. Strāvas pieslēguma kabeļa vēlāka nomaiņa pret cita veida savienotāju var samazināt pieejamo uzlādes jaudu.

e-tron kompaktajai uzlādes sistēmai ir 4,5 m garš automobiļa savienojuma kabelis. Uzlādes jauda ir atkarīga no komplektā iekļautā savienotāja un elektrotīkla jaudas parametriem attiecīgajā reģionā, un var būt līdz 11 kW.

Uzlādes jauda ir atkarīga no elektrotīkla savienotāja veida, valstī izmantotā sprieguma, elektrotīklā pieejamo fāzu skaita, kā arī elektroinstalācijas klienta mājoklī. Tādēļ tā atsevišķos gadījumos var būt zemāka.

No rūpnīcas var pasūtīt tikai vienu savienojošo kabeli ar industriālo savienotāju.

***Akumulatora uzlādes laiks, maksimālā līdzstrāvas uzlādes jauda lieljaudas uzlādes (HPC) stacijās un papildu nobraukuma rezerve aprēķināti atbilstoši DIN 70080 un var mainīties atkarībā no virknes dažādu faktoru, tostarp apkārtējās vides un akumulatora temperatūras, citām valstīm specifisku savienotāju izmantošanas, pirmapstrādes funkcijas izmantošanas (piemēram, no attāluma vadāmas gaisa kondicionēšanas iekārtas automobiļi), uzlādes stacijā pieejamās jaudas, uzlādes stāvokļa un akumulatora vecuma. Palielinoties uzlādes līmenim, uzlādes jauda tiek samazināta. Uzlādes zudumi tiek ņemti vērā.











Attēlam ir ilustratīva nozīme

www.audi.lv





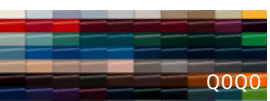

Papildu aprīkojums

Krāsas		Kods	Q6 SUV e-tron Cena EUR ar PVN	SQ6 SUV e-tron Cena EUR ar PVN
	Pamatkrāsa - Magnet pelēka		0	0
	Glacier balta, metāliska		1 076	1 076
	Plasma zila, metāliska			
	Ascari zila, metāliska		1 585	1 585
	Daytona pelēka, perlamutra		-	1 076
	Audi exclusive krāsa		5 548	5 548
	Kontrastējoša krāsa, mythos melna, metāliska	FB5	s	0
	Pilna krāsas apdare	FB4	397	s







Papildu aprīkojums

Diski / riepas

		Kods	Q6 SUV e-tron Cena EUR ar PVN	SQ6 SUV e-tron Cena EUR ar PVN
	Vieglmetāla diski, 5 dubultspieķu karoga dizains, 8,0J 9,0x19, 235/60 255/55 R19 riepas	41A	1 076	-
	Vieglmetāla diski, 5 dubultspieķi dinamiskā formā, grafīta pelēkā krāsā, ar virpotu spīdīgu apdari, 8,0J 9,0x19, 235/60 255/55 R19 riepas*	41M	1 416	-
	Vieglmetāla diski, 5 spieķu struktūra, grafīta pelēkā krāsā, ar virpotu spīdīgu apdari, 8,5 J 10,0x20, 255/50 285/45 R20 riepas*	52T	2 264	s
	Vieglmetāla diski, 5 sirpjveida dubultspieķi, 8,5 J 10,0x20, 255/50 285/45 R20 riepas	54V	2 038	0



Papildu aprīkojums

		Kods	Q6 SUV e-tron Cena EUR ar PVN	SQ6 SUV e-tron Cena EUR ar PVN
	Audi Sport vieglmetāla diski ar piecu dubultspieķu dizainu, matētā zīda pelēkā krāsā, ar spīdīgu malu, 8,5J 10,0Jx20, 255/50 285/45 R20 riepas*	58Q	2 988	724
	Audi Sport vieglmetāla diski ar 10 spieķu trapeces veida dizainu, melnā metālikas krāsā, ar spīdīgu virpotu apdari, 8,5 J 10,0Jx20, 255/50 285/45 R20 riepas*	58R	2 988	724
	Vieglmetāla diski, 5 V-veida spieķu struktūra, grafiņa pelēkā krāsā, ar virpotu spīdīgu apdari, 9,0J 10,0Jx21, 255/45 285/40 R21 riepas*	46X	3 341	1 076
	Audi Sport vieglmetāla diski ar 5 Y-veida dinamiska dizaina spieķiem, melnā metālikas krāsā, ar spīdīgu virpotu apdari, 9,0J 10,0Jx21, 255/45 285/40 R21 riepas*	V39	4 065	1 800



Papildu aprīkojums



Audi Sport vieglmetāla diski ar 5 spieķu aero dizainu, melnā metālikas krāsā, ar spīdīgu virpotu apdari, tonēti, 9,0J|10,0Jx21, 255/45|285/40 R21 riepas*

Kods

Q6 SUV e-tron
Cena EUR ar PVN

SQ6 SUV e-tron
Cena EUR ar PVN

C9K

4 517

-

*Vieglmetāla diskus ar spīdīgi virpotu vai spīdīgi frēzētu apdari, kā arī pulētus vai daļēji pulētus vieglmetāla diskus nav ieteicams lietot ziemas apstākļos. Ražošanas specifikas dēļ to virsmai nav pietiekama aizsardzība pret koroziju šādos lietošanas apstākļos, un to var neatgriezeniski sabojāt ceļa apstrādē izmantotais sāls un līdzīgi materiāli.

🔗 Attiecas uz: 41M, 52T, 58Q, 58R, 46X, V39, C9K

Pretnozagšanas riteņu skrūves

Riteņu skrūves iespējams izskrūvēt, tikai izmantojot komplektā iekļauto adapteri. Adaptera galva ir izstrādāta īpaši automobiļa riteņu skrūvēm, un to var izmantot tikai šiem riteņiem.

1PD

45

45

Balstiekārtas / bremzes

Bremžu suporti sarkanā krāsā

Priekšējie un aizmugurējie bremžu suporti sarkanā krāsā, lai bremžu sistēma izskatītos izteikti sportiski

PC2

397

397

Komforts un funkcijas

Komforta paka

iekļauts:

- ▶ sānu spoguļi, elektriski regulējami, apsildāmi un nolokāmi, automātiski aptumšojami abās pusēs (6XK)
- ▶ salona spogulis, automātiski aptumšojams (4L6)
- ▶ komforta centrālais roku balsts, priekšā (6E3)
- ▶ projekcijas lukturis ārējos spoguļos (1J2)
- ▶ komforta atslēga ar Safelock funkciju (4K6)

🔗 Piezīme: tikai kopā ar PQ1

PG4

1 744

-



Papildu aprīkojums

	Kods	Q6 SUV e-tron Cena EUR ar PVN	SQ6 SUV e-tron Cena EUR ar PVN
Komforta paka plus iekļauts: <ul style="list-style-type: none">▶ sānu spoguļi, elektriski regulējami, apsildāmi un nolokāmi, automātiski aptumšojami abās pusēs (6XK)▶ salona spogulis, automātiski aptumšojams (4L6)▶ komforta centrālais roku balsts, priekšā (6E3)▶ atmiņas funkcija vadītāja sēdeklim un ārējiem spoguļiem (AI1)▶ priekšējie sēdekļi, elektriski regulējami (3L5)▶ projekcijas lukturis ārējos spoguļos (1J2)▶ komforta atslēga ar Safelock funkciju (4K6) <p>ⓘ Piezīme: Q6 e-tron SUV modelim tikai kopā ar PQ2 un PWA vai PWB, vai PWC, vai PWD, vai PWE, vai PWF, vai PWK, vai PWL, vai PWM, vai PWN, vai PWO, vai YYB, un PYI, un PYU</p>	PG7	2 843	226
Komforta paka pro iekļauts: <ul style="list-style-type: none">▶ sānu spoguļi, elektriski regulējami, apsildāmi un nolokāmi, automātiski aptumšojami abās pusēs (6XK)▶ garāžas durvju atvērējs (VC2)▶ salona spogulis, automātiski aptumšojams (4L6)▶ elektriski regulējama stūre (2C7)▶ komforta centrālais roku balsts, priekšā (6E3)▶ atmiņas funkcija vadītāja sēdeklim un ārējiem spoguļiem (AI1)▶ priekšējie sēdekļi, elektriski regulējami (3L5)▶ projekcijas lukturis ārējos spoguļos (1J2)▶ komforta atslēga ar Safelock funkciju (4K6) <p>ⓘ Piezīme: Q6 e-tron SUV modelim tikai kopā ar PQ3 un PWA vai PWB, vai PWC, vai PWD, vai PWE, vai PWF, vai PWK, vai PWL, vai PWM, vai PWN, vai PWO, vai YYB, un PYL, un PYU</p> <p>ⓘ SQ6 e-tron modelim: tikai kopā ar PQ4 un PYL</p>	PG8	3 567	950



Papildu aprīkojums

	Kods	Q6 SUV e-tron Cena EUR ar PVN	SQ6 SUV e-tron Cena EUR ar PVN
Mantu nodalījuma un bagāžas nodalījuma paka iekļauts: <ul style="list-style-type: none">▶ mantu tīkls priekšējo sēdekļu atzveltnu aizmugurē▶ mantu nodalījums viduskonsolē, priekšā, ar iebūvētu pelnutrauku▶ mantu nodalījums vadītāja pusē▶ aizslēdzams cimdu nodalījums▶ bagāžas nodalījuma tīkls▶ tīkls bagāžas nodalījuma padziļinājumā kreisajā un labajā pusē▶ spriegojošā siksna bagāžas nodalījuma pusē, pa kreisi	QE1	295	295
Mantu nodalījuma un bagāžas nodalījuma paka, kā arī priekšējais bagāžas nodalījums iekļauts: <ul style="list-style-type: none">▶ mantu tīkls priekšējo sēdekļu atzveltnu aizmugurē▶ mantu nodalījums viduskonsolē, priekšā, ar iebūvētu pelnutrauku▶ mantu nodalījums vadītāja pusē▶ aizslēdzams cimdu nodalījums▶ bagāžas nodalījuma tīkls▶ tīkls bagāžas nodalījuma padziļinājumā kreisajā un labajā pusē▶ spriegojošā siksna bagāžas nodalījuma pusē, pa kreisi▶ 64 litrus ietilpīga papildu mantu glabāšanas vieta zem pārsega	QE2	555	555
Sadalošais tīkls <ul style="list-style-type: none">▶ var piestiprināt virsbūvei vai nolocītajai aizmugurējo sēdekļu atzveltni▶ izmantojams ar aizmugurējā sēdekļa atzveltni paceltā vai nolocītā stāvoklī vienā pusē un nolocītā stāvoklī abās pusēs▶ noņemams un uzglabājams automobilī	3CX	124	124
Manuāli vadāmi saulesargi aizmugurējo durvju logiem Saulesargu var izlaist un ievilkt manuāli. To var piestiprināt loga rāmja augšējai daļai, lai nofiksētu paredzētajā vietā. Tādējādi tiešu saules staru laikā salona aizmugurējā daļa paliek tumsā, kā arī pasargā no ziņkārīgām acīm. Kad saulesargs netiek izmantots, to var pilnībā ievilkt loga gropē.	3Y4	204	204





Attēlam ir ilustratīva nozīme

www.audi.lv



Papildu aprīkojums

Sēdekļu tapsējums / ādas pakas	Kods	Q6 SUV e-tron Cena EUR ar PVN	SQ6 SUV e-tron Cena EUR ar PVN
Salons ar ādas/mākslīgās ādas standarta sēdekļiem melnā krāsā iekļauts: <ul style="list-style-type: none">▶ standarta sēdekļi, priekšā (Q1A)▶ sēdekļa vidus bloks no ādas melnā krāsā, sēdekļu sānu polsteri, galvas balsti un centra roku balsti no mākslīgās ādas melnā krāsā, kontrastējošas šuves tērauda pelēkā krāsā (sēdekļa polsterējums aizmugurē vizuāli pielāgots priekšējiem sēdekļiem) (N1P)▶ četrus virzienu jostas vietas atbalsts priekšējiem sēdekļiem, elektrisks ar individuālām horizontālas un vertikālas regulēšanas iespējām četros virzienos (7P1)▶ augšējie un apakšējie salona elementi no mākslīgās ādas plus: apdares elementi instrumentu panelī, kā arī durvīs no mākslīgās ādas plus ar izsmalcinātu izskatu un kontrastējošām šuvēm tērauda pelēkā krāsā, centrālais roku balsts no mākslīgās ādas ar klasisku izskatu, viduskonsole un durvju roku balsti no mākslīgās ādas plus ar izsmalcinātu izskatu (Q8B)▶ izsmalcināta izskata mākslīgās ādas plus krāsa un klasiska izskata mākslīgās ādas krāsa ir pieskaņota izvēlētajai salona aprīkojuma krāsai▶ instrumentu paneļa augšdaļa melnā krāsā ar kontrastējošām šuvēm tērauda pelēkā krāsā (7HB)▶ akcentētas virsmas un vadības pogas, spīdīgi melnas krāsas viduskonsoles elementi un sarullējams krūzes turētāja pārsegs (GS5)▶ ielaidums no matēta skrāpētā alumīnija, instrumentu paneļa ielaidums no antracīta (STG)▶ durvju sliekšņu uzlikas ar alumīnija ielaidumiem priekšā, izgaismotas (VT3)	PWA	2 218	-
Salons ar ādas/mākslīgās ādas standarta sēdekļiem brūnā krāsā iekļauts: <ul style="list-style-type: none">▶ standarta sēdekļi, priekšā (Q1A)▶ sēdekļa vidus bloks no ādas Santos brūnā krāsā, sēdekļu sānu polsteri, galvas balsti un centra roku balsti no mākslīgās ādas Santos brūnā krāsā, kontrastējošas šuves tērauda pelēkā krāsā (sēdekļa polsterējums aizmugurē vizuāli pielāgots priekšējiem sēdekļiem) (N1P)▶ četrus virzienu jostas vietas atbalsts priekšējiem sēdekļiem, elektrisks ar individuālām horizontālas un vertikālas regulēšanas iespējām četros virzienos (7P1)▶ auduma griestu apdare melnā krāsā (6NQ)▶ augšējie un apakšējie salona elementi no mākslīgās ādas plus: apdares elementi instrumentu panelī, kā arī durvīs no mākslīgās ādas plus ar izsmalcinātu izskatu un kontrastējošām šuvēm tērauda pelēkā krāsā, centrālais roku balsts no mākslīgās ādas ar klasisku izskatu, viduskonsole un durvju roku balsti no mākslīgās ādas plus ar izsmalcinātu izskatu (Q8B)▶ izsmalcināta izskata mākslīgās ādas plus krāsa un klasiska izskata mākslīgās ādas krāsa ir pieskaņota izvēlētajai salona aprīkojuma krāsai▶ instrumentu paneļa augšdaļa melnā krāsā ar kontrastējošām šuvēm tērauda pelēkā krāsā (7HB)▶ akcentētas virsmas un vadības pogas, spīdīgi melnas krāsas viduskonsoles elementi un sarullējams krūzes turētāja pārsegs (GS5)▶ ielaidums no matēta skrāpētā alumīnija, instrumentu paneļa ielaidums no antracīta (STG)▶ durvju sliekšņu uzlikas ar alumīnija ielaidumiem priekšā, izgaismotas (VT3)	PWB	2 507	-



Papildu aprīkojums

	Kods	Q6 SUV e-tron Cena EUR ar PVN	SQ6 SUV e-tron Cena EUR ar PVN
Salons ar ādas/mākslīgās ādas standarta sēdekļiem bēša krāsā iekļauts: <ul style="list-style-type: none">▶ standarta sēdekļi, priekšā (Q1A)▶ sēdekļa vidus bloks no ādas bēša perlamutra krāsā, sēdekļu sānu polsteri, galvas balsti un centra roku balsti no mākslīgās ādas bēša perlamutra krāsā, kontrastējošas šuves tērauda pelēkā krāsā (sēdekļa polsterējums aizmugurē vizuāli pielāgots priekšējiem sēdekļiem) (N1P)▶ četrus virzienu jostas vietas atbalsts priekšējiem sēdekļiem, elektrisks ar individuālām horizontālas un vertikālas regulēšanas iespējām četros virzienos (7P1)▶ augšējie un apakšējie salona elementi no mākslīgās ādas plus: Apdares elementi instrumentu panelī, kā arī durvīs no mākslīgās ādas plus ar izsmalcinātu izskatu un kontrastējošām šuvēm tērauda pelēkā krāsā, centrālais roku balsts no mākslīgās ādas ar klasisku izskatu, viduskonsole un durvju roku balsti no mākslīgās ādas plus ar izsmalcinātu izskatu (Q8B)▶ izsmalcināta izskata mākslīgās ādas plus krāsa un klasiska izskata mākslīgās ādas krāsa ir pieskaņota izvēlētajai salona aprīkojuma krāsai▶ instrumentu paneļa augšdaļa melnā krāsā ar kontrastējošām šuvēm tērauda pelēkā krāsā (7HB)▶ akcentētas virsmas un vadības pogas, spīdīgi melnas krāsas viduskonsoles elementi un sarullējams krūzes turētāja pārsegs (GS5)▶ ielaidums no matēta skrāpētā alumīnija, instrumentu paneļa ielaidums no antracīta (5TG)▶ durvju sliekšņu uzlikas ar alumīnija ielaidumiem priekšā, izgaismotas (VT3)	PWC	2 218	-
Salons ar auduma sporta sēdekļiem melnā krāsā iekļauts: <ul style="list-style-type: none">▶ sporta sēdekļi priekšā ar manuāli izvelkamu augšstilbu atbalstu, vizuāli integrēti galvas balsti un atbilstošas formas sēdekļu sānu polsteri, lai nodrošinātu labāku sānu atbalstu līkumos (Q1D)▶ sēdekļa vidus bloks no atkārtoti pārstrādāta Argument auduma melnā krāsā, sēdekļu sānu polsteri, galvas balsts un aizmugurējo sēdekļu centra roku balsti no melna atkārtoti pārstrādāta vienkāršas auduma (sēdekļa polsterējums aizmugurē vizuāli pielāgots priekšējiem sēdekļiem) (N2E)▶ četrus virzienu jostas vietas atbalsts priekšējiem sēdekļiem, elektrisks ar individuālām horizontālas un vertikālas regulēšanas iespējām četros virzienos (7P1)▶ klasiska izskata augšējie un apakšējie salona elementi no mākslīgās ādas melnā krāsā: klasiska izskata apdares elementi instrumentu panelī, kā arī durvīs un durvju roku balstos un viduskonsole no mākslīgās ādas melnā krāsā (Q8A)▶ instrumentu paneļa augšdaļa melnā krāsā ar kontrastējošām šuvēm tērauda pelēkā krāsā (7HB)▶ akcentētas virsmas un vadības pogas, matētas melnas krāsas viduskonsoles elementi (GS0)▶ durvju sliekšņu uzlikas ar alumīnija ielaidumiem priekšā (7M1)	PWD	735	-



Papildu aprīkojums

	Kods	Q6 SUV e-tron Cena EUR ar PVN	SQ6 SUV e-tron Cena EUR ar PVN
Salons ar ādas/mākslīgās ādas sporta sēdekļiem melnā krāsā iekļauts: <ul style="list-style-type: none">▶ sporta sēdekļi priekšā ar manuāli izvelkamu augšstilbu atbalstu, vizuāli integrēti galvas balsti un atbilstošas formas sēdekļu sānu polsteri, lai nodrošinātu labāku sānu atbalstu līkumos (Q1D)▶ sēdekļa vidus bloks no ādas melnā krāsā, sēdekļu sānu polsteri, galvas balsti un centra roku balsti no mākslīgās ādas melnā krāsā, kontrastējošas šuves tērauda pelēkā krāsā (sēdekļa polsterējums aizmugurē vizuāli pielāgots priekšējiem sēdekļiem) (N1X)▶ četru virzienu jostas vietas atbalsts priekšējiem sēdekļiem, elektrisks ar individuālām horizontālas un vertikālas regulēšanas iespējām četros virzienos (7P1)▶ augšējie un apakšējie salona elementi no mākslīgās ādas plus: apdares elementi instrumentu panelī, kā arī durvīs no mākslīgās ādas plus ar izsmalcinātu izskatu un kontrastējošām šuvēm tērauda pelēkā krāsā, centrālais roku balsts no mākslīgās ādas ar klasisku izskatu, viduskonsole un durvju roku balsti no mākslīgās ādas plus ar izsmalcinātu izskatu (Q8B)▶ izsmalcināta izskata mākslīgās ādas plus krāsa un klasiska izskata mākslīgās ādas krāsa ir pieskaņota izvēlētajai salona aprīkojuma krāsai▶ instrumentu paneļa augšdaļa melnā krāsā ar kontrastējošām šuvēm tērauda pelēkā krāsā (7HB)▶ akcentētas virsmas un vadības pogas, spīdīgi melnas krāsas viduskonsoles elementi un sarullējams krūzes turētāja pārsegs (GS5)▶ ielaidums no matēta skrāpētā alumīnija, instrumentu paneļa ielaidums no antracīta (5TG)▶ durvju sliekšņu uzlikas ar alumīnija ielaidumiem priekšā, izgaismotas (VT3)	PWE	2 682	-
Salons ar ādas/mākslīgās ādas sporta sēdekļiem bēšā krāsā iekļauts: <ul style="list-style-type: none">▶ sporta sēdekļi priekšā ar manuāli izvelkamu augšstilbu atbalstu, vizuāli integrēti galvas balsti un atbilstošas formas sēdekļu sānu polsteri, lai nodrošinātu labāku sānu atbalstu līkumos (Q1D)▶ priekšējo sēdekļu vidus bloks un divu malējo aizmugurējo sēdekļu vidus bloks no perforētas ādas bēša perlamutra krāsā; aizmugurējo sēdekļu sānu polsteri un centrālais roku balsts, vidējais aizmugures sēdekļis un galvas balsti no mākslīgās ādas, bēša perlamutra krāsā; kontrastējošas šuves tērauda pelēkā krāsā (N1X)▶ četru virzienu jostas vietas atbalsts priekšējiem sēdekļiem, elektrisks ar individuālām horizontālas un vertikālas regulēšanas iespējām četros virzienos (7P1)▶ augšējie un apakšējie salona elementi no mākslīgās ādas plus: apdares elementi instrumentu panelī, kā arī durvīs no mākslīgās ādas plus ar izsmalcinātu izskatu un kontrastējošām šuvēm tērauda pelēkā krāsā, centrālais roku balsts no mākslīgās ādas ar klasisku izskatu, viduskonsole un durvju roku balsti no mākslīgās ādas plus ar izsmalcinātu izskatu (Q8B)▶ izsmalcināta izskata mākslīgās ādas plus krāsa un klasiska izskata mākslīgās ādas krāsa ir pieskaņota izvēlētajai salona aprīkojuma krāsai▶ instrumentu paneļa augšdaļa melnā krāsā ar kontrastējošām šuvēm tērauda pelēkā krāsā (7HB)▶ akcentētas virsmas un vadības pogas, spīdīgi melnas krāsas viduskonsoles elementi un sarullējams krūzes turētāja pārsegs (GS5)▶ ielaidums no matēta skrāpētā alumīnija, instrumentu paneļa ielaidums no antracīta (5TG)▶ durvju sliekšņu uzlikas ar alumīnija ielaidumiem priekšā, izgaismotas (VT3)	PWF	2 682	-

📌 Piezīme: tikai kopā ar 4D3 un PG7 vai PG8



Papildu aprīkojums

	Kods	Q6 SUV e-tron Cena EUR ar PVN	SQ6 SUV e-tron Cena EUR ar PVN
S line salons ar auduma/mākslīgās ādas sporta sēdekļiem melnā krāsā iekļauts: <ul style="list-style-type: none">▶ sporta sēdekļi priekšā ar manuāli izvelkamu augšstilbu atbalstu, vizuāli integrēti galvas balsti un atbilstošas formas sēdekļu sānu polsteri, lai nodrošinātu labāku sānu atbalstu līkumos (Q1D)▶ sēdekļa vidus bloks no atkārtoti pārstrādāta Melange auduma melnā/antracīta krāsā, sēdekļu sānu polsteri un galvas balsti no mākslīgās ādas, kontrastējošas šuves akmens pelēkā krāsā, gofrēts S burts priekšējo sēdekļu atzveltnēs (sēdekļa polsterējums aizmugurē vizuāli pielāgots priekšējiem sēdekļiem) (N7D)▶ četru virzienu jostas vietas atbalsts priekšējiem sēdekļiem, elektrisks ar individuālām horizontālas un vertikālas regulēšanas iespējām četros virzienos (7P1)▶ auduma griestu apdare melnā krāsā (6NQ)▶ augšējie un apakšējie salona elementi no auduma: apdares elementi instrumentu panelī, kā arī durvīs no auduma ar kontrastējošām šuvēm akmens pelēkā krāsā, centrālais roku balsts, viduskonsole un durvju roku balsti no auduma (Q8C)▶ auduma krāsa atbilst izvēlētajai salona aprīkojuma krāsai▶ instrumentu paneļa augšdaļa melnā krāsā ar kontrastējošām šuvēm tērauda pelēkā krāsā (7HB)▶ akcentētas virsmas un vadības pogas, spīdīgi melnas krāsas viduskonsoles elementi un sarullējams krūzes turētāja pārsegs (GS5)▶ ielaidums no matēta skrāpētā alumīnija, instrumentu paneļa ielaidums no antracīta (5TG)▶ sporta ādas daudzfunkciju stūre ar 3 spieķiem, plakānu augšdaļu un apakšdaļu, ar pārnesumu pārslēgšanas lāpstiņām, hroma imitācijas apdari, S emblēmu, stūres turēšanas vietām no perforētas ādas un kontrastējošām šuvēm (1XY)▶ nerūsējošā tērauda pedāļi un kājas balsts (VF1)▶ durvju sliekšņu uzlikas ar alumīnija ielaidumiem priekšā, izgaismotas, S logotips (VT5)	PWK	2 382	-



Papildu aprīkojums

	Kods	Q6 SUV e-tron Cena EUR ar PVN	SQ6 SUV e-tron Cena EUR ar PVN
S salons ar ādas/mākslīgās ādas sporta sēdekļiem melnā krāsā iekļauts: <ul style="list-style-type: none">▶ sporta sēdekļi priekšā ar manuāli izvelkamu augšstilbu atbalstu, vizuāli integrēti galvas balsti un atbilstošas formas sēdekļu sānu polsteri, lai nodrošinātu labāku sānu atbalstu līkumos (Q1D)▶ sēdekļa vidus bloks no ādas melnā krāsā, sēdekļu sānu polsteri, centrālie roku balsti un galvas balsti no mākslīgās ādas melnā krāsā, kontrastējošas šuves tērauda pelēkā krāsā, gofrēts S burts priekšējo sēdekļu atzveltnēs (sēdekļa polsterējums aizmugurē vizuāli pielāgots priekšējiem sēdekļiem) (N1D)▶ četru virzienu jostas vietas atbalsts priekšējiem sēdekļiem, elektrisks ar individuālām horizontālas un vertikālas regulēšanas iespējām četros virzienos (7P1)▶ auduma griestu apdare melnā krāsā (6NQ)▶ augšējie un apakšējie salona elementi no mākslīgās ādas plus: apdares elementi instrumentu panelī, kā arī durvis no mākslīgās ādas plus ar izsmalcinātu izskatu melnā krāsā un kontrastējošām šuvēm tērauda pelēkā krāsā, vidus roku balsts no mākslīgās ādas ar klasisku izskatu, viduskonsole un durvju roku balsti no mākslīgās ādas plus ar izsmalcinātu izskatu melnā krāsā (Q8B)▶ instrumentu paneļa augšdaļa melnā krāsā ar kontrastējošām šuvēm tērauda pelēkā krāsā (7HB)▶ akcentētas virsmas un vadības pogas, spīdīgi melnas krāsas viduskonsoles elementi un sarullējams krūzes turētāja pārsegs (GS5)▶ ielaidums no matēta skrāpētā alumīnija, instrumentu paneļa ielaidums no antracīta (5TG)▶ sporta ādas daudzfunkciju stūre ar 3 spieķiem, plakanu augšdaļu un apakšdaļu, ar pārnesumu pārslēgšanas lāpstiņām, hroma imitācijas apdari, S emblēmu, stūres turēšanas vietām no perforētas ādas un kontrastējošām šuvēm (1XY)▶ nerūsējošā tērauda pedāļi un kājas balsts (VF1)▶ durvju sliekšņu uzlikas ar alumīnija ielaidumiem priekšā, izgaismotas, S logotips (VT5)	PWL	3 481	-
S salons ar ādas/mākslīgās ādas sporta sēdekļiem pelēkā krāsā	PWM	3 481	0



Papildu aprīkojums

	Kods	Q6 SUV e-tron Cena EUR ar PVN	SQ6 SUV e-tron Cena EUR ar PVN
S salons ar Dinamica mikrošķiedras/ādas sporta sēdekļiem plus melnā krāsā iekļauts: <ul style="list-style-type: none">▶ sporta sēdekļi plus priekšā ar manuāli izvelkamu augšstilbu atbalstu, manuāli regulējams jostas augstums, vizuāli integrēti galvas balsti un atbilstošas formas sēdekļu sānu polsteri, lai nodrošinātu labāku sānu atbalstu līkumos, atzveltnes augšējās daļas apdare ar gofrētu S (Q4Q)▶ sēdekļa vidus bloks no Dinamica mikrošķiedras melnā krāsā ar rombu rakstu un kontrastējošām šuvēm tērauda pelēkā krāsā, sēdekļu sānu polsteri un galvas balsti no ādas melnā krāsā ar kontrastējošām šuvēm tērauda pelēkā krāsā, centrālais roku balsts no Dinamica mikrošķiedras (sēdekļa polsterējums aizmugurē vizuāli pielāgots priekšējiem sēdekļiem) (N2S)▶ jostasvietas atbalsts, pneimatiski regulējams ar masāžas funkciju priekšējiem sēdekļiem (8I6)▶ auduma griestu apdare melnā krāsā (6NQ)▶ augšējie un apakšējie salona elementi no Dinamica mikrošķiedras: apdares elementi instrumentu panelī, kā arī durvīs no Dinamica mikrošķiedras melnā krāsā ar kontrastējošām šuvēm tērauda pelēkā krāsā, centrālais roku balsts, viduskonsole un durvju roku balsti no Dinamica mikrošķiedras melnā krāsā (Q8D)▶ instrumentu paneļa augšdaļa melnā krāsā ar kontrastējošām šuvēm tērauda pelēkā krāsā (7HB)▶ akcentētas virsmas un vadības pogas, spīdīgi melnas krāsas viduskonsoles elementi un sarullējams krūzes turētāja pārsegs (GS5)▶ ielaidums no matēta skrāpētā alumīnija, instrumentu paneļa ielaidums no antracīta (5TG)▶ sporta ādas daudzfunkciju stūre ar 3 spieķiem, plakānu augšdaļu un apakšdaļu, ar pārnesumu pārslēgšanas lāpstiņām, hroma imitācijas apdari, S emblēmu, stūres turēšanas vietām no perforētas ādas un kontrastējošām šuvēm (1XY)▶ nerūsējošā tērauda pedāļi un kājas balsts (VF1)▶ durvju sliekšņu uzlikas ar alumīnija ielaidumiem priekšā, izgaismotas, S logotips (VT5)”	PWN	4 643	1 161

📌 Piezīme: Q6 SUV e-tron modelim tikai kopā ar PG7 vai PG8



Papildu aprīkojums

	Kods	Q6 SUV e-tron Cena EUR ar PVN	SQ6 SUV e-tron Cena EUR ar PVN
S salons ar ādas sporta sēdekļiem plus melnā krāsā iekļauts: <ul style="list-style-type: none">▶ sporta sēdekļi plus priekšā ar manuāli izvelkamu augšstilbu atbalstu, manuāli regulējams jostas augstums, vizuāli integrēti galvas balsti un atbilstošas formas sēdekļu sānu polsteri, lai nodrošinātu labāku sānu atbalstu līkumos, atzveltnes augšējās daļas apdare ar gofrētu S (Q4Q)▶ sēdekļi no izsmalcinātas Nappa ādas melnā krāsā ar kontrastējošām šuvēm tērauda pelēkā krāsā, sēdekļu vidus bloks ar rombu rakstu, centrālais roku balsts no Dinamica mikrošķiedras (sēdekļa polsterējums aizmugurē vizuāli pielāgots priekšējiem sēdekļiem) (N3M)▶ jostasvietas atbalsts, pneimatiski regulējams ar masāžas funkciju priekšējiem sēdekļiem (8I6)▶ auduma griestu apdare melnā krāsā (6NQ)▶ augšējie un apakšējie salona elementi no Dinamica mikrošķiedras: apdares elementi instrumentu panelī, kā arī durvīs no Dinamica mikrošķiedras melnā krāsā ar kontrastējošām šuvēm tērauda pelēkā krāsā, centrālais roku balsts, viduskonsole un durvju roku balsti no Dinamica mikrošķiedras melnā krāsā (Q8D)▶ instrumentu paneļa augšdaļa melnā krāsā ar kontrastējošām šuvēm tērauda pelēkā krāsā (7HB)▶ akcentētas virsmas un vadības pogas, spīdīgi melnas krāsas viduskonsoles elementi un sarullējams krūzes turētāja pārsegs (G55)▶ ielaidums no matēta skrāpētā alumīnija, instrumentu paneļa ielaidums no antracīta (5TG)▶ sporta ādas daudzfunkciju stūre ar 3 spieķiem, plakanu augšdaļu un apakšdaļu, ar pārneseņu pārslēgšanas lāpstiņām, hroma imitācijas apdari, S emblēmu, stūres turēšanas vietām no perforētas ādas un kontrastējošām šuvēm (1XY)▶ nerūsējošā tērauda pedāļi un kājas balsts (VF1)▶ durvju sliekšņu uzlikas ar alumīnija ielaidumiem priekšā, izgaismotas, S logotips (VT5)	PWO	5 662	2 180

🔔 Piezīme: Q6 SUV e-tron modelim tikai kopā ar PG7 vai PG8



Papildu aprīkojums

	Kods	Q6 SUV e-tron Cena EUR ar PVN	SQ6 SUV e-tron Cena EUR ar PVN
S salons ar ādas sporta sēdekļiem plus sarkanā krāsā	PWQ	-	2 180
S salons ar ādas sporta sēdekļiem plus sarkanā krāsā papildus standarta interjera dizainam ietver:			
<ul style="list-style-type: none">▶ sporta sēdekļi plus priekšā ar manuāli izvelkamu augšstilbu atbalstu, manuāli regulējams jostas augstums, vizuāli integrēti galvas balsti un atbilstošas formas sēdekļu sānu polsteri, lai nodrošinātu labāku sānu atbalstu līkumos, atzveltnes augšējās daļas apdare ar gofrētu S (Q4Q)▶ sēdekļi no izsmalcinātas Nappa ādas melnā krāsā ar kontrastējošām šuvēm tērauda pelēkā krāsā, sēdekļu vidus bloks ar rombu rakstu, centrālais roku balsts no Dinamica mikrošķiedras (sēdekļa polsterējums aizmugurē vizuāli pielāgots priekšējiem sēdekļiem) (N3M)▶ jostasvietas atbalsts, pneimatiski regulējams ar masāžas funkciju priekšējiem sēdekļiem (8I6)▶ augšējie un apakšējie salona elementi no Dinamica mikrošķiedras: Apdares elementi instrumentu panelī, kā arī durvīs no Dinamica mikrošķiedras melnā krāsā ar kontrastējošām šuvēm tērauda pelēkā krāsā, centrālais roku balsts, viduskonsole un durvju roku balsti no Dinamica mikrošķiedras melnā krāsā (Q8D)			
Standarta interjera dizains:			
<ul style="list-style-type: none">▶ auduma griestu apdare melnā krāsā (6NQ)▶ instrumentu paneļa augšdaļa melnā krāsā ar kontrastējošām šuvēm tērauda pelēkā krāsā (7HB)▶ akcentētas virsmas un vadības pogas, spīdīgi melnas krāsas viduskonsoles elementi un sarullējams krūzes turētāja pārsegs (GS5)▶ ielaidums no matēta skrāpētā alumīnija, instrumentu paneļa ielaidums no antracīta (5TG)▶ sporta ādas daudzfunkciju stūre ar 3 spieķiem, plakanu augšdaļu un apakšdaļu, ar pārneseņu pārslēgšanas lāpstiņām, hroma imitācijas apdari, S emblēmu, stūres turēšanas vietām no perforētas ādas un kontrastējošām šuvēm (1XY)▶ nerūsējošā tērauda pedāļi un kājas balsts (VF1)▶ durvju sliekšņu uzlikas ar alumīnija ielaidumiem priekšā, izgaismotas, S logotips (VT5)▶ melni grīdas paklājiņi priekšā un aizmugurē (OTD)			



Papildu aprīkojums

	Kods	Q6 SUV e-tron Cena EUR ar PVN	SQ6 SUV e-tron Cena EUR ar PVN
S salons ar Dinamica mikrošķiedras/ādas sporta sēdekļiem plus melnā krāsā un šuvēm sarkanā krāsā, Audi Sport GmbH iekļauts: <ul style="list-style-type: none">▶ sporta sēdekļi plus priekšā ar manuāli izvelkamu augšstilbu atbalstu, manuāli regulējams jostas augstums, vizuāli integrēti galvas balsti un atbilstošas formas sēdekļu sānu polsteri, lai nodrošinātu labāku sānu atbalstu līkumos, atzveltnes augšējās daļas apdare ar gofrētu S (Q4Q)▶ sēdekļa vidus bloks no Dinamica mikrošķiedras melnā krāsā ar rombu rakstu un kontrastējošām šuvēm Express sarkanā krāsā, sēdekļu sānu polsteri un galvas balsti no ādas melnā krāsā ar kontrastējošām šuvēm Express sarkanā krāsā, centrālais roku balsts no Dinamica mikrošķiedras (sēdekļa polsterējums aizmugurē vizuāli pielāgots priekšējiem sēdekļiem) (N2S)▶ jostasvietas atbalsts, pneimatiski regulējams ar masāžas funkciju priekšējiem sēdekļiem (8I6)▶ auduma griestu apdare melnā krāsā (6NQ)▶ augšējie un apakšējie salona elementi no Dinamica mikrošķiedras: apdares elementi instrumentu panelī, kā arī durvīs no Dinamica mikrošķiedras melnā krāsā ar kontrastējošām šuvēm Express sarkanā krāsā, centrālais roku balsts, viduskonsole un durvju roku balsti no Dinamica mikrošķiedras melnā krāsā (Q8D)▶ instrumentu paneļa augšdaļa melnā krāsā ar kontrastējošām šuvēm tērauda pelēkā krāsā (7HB)▶ akcentētas virsmas un vadības pogas, spīdīgi melnas krāsas viduskonsoles elementi un sarullējams krūzes turētāja pārsegs (GS5)▶ ielaidums no matēta skrāpētā alumīnija, instrumentu paneļa ielaidums no antracīta (5TG)▶ sporta ādas daudzfunkciju stūre ar 3 spieķiem, plakanu augšdaļu un apakšdaļu, ar pārnesumu pārslēgšanas lāpstiņām, hroma imitācijas apdari, S emblēmu, stūres turēšanas vietām no perforētas ādas un kontrastējošām šuvēm (1XY)▶ nerūsējošā tērauda pedāļi un kājas balsts (VF1)▶ durvju sliekšņu uzlikas ar alumīnija ielaidumiem priekšā, izgaismotas, S logotips (VT5)▶ kontrastējošas šuves Express sarkanā krāsā uz sēdekļu polsterējuma, instrumentu paneļa apdares elementiem un durvīm no Dinamica mikrošķiedras melnā krāsā▶ drošības jostas melnā krāsā ar sarkanām malām (priekšējiem sēdekļiem un ārējiem aizmugurējiem sēdekļiem)	YYB	5 414	1 931
Sēdekļu ventilācija, priekšā Aktīvā sēdekļa ventilācijas funkcija regulē vadītāja un priekšējā pasažiera sēdekļa ventilāciju. Ventilators iesūc gaisu ventilācijai caur perforēto ādu sēdekļa centrālajā panelī un atzveltnes centrālajā panelī. Gaisa plūsmas intensitāti iespējams regulēt trīs līmeņos tieši MMI touch displejā. Automātiska sēdekļu apsilde novērš aukstus sēdekļus. Ar sēdekļu ventilāciju priekšā, āda uz ventilējamajiem priekšējiem sēdekļiem un neventilējamajiem malējiem aizmugurējiem sēdekļiem ir perforēta	4D3	1 019	1 019

ⓘ Piezīme: Q6 SUV e-tron modelim tikai kopā ar PG7 vai PG8

ⓘ Piezīme: Q6 SUV e-tron modelim tikai kopā ar PWE, vai PWF, vai PWK, vai PWL, vai PWM un PG7 vai PG8





Attēlam ir ilustratīva nozīme

www.audi.lv



Papildu aprīkojums

Ielaidumi	Kods	Q6 SUV e-tron Cena EUR ar PVN	SQ6 SUV e-tron Cena EUR ar PVN
Ielaidums, augsto tehnoloģiju tīkls antracīta krāsā instrumentu paneļa ielaidumam Augsto tehnoloģiju tīkls ir inovatīvs poliestera tīkla materiāls ar augsto tehnoloģiju izskatu, taktīlu tekstūru un inovatīvu izskatu. ⓘ Piezīme: Q6 SUV e-tron modelim tikai kopā ar S line interjera pakām - PWK, PWL, PWM, PWN, PWO vai YYB	5MC	475	215
Ielaidums, oglekļa rievots audums, struktūra instrumentu paneļa ielaidumam ⓘ Piezīme: Q6 SUV e-tron modelim tikai kopā ar S line interjera pakām - PWK, PWL, PWM, PWN, PWO vai YYB	5MK	588	328
Ielaidums dabiska ambraskoka brūnā krāsā instrumentu paneļa ielaidumam ⓘ Piezīme: tikai kopā ar interjera pakām	5TF	193	-
Lineārs dabiska bērza ielaidums akmens pelēkā krāsā instrumentu paneļa ielaidumam ⓘ Piezīme: tikai kopā ar interjera pakām	7TP	193	-
Stūres			
Dubultspieķu daudzfunkciju ādas stūre ar pārneseņu pārslēgšanas lāpstiņām Uz stūres ir daudzfunkciju skārienvadības pogas, kas ļauj ērti lietot plašo standarta aprīkojumā iekļauto informācijas un izklaides sistēmas funkciju klāstu, kā arī papildu aprīkojumā par atsevišķu samaksu pieejamās funkcijas. Pārneseņu pārslēgšanas lāpstiņas ļauj manuāli mainīt rekuperācija pakāpi. Atkarībā no dažādām prasībām tās piedāvā atšķirīgu palēninājumu un tā rezultātā atšķirīgu atgūtās enerģijas daudzumu, ko var izmantot akumulatora uzlādei. Tā ir iespējams iegūt papildu enerģiju un veikt lielāku attālumu. ⓘ Piezīme: tikai kopā ar PYI vai PYL	2ZQ	136	-
Dubultspieķu daudzfunkciju ādas sporta stūre ar pārneseņu pārslēgšanas lāpstiņām, plakana augša un apakša Progresīvajai un modernajai dubultspieķu ādas sporta stūrei ir saplacināta augša un apakša, un tā piesaista uzmanību ar savu sportisko izskatu. Uz stūres ir daudzfunkciju skārienvadības pogas, kas ļauj ērti lietot plašo standarta aprīkojumā iekļauto informācijas un izklaides sistēmas funkciju klāstu, kā arī papildu aprīkojumā par atsevišķu samaksu pieejamās funkcijas. Pārneseņu pārslēgšanas lāpstiņas ļauj manuāli mainīt rekuperācija pakāpi. Atkarībā no dažādām prasībām tās piedāvā atšķirīgu palēninājumu un tā rezultātā atšķirīgu atgūtās enerģijas daudzumu, ko var izmantot akumulatora uzlādei. Tā ir iespējams iegūt papildu enerģiju un veikt lielāku attālumu.	2FS	362	-



Papildu aprīkojums

	Kods	Q6 SUV e-tron Cena EUR ar PVN	SQ6 SUV e-tron Cena EUR ar PVN
MMI un skaņas sistēmas / tālrunis un saziņa			
MMI experience pro iekļauts: <ul style="list-style-type: none">▶ fona apgaismojuma paka plus (QQ4)▶ paplašinātās realitātes attēla projicēšana vadītāja acu priekšā (KS5)▶ USB saskarnes ar lielāku uzlādes jaudu (U9E)▶ Bang & Olufsen 3D Premium Sound System sistēma (9VS) Fona apgaismojuma paka plus iegremdē salonu atmosfēriskā daudzkrāsu gaismā. Dinamiskā mijiedarbības gaisma informē klientu un palīdz tam noteiktās situācijās, izmantojot dinamisku gaismas joslu ar plašu krāsu spektru. Paplašinātās realitātes displejs uz vējstikla projicē informāciju vadītājam; lielais displeja laukums liek attēlotajai informācijai šķietami vizuāli savienoties ar patieso vidi. USB saskarnes ar lielāku uzlādes jaudu, lai nodrošinātu ātru ārējo mobilo ierīču, tostarp darba klēpj datoru/planšet datoru uzlādi. Bang & Olufsen 3D Premium Sound System sistēma automobilī rada burtiski nepārspētu autentisku stereo un 3D surround pieredzi.	PYH	4 168	4 168
📌 Piezīme: tikai kopā ar PQ2 vai PQ3			
Bang & Olufsen 3D Premium Sound System sistēma ar galvas balstos iebūvētiem skaļruņiem	8RT	442	442
Bang & Olufsen 3D Premium Sound System sistēmas sniegtā 3D skaņas pieredze tiek pacelta jaunā līmenī, izmantojot priekšējos galvas balstos iebūvētos skaļruņus. 3D skaņa piedāvā iespaidīgu telpisko skaņējumu priekšējos sēdekļos sēdošajiem. Šo skaņas funkciju nodrošina papildu skaļruņi pie A statņa, vidējo frekvenču skaļruņi un Fraunhofer Symphoria tehnoloģija. 3D skaņu ir iespējams iegūt no visiem avotiem. Rezultātā automobilī tiek radīta burtiski nepārspēta autentiska stereo un 3D surround pieredze. Bang & Olufsen 3D Premium Sound System sistēma ar galvas balstos iebūvētiem skaļruņiem ietver: <ul style="list-style-type: none">▶ 16 skaļruņi, tostarp 3D augsto frekvenču skaņu un vidējā diapazona skaļruņi, zemo frekvenču skaļrunis un uzlabots centrālais skaļrunis salīdzinājumā ar Bang & Olufsen 3D Premium Sound System sistēmu▶ 20 kanālu pastiprinātājs ar 830 vatu kopējo jaudu▶ 4 priekšējo sēdekļu galvas balstos iebūvēti skaļruņi, lai nodrošinātu 3D pieredzi, kā arī telpisko skaņu, navigācijas komandas un tālruņa zvanus vadītājam▶ Bang & Olufsen logotipa fona gaisma uz priekšējo skaļruņu malām▶ uz ātrumu reaģējoša skaļuma regulēšana▶ pastāvīgs skaņas pielāgojums fona troksnim Symphoria papildina izmērus, kas ir būtiski dabiskas skaņas radīšanai un sabalansētai telpiskajai skaņai. Platums, dziļums un augstums automobilī rada nebijušu plašuma sajūtu. Automobiļa salons šķiet akustiski lielāks, ļaujot mūzikai „atvērties”, kā sākotnēji iecerēts.			
📌 Piezīme: Q6 SUV e-tron modelim tikai kopā ar interjera pakām un PQ2 vai PQ3 un PYH.			
📌 SQ6 e-tron modelim tikai kopā ar PYH			
Tālruņa nodalījums ar induktīvās uzlādes funkciju un mobilo sakaru antena	9ZE	340	340
Papildus standartam (9ZV) piedāvā: <ul style="list-style-type: none">▶ savienojuma antenu mobilā tālruņa savienošanai ar labāku ārējo antenu signāla kvalitātei▶ LTE signāla pastiprinātāju ar 5G tehnoloģiju pārraidei ar nelieliem zudumiem starp ārējo antenu un tālruņa nodalījumu			





Attēlam ir ilustratīva nozīme

www.audi.lv



Papildu aprīkojums

Tehnoloģijas

Tech

iekļauts:

- ▶ stūres apsilde (AI9)
- ▶ sēdekļu apsilde, priekšā un aizmugurē (4A4)
- ▶ ērta papildu gaisa kondicionēšanas sistēma (GA2)
- ▶ LED priekšējie lukturi plus (8IY)
- ▶ priekšējo lukturu mazgāšanas sistēma (8X8)
- ▶ LED aizmugurējie lukturi pro (8VP)
- ▶ tālo gaismu palīgsistēma (8G1)

Ērto papildu gaisa kondicionēšanas sistēmu var ieprogrammēt, izmantojot MMI vai myAudi lietotni, lai salonu pirms brauciena atdzesētu vai sasildītu līdz nepieciešamajai temperatūrai.

LED priekšējie lukturi plus ar adaptīvās gaismas funkcijām, lai pielāgotu apgaismojumu attiecīgā brīža braukšanas situācijai.

LED aizmugurējie lukturi pro ar dinamisko indikatoru un nepārtrauktu gaismas joslu, kā arī sagaidīšanas/pavadišanas funkcijas dinamiskās gaismas joslu.

Tālo gaismu palīgsistēma samazina citu satiksmes dalībnieku apžilbināšanu, atkarībā no situācijas automātiski ieslēdzot un izslēdzot tālās gaismas.

❗ Piezīme: tikai kopā ar PG4 un PWK vai PWL, vai PWM, vai ZZQ vai ZFS, un PYI

Kods

PQ1

Q6 SUV e-tron
Cena EUR ar PVN

2 119

SQ6 SUV e-tron
Cena EUR ar PVN

-



Papildu aprīkojums

	Kods	Q6 SUV e-tron Cena EUR ar PVN	SQ6 SUV e-tron Cena EUR ar PVN
Tech plus Tech plus ietver šādas Tech funkcijas: <ul style="list-style-type: none">▶ stūres apsilde (AI9)▶ sēdekļu apsilde, priekšā un aizmugurē (4A4)▶ ērta papildu gaisa kondicionēšanas sistēma (GA2)▶ priekšējo lukturu mazgāšanas sistēma (8X8)▶ LED aizmugurējie lukturi pro (8VP) Tech plus papildus Tech ietver šādas funkcijas: <ul style="list-style-type: none">▶ Matrix LED priekšējie lukturi (8G4)▶ MMI priekšējā pasažiera displejs (JH1)▶ digitālās gaismas iezīmes (LW1)▶ e-tron sporta skaņa (GM3)▶ S sporta balstiekārta (1BD) Matrix LED priekšējo lukturu matricas funkcija nodrošina precīzu augstas izšķirtspējas ceļa apgaismošanu. Tie ievērojami samazina pretim vai priekšā braucošo transportlīdzekļu apžilbināšanu. MMI priekšējā pasažiera displeja 10,9 collu liels laukums piedāvā priekšējam pasažierim fascinējošu informācijas un izklaides sistēmas pieredzi. Skārienjutīgais displejs nodrošina priekšējam pasažierim piekļuvi Audi lietotņu veikala lietotnēm, tostarp plašam izklaides pakalpojumam, multividei un individuāli pielāgojamiem gaidstāves dizainiem. Meklējot galamērķus, vadītājam MMI priekšējā pasažiera displejā var palīdzēt maršruta pielāgošanas funkcija. Pateicoties dinamiskajam privātuma režīmam, ekrāns vadītājam nav redzams, tiklīdz kāds ir apsēdies pasažiera sēdekļī. Tas palīdz nepieļaut vadītāja uzmanības novēršanu no ceļa. Digitālās gaismas iezīmes piedāvā sešas dienas braukšanas gaismu un aizmugurējo lukturu iezīmes papildu kombinācijas, un tās var brīvi izvēlēties MMI vai myAudi lietotnē. Digitāli ģenerētā e-tron sporta skaņas aina mainās atbilstoši ātrumam līdz pat brīdim, kad automobilis sasniedz maksimālo ātrumu. S sporta balstiekārta ar dinamiskākiem atsperu/amortizatoru regulējumiem, lai nodrošinātu tiešāku saskari ar ceļu un sportiskāku vadāmību, kā arī par 25 mm pazeminātu klirensu salīdzinājumā ar komforta balstiekārta.	PQ2	4 026	-

ⓘ Piezīme: tikai kopā ar PG7 un PWA vai PWB, vai PWC, vai PWD, vai PWE, vai PWF, vai PWK vai PWL, vai PWM, vai PWN, vai PWO, vai YYB un/vai ZZQ vai ZFS, un PYI un PYU



Papildu aprīkojums

	Kods	Q6 SUV e-tron Cena EUR ar PVN	SQ6 SUV e-tron Cena EUR ar PVN
Tech pro Tech pro ietver šādas Tech plus funkcijas: <ul style="list-style-type: none">▶ stūres apsilde (AI9)▶ sēdekļu apsilde, priekšā un aizmugurē (4A4)▶ ērta papildu gaisa kondicionēšanas sistēma (GA2)▶ priekšējo lukturu mazgāšanas sistēma (8X8)▶ Matrix LED priekšējie lukturi (8G4)▶ MMI priekšējā pasažiera displejs (JH1)▶ digitālās gaismas iezīmes (LW1)▶ e-tron sporta skaņa (GM3) Papildus Tech plus Tech pro ietver šādas funkcijas: <ul style="list-style-type: none">▶ digitālie OLED aizmugurējie lukturi (8VY)▶ adaptīvā pneimatiskā balstiekārta (1BK) <p>Ja tiek izmantoti digitālie OLED lukturi, sadalot OLED nelielos, atsevišķi vadāmos segmentos ar trīsdimensiju izvietojumu, pateicoties iespaidīgajai sekvencēšanai, var izveidot jaunus apgaismojuma scenārijus. Ar satriecoša dizaina aizmugurējo lukturu iezīmi, dinamisko virzienrādītāju un nepārtrauktu gaismas joslu, dinamisku sagaidīšanas/pavadīšanas funkcijas gaismas sekvencēšanu, kā arī brīdinājuma un informācijas simboliem.</p> <p>Adaptīvā pneimatiskā balstiekārta ar elektroniski vadāmu pneimatisko balstiekārtu ar pastāvīgi adaptīvu amortizācijas sistēmu visiem četriem riteņiem. Automātiska automobiļa braukšanas augstuma un amortizācijas regulēšana nodrošina teicamu braukšanas komfortu un uzlabotu braukšanas dinamiku. Izmantojot Audi drive select, var iestatīt dažādus režīmus (tostarp braukšanas augstuma kontroli un manuālās pacelšanas funkciju visiem četriem riteņiem un aizmugurējā tilta pazemināšanas funkciju. Adaptīvās pneimatiskās balstiekārtas standarta līmenis ir par 28 mm zemāks nekā standarta komforta balstiekārtas līmenis. Saskaņā ar atlasītu Audi drive select režīmu automobilis atkarībā no ātruma tiek pazemināts par līdz pat 30 mm.</p> <p>📌 Piezīme: tikai kopā ar PG8 un PWA vai PWB, vai PWC, vai PWD, vai PWE, vai PWF, vai PWK, vai PWL, vai PWM, vai PWN, vai PWO, vai YYB un/vai ZZQ vai 2FS, un PYL un PYU</p>	PQ3	7 424	-



Papildu aprīkojums

	Kods	Q6 SUV e-tron Cena EUR ar PVN	SQ6 SUV e-tron Cena EUR ar PVN
Tech pro Tech pro ir ietverts: <ul style="list-style-type: none">▶ stūres apsilde (AI9)▶ sēdekļu apsilde, priekšā un aizmugurē (4A4)▶ ērta papildu gaisa kondicionēšanas sistēma (GA2)▶ adaptīvā S pneimatiskā balstiekārta (2MB)▶ Matrix LED priekšējie lukturi (8G4)▶ MMI priekšējā pasažiera displejs (JH1)▶ digitālās gaismas iezīmes (LW1)▶ digitālie OLED aizmugurējie lukturi (8VY) Ērto papildu gaisa kondicionēšanas sistēmu var ieprogrammēt, izmantojot MMI vai myAudi lietotni, lai salonu pirms brauciena atdzesētu vai sasildītu līdz nepieciešamajai temperatūrai. Adaptīvā S pneimatiskā balstiekārta, ko elektroniski kontrolē, izmantojot pastāvīgi adaptīvu amortizācijas sistēmu un dinamiskāku iestatījumu, lai nodrošinātu ātrāku un sportiskāku vadāmību. Automātiska automobiļa braukšanas augstuma un amortizācijas regulēšana nodrošina teicamu braukšanas komfortu un uzlabotu braukšanas dinamiku. Izmantojot Audi drive select, var iestatīt dažādus režīmus (tostarp braukšanas augstuma kontroli un manuālās pacelšanas funkciju visiem četriem riteņiem un aizmugurējā tilta pazemināšanas funkciju. Saskaņā ar atlasītu Audi drive select režīmu automobilis atkarībā no ātruma tiek pazemināts par līdz pat 30 mm. Matrix LED priekšējo lukturu matricas funkcija nodrošina precīzu augstas izšķirtspējas ceļa apgaismošanu. Tie ievērojami samazina pretim vai priekšā braucošo transportlīdzekļu apžilbināšanu. MMI priekšējā pasažiera displeja 10,9 collu lielais laukums piedāvā priekšējam pasažierim fascinējošu informācijas un izklaides sistēmas pieredzi. Skārienjutīgais displejs nodrošina priekšējam pasažierim piekļuvi Audi lietotņu veikala lietotnēm, tostarp plašam izklaides pakalpojumam, multividei un individuāli pielāgojamiem gaidstāves dizainiem. Meklējot galamērķus, vadītājam MMI priekšējā pasažiera displejā var palīdzēt maršruta pielāgošanas funkcija. Pateicoties dinamiskajam privātuma režīmam, ekrāns vadītājam nav redzams, tiklīdz kāds ir apsēdies pasažiera sēdekļi. Tas palīdz nepieļaut vadītāja uzmanības novēršanu no ceļa. Digitālās gaismas iezīmes piedāvā sešas dienas braukšanas gaismu un aizmugurējo lukturu iezīmes papildu kombinācijas, un tās var brīvi izvēlēties MMI vai myAudi lietotnē. Ja tiek izmantoti digitālie OLED lukturi, sadalot OLED nelielos, atsevišķi vadāmos segmentos ar trīsdimensiju izvietojumu, pateicoties iespaidīgajai sekvencēšanai, var izveidot jaunus apgaismojuma scenārijus. Ar satriecoša dizaina aizmugurējo lukturu iezīmi, dinamisko virzienrādītāju un nepārtrauktu gaismas joslu, dinamisku sagaidīšanas/pavadīšanas funkcijas gaismas sekvencēšanu, kā arī brīdinājuma un informācijas simboliem. <p>📌 Piezīme: tikai kopā ar PYU un PYL, un PG8</p>	PQ4	-	5 363



Papildu aprīkojums

Palīgsistēmas / drošība	Kods	Q6 SUV e-tron Cena EUR ar PVN	SQ6 SUV e-tron Cena EUR ar PVN
<p>Palīgsistēmas paka Drive and Park ar apkārtskata kameru</p> <p>iekļauj šādas palīgsistēmas:</p> <ul style="list-style-type: none">▶ adaptīvā kruīza kontrole (8T3)▶ novietošanas sistēma plus ar attāluma displeju (9X0)▶ stāvvietas palīgsistēma plus (FT1)▶ apkārtskata kameras (KA4) <p>Adaptīvā kruīza kontrole uztur būtībā nemainīgu iestatīto ātrumu un attālumu līdz priekšā braucošajam transportlīdzeklim. Konstatējot priekšā braucošu transportlīdzekli, sistēma, ja nepieciešams, var bremsēt vai paātrināt automobili.</p> <p>Novietošanas sistēma plus ar attāluma displeju izmanto skaņas signālus un vizuālos attēlus ar virtuālās braukšanas trajektorijas displeju, lai palīdzētu iebraukt stāvvietā un izbraukt no tās un manevrēt uz priekšu un atpakaļ.</p> <p>Stāvvietas palīgsistēma plus aktivizē iebraukšanu stāvvietā un izbraukt no tās. Izmantojot šo procesu, kas ir pilnībā un pastāvīgi uzraugams, palīgsistēma sistēmas darbības ierobežojumu ietvaros kontrolē stūrēšanu, paātrinājumu un bremsēšanu un izslēdz motoru.</p> <p>Lai novietošana stāvvietā un manevrēšana būtu vēl drošāka, četras apkārtskata kameras nodrošina dažādus skatus uz automobiļa tuvāko apkārtni, tostarp teritorijas skatu, panorāmas skatu, skatu no priekšas un aizmugures, kā arī uz priekšējiem un aizmugurējiem riteņiem.</p> <p>ⓘ Piezīme: tikai kopā ar PQ1 vai PQ2</p>	PYI	1 926	-
<p>Palīgsistēmu paka Drive and Park plus</p> <p>iekļauj šādas palīgsistēmas:</p> <ul style="list-style-type: none">▶ adaptīvā kruīza palīgsistēma plus (GJ6)▶ adaptīvā kruīza kontrole (8T3)▶ novietošanas sistēma plus ar attāluma displeju (9X0)▶ stāvvietas palīgsistēma plus (FT1)▶ apkārtskata kameras (KA4) <p>Adaptīvā kruīza palīgsistēma plus palīdz vadītājam veikt paātrinājumu, bremsēt, saglabāt ātrumu un distanci, kā arī nenovirzīties no braukšanas joslas. Braukšanas ērtumu var uzlabot, it īpaši garos pārbraucienos.</p> <p>Adaptīvā kruīza kontrole uztur būtībā nemainīgu iestatīto ātrumu un attālumu līdz priekšā braucošajam transportlīdzeklim. Konstatējot priekšā braucošu transportlīdzekli, sistēma, ja nepieciešams, var bremsēt vai paātrināt automobili.</p> <p>Novietošanas sistēma plus ar attāluma displeju izmanto skaņas signālus un vizuālos attēlus ar virtuālās braukšanas trajektorijas displeju, lai palīdzētu iebraukt stāvvietā un izbraukt no tās un manevrēt uz priekšu un atpakaļ.</p> <p>Stāvvietas palīgsistēma plus aktivizē iebraukšanu stāvvietā un izbraukt no tās. Izmantojot šo procesu, kas ir pilnībā un pastāvīgi uzraugams, palīgsistēma sistēmas darbības ierobežojumu ietvaros kontrolē stūrēšanu, paātrinājumu un bremsēšanu un izslēdz motoru.</p> <p>Lai novietošana stāvvietā un manevrēšana būtu vēl drošāka, četras apkārtskata kameras nodrošina dažādus skatus uz automobiļa tuvāko apkārtni, tostarp teritorijas skatu, panorāmas skatu, skatu no priekšas un aizmugures, kā arī uz priekšējiem un aizmugurējiem riteņiem.</p> <p>ⓘ Piezīme: Q6 SUV e-tron modelim tikai kopā ar PQ3.</p> <p>ⓘ SQ6 e-tron modelim tikai kopā ar PQ4</p>	PYL	2 719	2 095



Papildu aprīkojums

	Kods	Q6 SUV e-tron Cena EUR ar PVN	SQ6 SUV e-tron Cena EUR ar PVN
Palīgsistēmu paka, aizsardzības un brīdinājuma sistēmas plus iekļauj šādas palīgsistēmas: <ul style="list-style-type: none">▶ proaktīva pasažieru aizsardzība – priekšējā, sānu un aizmugurējā (7W7)▶ brīdinājums par novirzīšanos no joslas ar avārijas palīdzības funkciju (6I5)▶ sānu drošības spilveni priekšā un aizmugurē ar galvas drošības spilvenu sistēmu un mijiedarbības drošības spilvenu priekšā (6C4) Ja tiek konstatēts sadursmes risks vai arī kritiskās braukšanas situācijās, piemēram, avārijas un preventīvās bremzēšanas gadījumā vai braucot, sasniedzot absolūtās veiktspējas robežas, proaktīvā priekšējā, sānu un aizmugurējā pasažieru aizsardzības sistēma aktivizē preventīvās aizsardzības pasākumus. Brīdinājums par novirzīšanos no joslas palīdz novērst automobiļa konstatēto joslas līniju šķērsošanu, veicot korektīvo stūrēšanu vai papildu stūres vibrēšanu. Avārijas palīdzības sistēma nosaka, vai vadītājs nereaģē, un sniedz vizuālu, akustisku un taktīlu brīdinājumu. Ja vadītājs nereaģē, sistēma pārņem kontroli pār automobili un aptur to esošajā braukšanas joslā. Vienlaikus tiek aktivizēti pasažieru aizsardzības pasākumi, automobīlis ir sagatavots pasažieru izglābšanai un, ja ir pieejams, tiek automātiski veikts avārijas zvans. Papildus sānu drošības spilveniem, priekšējiem, aizmugurējiem un galvas drošības spilveniem, priekšā ir uzstādīts mijiedarbības drošības spilvens. Sistēmas darbības ietvaros šis drošības spilvens nepieciešamības gadījumā ir gatavs nostrādāt starp vadītāja un priekšējā pasažiera sēdekļiem.	PYU	1 926	1 926

🔴 Piezīme: Q6 SUV e-tron modelim tikai kopā ar PQ2 vai PQ3.

🔴 SQ6 e-tron modelim tikai kopā ar PQ4





Attēlam ir ilustratīva nozīme

www.audi.lv

Papildu aprīkojums

Apgaismojums	Kods	Q6 SUV e-tron Cena EUR ar PVN	SQ6 SUV e-tron Cena EUR ar PVN
<p>Tonēti LED priekšējie lukturi plus</p> <p>Tonētie LED priekšējie lukturi plus izgaismo ceļu gandrīz kā dienā un izceļas ar zemu enerģijas patēriņu, ilgu darbības laiku un labu redzamību citiem satiksmes dalībniekiem. Adaptīvā apgaismojuma funkcijas pielāgo ceļa apgaismojumu konkrētai braukšanas situācijai. Tonētie LED priekšējie lukturi plus ir satriecošs dizaina elements. Sagaidīšanas/pavadīšanas funkcijas dinamiskā gaismas sekvencēšana nodrošina papildu apgaismojumu pa ceļam uz vai no automobiļa. Tonētie LED priekšējie lukturi plus ietver šādas funkcijas:</p> <ul style="list-style-type: none">▶ vizuāli pilnveidoti/digitāli dienas gaitas lukturi▶ tuvās gaismas▶ tālās gaismas▶ gabarītlukturi▶ virzienrādītājs▶ pagrieziena apgaismošanas lukturi (papildu sānu apgaismojums nogriežoties)▶ sliktu laikapstākļu lukturi (atspīduma mazināšanai pasliktinātas redzamības apstākļos)▶ automaģistrāles gaisma (lielāks attālums lielā ātrumā)▶ statiskā pagrieziena izgaismošanas gaisma (papildu sānu apgaismojums nogriežoties)▶ manevrēšanas gaisma (izgaismo priekšpusē manevrēšanas laukumu, braucot atpakaļgaitā)▶ automātiskā dinamiskā priekšējo lukturu attāluma kontrole▶ - krustojuma lukturi (papildu sānu apgaismojums nogriežoties un krustojumos kopā ar MMI Navigation plus)▶ sagaidīšanas/pavadīšanas funkcijas dinamiskais gaismas motīvs, stāvot uz vietas <p>ⓘ Piezīme: Q6 SUV e-tron modelim tikai kopā ar PQ2 vai PQ3</p>	8JT	963	171
<p>Jumta sistēmas</p> <p>Panorāmas stikla jumts</p> <p>Divdaļīgajai elektriski darbināmajai stikla lūkai ir izteikti lielas tonētas stikla virsmas. Integrēts vēja deflektors samazina vēja radīto troksni, braucot ar atvērtu lūku. Lietošanas ērtībai stikla elementa atvēršana un pacelšana un saulesarga darbināšana notiek elektriski. Panorāmas stikla jumta lūku iespējams ērti aizvērt ar atslēgas pulti, atrodoties ārpus automobiļa.</p>	3FU	1 721	1 721



Papildu aprīkojums

	Kods	Q6 SUV e-tron Cena EUR ar PVN	SQ6 SUV e-tron Cena EUR ar PVN
Stiklojums			
Tonēts saules aizsardzības stikls Tonēts aizmugurējais logs un tonēti aizmugurējie durvju un sānu logi.	QL5	498	498
Akustiskais stiklojums priekšējo durvju logiem Priekšējo durvju logi ar akustisko stiklojumu palīdz slāpēt ārpusē esošo troksni.	VW5	171	s
Ārienes papildu aprīkojums			
Ārienes paka, melna iekļauts: ▶ sānu spoguļu korpusi melnā krāsā ▶ tumšas logu uzlikas un papildu elementi ar Audi riņķiem priekšā un aizmugurē antracīta pelēkā krāsā 🔔 Piezīme: Q6 SUV e-tron modelim tikai kopā ar PY2	PAH	906	906
S line virsbūve iekļauts: ▶ S line bamperi ar radiatora režģi virsbūves krāsā un akcenti tumšā Mēness akmens sudraba krāsā priekšā un aizmugurē ▶ kontrastējoša Mythos melnas metāliskas krāsas apdare 🔔 Piezīme: tikai kopā ar kādiem no šiem diskkiem - 41M, 46X, 52T, 54V, 58Q, 58R, C9K, V39	PY2	850	-
Bez modeļa nosaukuma aizmugurē	2Z0	0	0
Piekabes āķis, mehāniski grozāms Piekabes āķis ar mehāniski grozāmu šarnīra galvu ir ērti atvienojams, nospiežot pogu bagāžas nodalījumā. Kad piekabes āķis un sistēmas rozete netiek izmantoti, tos var nolocīt zem bufera malas.	1D4	1 245	1 245



Papildu aprīkojums

Pagarinātā garantija	Kods	Q6 SUV e-tron Cena EUR ar PVN	SQ6 SUV e-tron Cena EUR ar PVN
Audi pagarinātā garantija, 2+1, maksimālais nobraukums 30 000 km	EA1	206	206
Audi pagarinātā garantija, 2+1, maksimālais nobraukums 60 000 km	EA2	285	285
Audi pagarinātā garantija, 2+1, maksimālais nobraukums 90 000 km	EA3	381	381
Audi pagarinātā garantija, 2+1, maksimālais nobraukums 120 000 km	EB4	445	445
Audi pagarinātā garantija, 2+1, maksimālais nobraukums 150 000 km	EB3	525	525
Audi pagarinātā garantija, 2+2, maksimālais nobraukums 40 000 km	EA4	413	413
Audi pagarinātā garantija, 2+2, maksimālais nobraukums 80 000 km	EA5	620	620
Audi pagarinātā garantija, 2+2, maksimālais nobraukums 120 000 km	EA6	891	891
Audi pagarinātā garantija, 2+3, maksimālais nobraukums 50 000 km	EA7	844	844
Audi pagarinātā garantija, 2+3, maksimālais nobraukums 100 000 km	EA8	1 386	1 386
Audi pagarinātā garantija, 2+3, maksimālais nobraukums 150 000 km	EA9	2 326	2 326



Papildu aprīkojums

Aprīkojuma pakas/dizaina pakas	Kods	Q6 SUV e-tron Cena EUR ar PVN	SQ6 SUV e-tron Cena EUR ar PVN
edition one pelēkā krāsā <ul style="list-style-type: none">▶ riteņu arku uzlikas un durvju pārsegi ar kontrastējošas krāsas apdari Mythos melnā, metāliskā krāsā (FB5)▶ saules aizsardzības stikls, tonēts (QL5)▶ mantu nodalījuma un bagāžas nodalījuma paka, un priekšējais nodalījums (QE2)▶ atslēgas pārsegs magnēta pelēkā krāsā ar Audi riņķiem (Audi Genuine Accessories)▶ ieejas LED ar projicētu logotipu priekšā no vadītāja/priekšējā pasažiera durvju apakšpusēs ar „e-tron edition” logotipu <p>❗ Piezīme: Q6 SUV e-tron modelim tikai kopā ar krāsu G5G5 un PQ2 vai PQ3 un PY2, un PAH, un 8JT, un PG7 vai PG8, un PC2, un PWK vai PWL, vai PWN, vai PWO, vai YYB, un C9K vai V39, vai 46X, un 5MC vai 5MK.</p> <p>❗ SQ6 e-tron modelim tikai kopā ar PQ4 un PAH, un 8JT, un PC2, un V39 vai 46X, un 5MC vai 5MK</p>	PFP	939	582
edition one zilā krāsā <ul style="list-style-type: none">▶ riteņu arku uzlikas un durvju pārsegi ar pilnu krāsas apdari Ascari zilā metāliskā krāsā (FB4)▶ saules aizsardzības stikls, tonēts (QL5)▶ mantu nodalījuma un bagāžas nodalījuma paka, un priekšējais nodalījums (QE2)▶ atslēgas pārsegs Ascari zilā metāliskā krāsā ar Audi riņķiem (Audi Genuine Accessories)▶ ieejas LED ar projicētu logotipu priekšā no vadītāja/priekšējā pasažiera durvju apakšpusēs ar „e-tron edition” logotipu <p>❗ Piezīme: Q6 SUV e-tron modelim tikai kopā ar krāsu 9W9W un PQ2 vai PQ3 un PY2, un PAH, un 8JT, un PG7 vai PG8, un PC2, un PWK vai PWL, vai PWN, vai PWO, vai YYB, un C9K vai V39, vai 46X, un 5MC vai 5MK.</p> <p>❗ SQ6 e-tron modelim tikai kopā ar PQ4 un PAH, un 8JT, un PC2, un V39 vai 46X, un 5MC vai 5MK</p>	PFO	1 392	1 035



Audi Q6 SUV e-tron izmēri

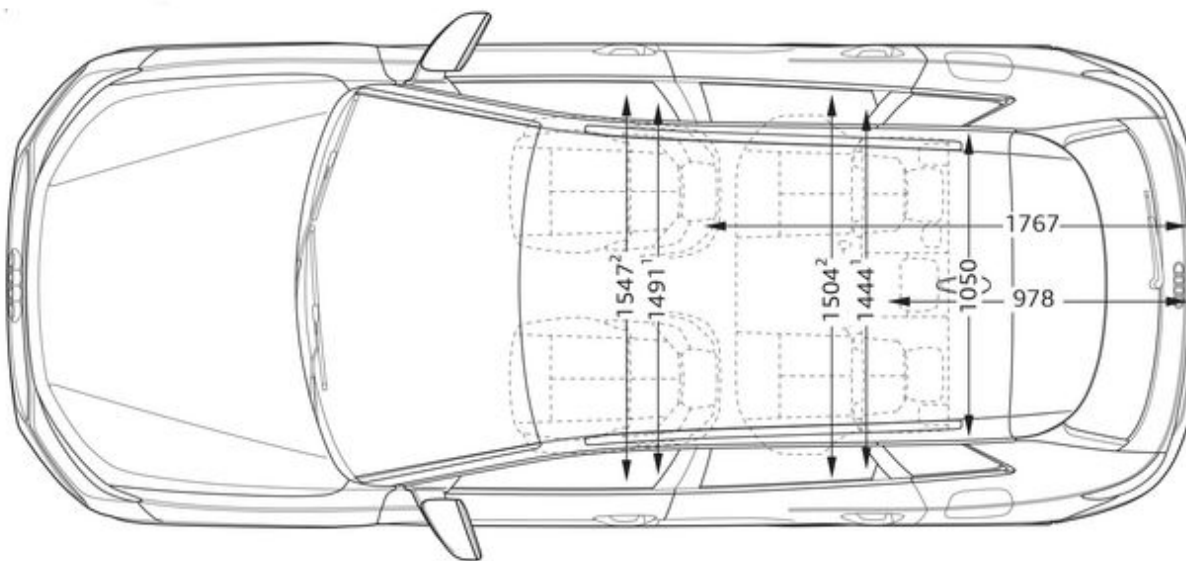
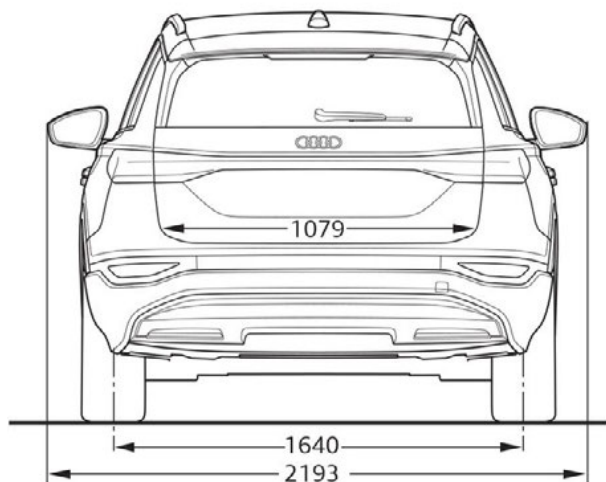
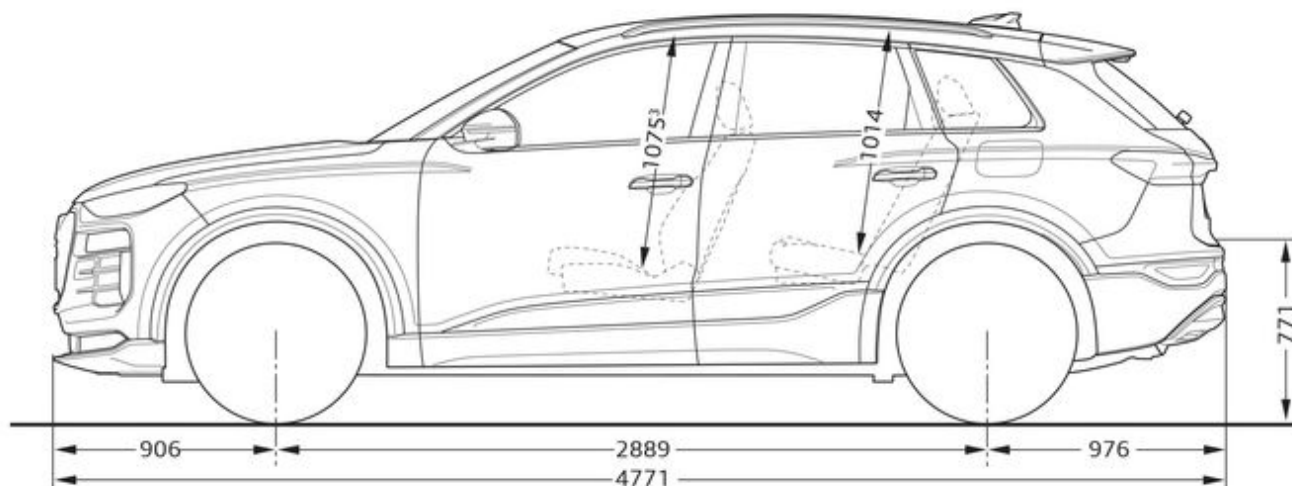
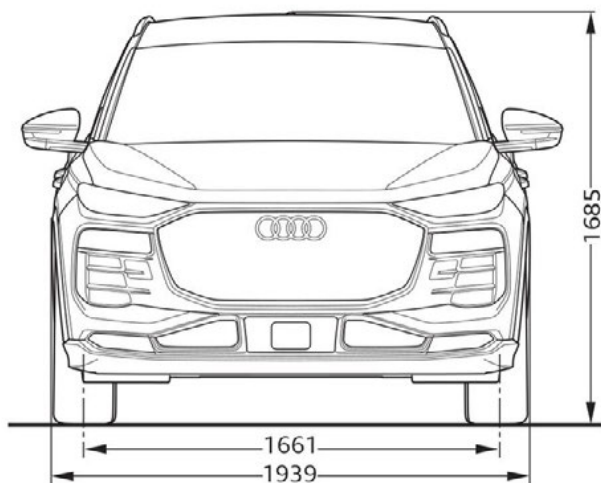

Audi SQ6 SUV e-tron izmēri

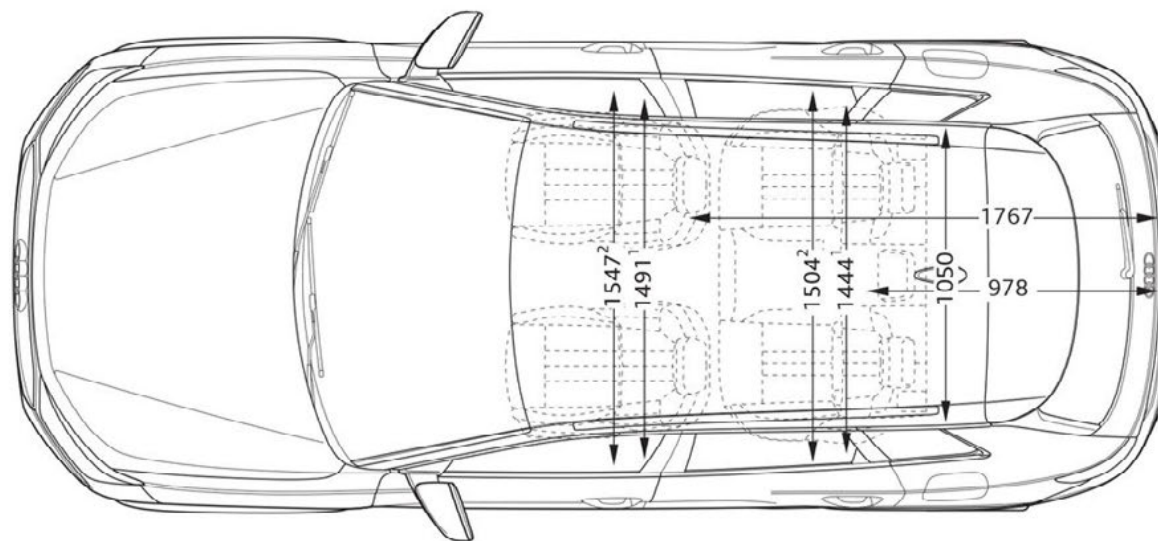
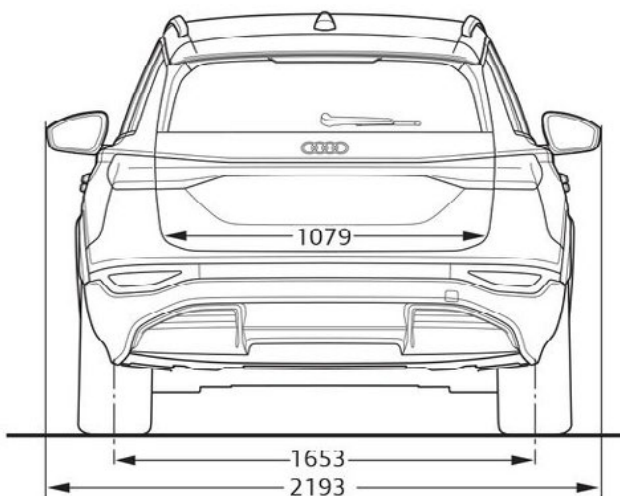
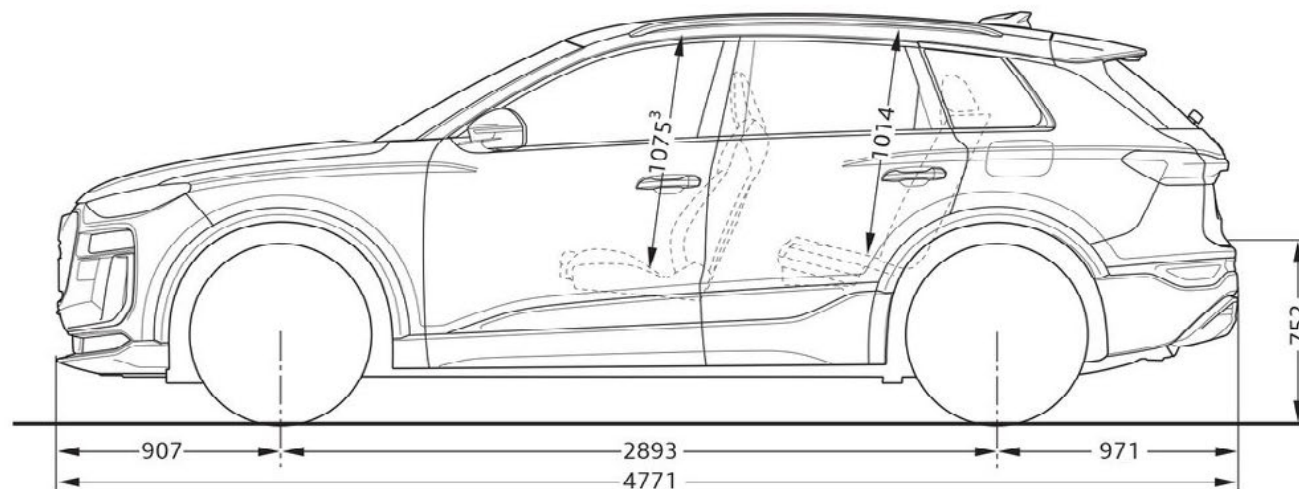
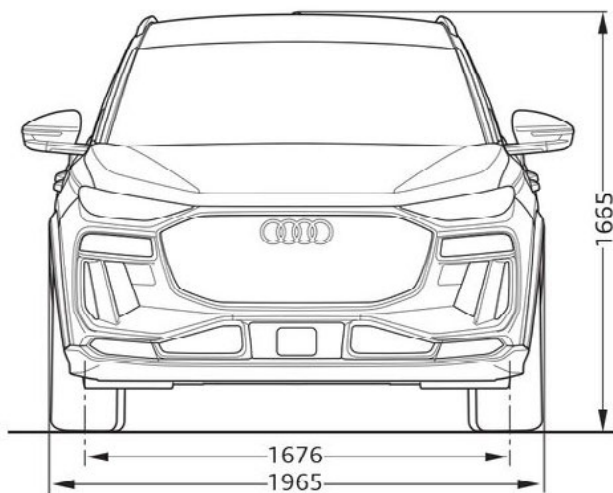

Riepu parametru klasifikācija

Tabulā norādīti degvielas patēriņa efektivitātes klases, saķeres ar slapju ceļu un ārējā rītes trokšņa klases diapazoni dažādiem Audi Q6 e-tron un SQ6 e-tron riepu izmēriem

Skaidrojumi



Degvielas patēriņa efektivitāte

Riepu degvielas patēriņa efektivitātes klase mainās atkarībā no rītes pretestības kategorijas:

- A ir visefektīvākās riepas un ietaupa degvielu.
- E ir vismazāk efektīvās riepas un patērē visvairāk degvielas.



Saķere ar slapju ceļu

Saķeres ar slapju ceļu klase sniedz informāciju par bremzēšanas īpašībām slapjos laikapstākļos un ir diapazonā no:

- A (vislielākā drošība) līdz
- E (vismazākā drošība).



Rītes troksnis

Riepu rītes troksni vai ārējo trokšņa līmeni mēra decibelos (dB) un XY vietā norāda skaitli. Turklāt rītes troksnis ir iedalīts trīs līmeņos: A, B un C.



Saķere ar sniegu

Riepas, kas apzīmētas ar šo simbolu, ir piemērotas lietošanai ekstremālos sniega apstākļos.



Saķere ar ledu

Riepas, kas apzīmētas ar šo simbolu, ir paredzētas ceļa virsmām ar ledus kārtu vai cietu sniega segu. Ledus riepas ir paredzētas ceļa virsmām ar ledus kārtu vai cietu sniega segu, un tās jāizmanto tikai ļoti apgrūtinātos laikapstākļos (piemēram, zemā temperatūrā). Ledus riepu izmantošana mazāk sarežģītos laikapstākļos (piemēram, slapjā laikā vai siltākā temperatūrā) var radīt neoptimālu sniegumu, tostarp attiecībā uz saķeri ar slapju ceļu, vadāmību un nodilumu.

Papildu norādes: Degvielas patēriņu var ievērojami samazināt, braucot videi saudzīgā veidā. Lai uzlabotu degvielas patēriņa efektivitāti un saķeri ar slapju ceļu, regulāri jāpārbauda riepu spiediens. Vienmēr jāievēro bremzēšanas ceļi.

Detalizēta informācija pieejama vietnē:

<https://www.audi.lv/web/lv/innovation/important-info/eu-tyre-label.html>

Riepu izmērs	Degvielas efektivitātes klase	Slapjas saķeres klase	Ārējā rītes trokšņa klase dB	Saķere ar sniegu	Saķere ar ledu	Sezona	
235/65 R 18	A	B-A	70-69	B	-	-	vasara
255/60 R 18	A	A	71-70	B	-	-	vasara
235/60 R 19	B-A	A	70-68	B-A	-	-	vasara
255/55 R 19	B-A	A	70-69	A	-	-	vasara
255/50 R 20	B	A	72-69	B-A	-	-	vasara
285/45 R 20	B	A	72-71	A	-	-	vasara
255/45 R 21	B	A	71-70	B-A	-	-	vasara
285/40 R 21	B	B-A	72-71	A	-	-	vasara
235/60 R 19	C-B	B-A	72-71	B	+	-	ziema
255/55 R 19	C-B	B-A	72-71	B	+	-	ziema
255/50 R 20	C	C-A	73	B	+	-	ziema
285/45 R 20	C	C-A	74-73	B	+	-	ziema

Piezīme: Mērķtiecīga konkrētas markas riepu pasūtīšana nav iespējama ar loģistiku un ražošanu saistītu iemeslu dēļ. Sīkāku informāciju par riepu parametriem varat iegūt pie sava Audi partnera.



Audi Q6 e-tron tehniskie dati

Modelis	Q6 e-tron performance	Q6 e-tron quattro	SQ6 e-tron
Piedziņa	Elektroenerģija	Elektroenerģija	Elektroenerģija
Pārnesumkārbā / piedziņas veids	1 pakāpes/ automātiska / aizmugures piedziņa	1 pakāpes/ automātiska / quattro	1 pakāpes/ automātiska / quattro
Akumulatora ietilpība, kWh (bruto)*	100	100	100
Akumulatora ietilpība, kWh (neto)**	94.9	94.9	94.9
Akumulatora tips	Litija jonu augstsprieguma akumulators	Litija jonu augstsprieguma akumulators	Litija jonu augstsprieguma akumulators
Maksimālā jauda, kW	225	285	360
Maksimālais griezes moments, Nm	- / 485	275 / 580	275 / 580
Svari / tilpumi			
Pašmasa, kg	2275	2400	2425
Pilna masa, kg	2815	2940	2965
Pieļaujamā slodze uz jumtu/pieļaujamais svars uz slodzes punktu, kg	75/100	75/100	75/100
Bagāžas nodalījuma ietilpība, l	526/1529	526/1529	514/1517
Pagrieziena diametrs, aptuveni, m	12.1	12.1	12.1
Veiktspēja / patēriņš			
Maksimālais ātrums, km/h	210	210	230
Paātrinājums no 0 līdz 100 km/h, s (palielinātas jaudas režīms)	6.7 (6.6)	5.9	4.4 (4.3)
Enerģijas patēriņš, kWh/100 km, WLTP, kombinētajā ciklā	19.1-16.5	19.6-17.0	18.4-17.5
CO ₂ izmeši, g/km, WLTP, kombinētajā ciklā	0	0	0
Veicamais attālums kombinētajā WLTP braukšanas ciklā km	556-641	540-625	566-598
Uzlāde			
minimālais maiņstrāvas uzlādes ilgums (0%–100%), min	615	600	600
ar maksimālo maiņstrāvas uzlādes jaudu, kW	11	11	11
minimālais līdzstrāvas uzlādes ilgums (10%–80%), min	22	21	21
ar maksimālo līdzstrāvas uzlādes jaudu, kW	260	270	270

*Konkrētā braukšanas situācijā pieejamā jauda ir atkarīga no mainīgiem faktoriem, piemēram, āra temperatūras, augstsprieguma akumulatora temperatūras, uzlādes līmeņa, kondicionēšanas un fiziskā nolietojuma. Novirzes, konkrēti no iepriekšminētajiem parametriem, var samazināt efektivitāti. Attiecīgajā brīdī pieejamo jaudu attēlo automobiļa jaudas mērītājs

**Norādītais neto akumulatora enerģijas saturs ir noapaļota akumulatoram tipiska vērtība neatkarīgi no automobiļa. To noskaidro ar konstantu slodzes profilu noteiktos robežapstākļos un pilnībā ņem vērā Akumulatora enerģijas satura nodrošinātā izmantojamā automobiļa nobraukuma rezerve, līdz automobilis tiek izslēgts. Faktiskā izlādes enerģija var atšķirties, jo tā ir atkarīga no konkrētā braukšanas profila un akumulatora temperatūras

Enerģijas patēriņš un elektriskās nobraukuma rezerves rādītāji, kas norādīti noteiktā diapazonā, ir atkarīgi no automobilim izvēlētajā aprīkojuma.

Uzrādītā tehniskā informācija ir informatīva rakstura un var tikt mainīta bez iepriekšēja brīdinājuma



Kontakti



Møller Auto Rīga

Audi Sport dīleris

Mārupe, K.Ulmaņa gatve 115

+371 67 097 107

riga@moller.lv

www.mollerauto.audi.lv

Attēlam ir ilustratīva nozīme

