



Audi A5

Cenu lapa
Audi A5/S5 Sedan
Audi A5/S5 Avant



Audi Vorsprung durch Technik

Satura rādītājs



Cenas

Standarta aprīkojums

- 9 Riteņi / diski
- 11 Gaismas
- 15 Spoguļi
- 16 Slēgšanas sistēmas
- 16 Stiklojums
- 17 Papildus ārējās apdares aprīkojums
- 17 Sēdekļi / sēdekļu komforts
- 19 Papildus salona apdares aprīkojums
- 22 MMI un navigācijas sistēmas
- 26 Palīdzības un drošības sistēmas
- 31 Tehnoloģijas / balstiekārta

Papildu aprīkojums

- 34 Krāsas apdares
- 34 Krāsa – metāliska
- 35 Krāsa – metāliska ar perlamutra efektu

- 35 Diski/riepas
- 39 Balstiekārtas/bremzes
- 39 Sēdekļu komforts
- 41 Sēdekļu apšuvums/ādas pakas
- 55 Ielaidumi
- 55 Stūres/pārnesumu pārslēgšanas sviras/vadības ierīces
- 57 Informācijas un izklaides sistēma
- 61 Tehnoloģiju pakas
- 64 Palīgsistēmas/drošība
- 67 Gaismas
- 69 Jumta sistēmas
- 70 Gaisa kondicionētājs
- 70 Bloķēšanas sistēmas
- 70 Spoguļi
- 71 Stiklojums
- 71 Virsbūves papildu aprīkojums
- 74 Salona papildu aprīkojums
- 75 Pagarinātā garantija
- 76 Aprīkojuma / dizaina pakas

Izmēri

Tehniskie dati

Riepu parametru klasifikācija

Kontakti



Audi A5 Sedan cenas

Jaudas apzīmējums	Dzinēja tips	Pārnesumkārbā / piedziņas veids	Dzinēja jauda kW/ZS	EUR ar PVN EUR bez PVN	Reģistrācija EUR ar PVN
TFSI 110 kW	2.0 TFSI	7 / S tronic	110 / 150	44 400 36 694 FU2APG	510
TFSI 150 kW	2.0 TFSI	7 / S tronic	150 / 204	51 700 42 727 FU2AZG	510
TFSI quattro 150 kW	2.0 TFSI	7 / S tronic / quattro	150 / 204	54 400 44 959 FU2AZY	510
TDI 150 kW	2.0 TDI (MHEV plus)	7 / S tronic	150 / 204	52 500 43 388 FU2AUG	510
TDI quattro 150 kW	2.0 TDI (MHEV plus)	7 / S tronic / quattro	150 / 204	55 200 45 620 FU2AUY	510

Detalizēta tehniskā informācija pieejama šeit.



Cenās ietilpst automašīnas piegāde, pirmspārdošanas serviss, brīdinājuma trīsstūris, ugunsdzēsamais aparāts un pirmās palīdzības komplekts. Uzrādītās cenas, komplektācijas un papildaprīkojuma klāsts ir informatīva rakstura un var tikt mainīts bez iepriekšēja brīdinājuma. Aktuālāko informāciju iespējams iegūt pie Audi pārstāvjiem Latvijā.

Cenas spēkā no 23.10.2024.





Audi A5 Avant cenas

Jaudas apzīmējums	Dzinēja tips	Pārnesumkārbā / piedziņas veids	Dzinēja jauda kW/ZS	EUR ar PVN EUR bez PVN	Reģistrācija EUR ar PVN
TFSI 110 kW	2.0 TFSI	7 / S tronic	110 / 150	46 300 38 264 FU5APG	510
TFSI 150 kW	2.0 TFSI	7 / S tronic	150 / 204	53 600 44 298 FU5AZG	510
TFSI quattro 150 kW	2.0 TFSI	7 / S tronic / quattro	150 / 204	56 300 46 529 FU5AZY	510
TDI 150 kW	2.0 TDI (MHEV plus)	7 / S tronic	150 / 204	54 400 44 959 FU5AUG	510
TDI quattro 150 kW	2.0 TDI (MHEV plus)	7 / S tronic / quattro	150 / 204	57 100 47 190 FU5AUG	510

Detalizēta tehniskā informācija pieejama šeit.



Cenās ietilpst automašīnas piegāde, pirmspārdošanas serviss, brīdinājuma trīsstūris, ugunsdzēsamais aparāts un pirmās palīdzības komplekts. Uzrādītās cenas, komplektācijas un papildaprīkojuma klāsts ir informatīva rakstura un var tikt mainīts bez iepriekšēja brīdinājuma. Aktuālāko informāciju iespējams iegūt pie Audi pārstāvjiem Latvijā.

Cenas spēkā no 23.10.2024.





 S5



Audi S5 cenas

Virsbūves tips	Jaudas apzīmējums	Dzinēja tips	Pārnesumkārbā / piedziņas veids	Dzinēja jauda kW/ZS	EUR ar PVN EUR bez PVN	Reģistrācija EUR ar PVN
Sedan	TFSI	3.0 TFSI	7 / S tronic / quattro	270 / 367	86 200 71 240 FU2S5Y	510
Avant	TFSI	3.0 TFSI	7 / S tronic / quattro	270 / 367	88 100 72 810 FU5S5Y	510

Detalizēta tehniskā informācija pieejama šeit.





Cenās ietilpst automašīnas piegāde, pirmspārdošanas serviss, brīdinājuma trīsstūris, ugunsdzēsamais aparāts un pirmās palīdzības komplekts. Uzrādītās cenas, komplektācijas un papildaprīkojuma klāsts ir informatīva rakstura un var tikt mainīts bez iepriekšēja brīdinājuma. Aktuālāko informāciju iespējams iegūt pie Audi pārstāvjiem Latvijā.

Cenas spēkā no 23.10.2024.



Standarta aprīkojums

Riteņi / diski	Kods	A5 Sedan	A5 Avant	S5 Sedan	S5 Avant
Vieglmetāla diski, 5 dubultspieķu, izmērs 7,5Jx17, 225/55 R17 riepas	COX	s	s	-	-
					
Vieglmetāla diski, 5 V veida dubultspieķu, grafīta pelēkā krāsā, ar virpotu spīdīgu apdari, izmērs 8,0Jx19, 245/40 R19 riepas	45T	o	o	s	s
					
Riepu spiediena zuduma indikators Ja vienā vai vairākās riepās samazinās spiediens, vadītāju par to brīdina vizuāls un skaņas signāls Audi virtuālajā vadītāja informācijas sistēmā plus.	7K1	s	s	s	s
Riepas remonta komplekts Izmantojot riepu hermētiķi un 12 V kompresoru, ja nepieciešams, var īslaicīgi salabot bojātu riepu automobiļiem, kuriem nav pilna izmēra rezerves riteņa vai run-flat riepas. Tālāk, piemēram, līdz servisam, atļauts braukt ar ātrumu, kas nepārsniedz 80 km/h.	1G8	s	s	s	s

s = standartā - = nav pieejams o = papildu aprīkojums





Standarta aprīkojums

Gaismas	Kods	A5 Sedan	A5 Avant	S5 Sedan	S5 Avant
Atsevišķs dienas gaitas lukturis ar sagaidīšanas un pavadīšanas funkciju	9I8	s	s	s	s
Priekšējie lukturi Priekšējie lukturi ar LED tehnoloģiju tumsā izgaismo ceļu gandrīz kā dienā, kā arī izceļas ar zemu enerģijas patēriņu, ilgu darbības laiku un augstu redzamību citiem satiksmes dalībniekiem. Priekšējiem lukturiem ar LED tehnoloģiju ir šādas funkcijas: <ul style="list-style-type: none">· dienas gaitas lukturi· tuvās gaismas· tālās gaismas· gabarītlukturi· virzienrādītājs	8EX	s	s	-	-
LED priekšējie lukturi plus Priekšējie lukturi ar LED tehnoloģiju tumsā izgaismo ceļu gandrīz kā dienā un izceļas ar zemu enerģijas patēriņu, ilgu darbības laiku un augstu redzamību citiem satiksmes dalībniekiem. Turklāt sliktu laikapstākļu lukturi mazina atspīdumu pasliktinātās redzamības apstākļos. LED priekšējiem lukturiem ir šādas funkcijas: <ul style="list-style-type: none">· vizuāli pilnveidoti dienas gaitas lukturi· tuvās gaismas· tālās gaismas· gabarītlukturi· virzienrādītājs· gaismas lukturis braukšanai visos laikapstākļos (lai samazinātu atstaroto žilbinošo gaismu sliktas redzamības apstākļos un izgaismotu manevrēšanas zonu, braucot atpakaļgaitā)· pagrieziena apgaismošanas lukturi (papildu sānu apgaismojums šauros līkumos un nogriežoties)· automaģistrāles gaisma (lielāks attālums lielā ātrumā)· manevrēšanas gaisma (izgaismo priekšpuses manevrēšanas laukumu, braucot atpakaļgaitā)· statiskā pagrieziena izgaismošanas gaisma· automatiskā dinamiskā priekšējo lukturu attāluma kontrole· krustojuma šķērsošanas lukturis	8IT	o	o	s	s

s = standartā - = nav pieejams o = papildu aprīkojums





D IN S 5090

S5

Standarta aprīkojums

	Kods	A5 Sedan	A5 Avant	S5 Sedan	S5 Avant
LED aizmugurējie lukturi Aizmugurējie lukturi ar LED tehnoloģiju aizmugurējos un bremžu lukturus aktivizē ātrāk, lai aizmugurē braucošie tos spētu ātrāk saskatīt. LED aizmugurējie lukturi ietver šādus elementus: <ul style="list-style-type: none">· virzienrādītāji· bremžu lukturi· aizmugurējie lukturi· aizmugurējais numura zīmes apgaismojums· atpakaļgaitas lukturi	8VG	s	s	-	-
LED aizmugurējie lukturi pro Ietver šādus elementus: <ul style="list-style-type: none">· dinamiskie virzienrādītāji· bremžu lukturi· aizmugurējie lukturi· aizmugurējais numura zīmes apgaismojums· atpakaļgaitas lukturi· nepārtraukta gaismas josla· sagaidīšanas/pavadīšanas funkcijas dinamiskais gaismas motīvs, stāvēt uz vietas Gaismas motīvs ar nepārtrauktu gaismas joslu ir atšķirīgs stila elements aizmugurē. Nepārtrauktā gaismas josla aizmugurē savieno aizmugurējos lukturus un ir vizuāls dizaina akcents. Bremžu lukturi ar LED tehnoloģiju iedegas daudz ātrāk, padarot tos labāk pamanāmus aizmugurē braucošajiem. Ieslēdzot virzienrādītāju, dinamiskais virzienrādītājs rada gaismas impulsu, kas darbojas virzienā uz āru uz to pusi, uz kuru tiek veikts pagrieziens. Sagaidīšanas/pavadīšanas funkcijas dinamiskā gaismas sekvencēšana visā gaismas joslas platumā veido progresīvu akcentu un nodrošina papildu apgaismojumu pa ceļam uz vai no automobiļa.	8VP	o	o	s	s
Sagatavošanās turpmākām apgaismošanas funkcijām Ja nepieciešams, papildu funkcijas pēc pieprasījuma ir iespējams pasūtīt myAudi veikalā arī pēc automobiļa piegādes. Vienkārši apmeklējiet tiešsaistes veikalu, kas pieejams myAudi lietotnē. Jūs varat arī izvēlēties savām vajadzībām atbilstošu lietošanas perioda ilgumu.	8G9	s	s	-	-

s = standartā - = nav pieejams o = papildu aprīkojums



Standarta aprīkojums

	Kods	A5 Sedan	A5 Avant	S5 Sedan	S5 Avant
Tālo gaismu palīgsistēma pieāvā šādas funkcijas: <ul style="list-style-type: none">· automātiska pretimbraucošo transportlīdzekļu priekšējo lukturu, citu transportlīdzekļu aizmugurējo lukturu un gaismas avotu apdzīvotās vietās konstatēšana sistēmas ierobežojumu ietvaros· automātiska tālo gaismu ieslēgšana vai izslēgšana atkarībā no satiksmes situācijas· uzlabota redzamība un ērtība	8G1	o	o	s	s
Salona apgaismojums Salona apgaismojumā baltā krāsā ir šādi elementi <ul style="list-style-type: none">· LED griestu modulis priekšā un aizmugurē, tostarp lasīšanas apgaismojums· mantu nodalījuma apgaismojums zem viduskonsoles roku balsta· cimdu nodalījuma apgaismojums· apgaismojums pie kājām (priekšā)· bagāžas nodalījuma apgaismojums kreisajā un labajā pusē· bagāžas nodalījuma durvju apgaismojums	QQ0	s	s	-	-
Fona apgaismojuma pakā plus ietver standarta aprīkojumā pieejamās salona apgaismojuma funkcijas baltā krāsā: <ul style="list-style-type: none">· LED griestu modulis priekšā un aizmugurē, tostarp lasīšanas apgaismojums· mantu nodalījuma apgaismojums zem viduskonsoles roku balsta· cimdu nodalījuma apgaismojums· apgaismojums pie kājām (priekšā)· bagāžas nodalījuma apgaismojums kreisajā un labajā pusē· bagāžas nodalījuma durvju apgaismojums Fona apgaismojuma pakā plus papildus ietverti šādi elementi: <ul style="list-style-type: none">· spoguļīši, apgaismoti, vadītājam un priekšējam pasažierim (baltā krāsā)· apgaismojums pie kājām, aizmugurē (baltā krāsā)· instrumentu paneļa kontūru apgaismojums (krāsains)· durvju kontūru apgaismojums priekšā un aizmugurē (krāsains)· durvju virsmu fona apgaismojums priekšā un aizmugurē (krāsains)· Audi virtuālās vadītāja informācijas sistēmas fona apgaismojums (krāsains)· izgaismots glāžu turētājs (krāsains)· viduskonsoles fona apgaismojums priekšā (krāsains)· tālruņa nodalījums ar induktīvās uzlādes funkciju un mobilo sakaru antenas savienotājs (krāsains)· iekāpšanas gaismas priekšā un aizmugurē (baltā krāsā) Krāsas regulēšanai ir pieejami iepriekš noteikti krāsu profili. Var aktivizēt arī interaktīvu un pielāgotu krāsu profilu. Interaktīvo krāsu profilu kontrolē ar Audi drive select režīmiem. Individuālajam profilam ir pieejama 30 krāsu izvēle.	QQ2	o	o	s	s

s = standartā - = nav pieejams o = papildu aprīkojums



Standarta aprīkojums

Spoguļi	Kods	A5 Sedan	A5 Avant	S5 Sedan	S5 Avant
Sānu spoguļi, elektriski regulējami un apsildāmi	6XD	s	s	-	-
Sānu spoguļi, elektriski regulējami, apsildāmi un nolokāmi, automātiski aptumšojami abās pusēs Sānu spoguļiem ar integrētiem LED virzienrādītājiem un automātisku sānu spoguļa nolaišanas funkciju pasažiera pusē ir izliekts, plakans vai asfērisks spoguļa stikls. Automātiskā nolaišanas funkcija nolaiž ārējo spoguļi pasažiera pusē uz leju, kad tiek ieslēgta atpakaļgaita, lai vadītājs varētu labāk redzēt apmali. Šī funkcija ir sākotnēji ir iestatīta. Iespējams aktivizēt apmales pozīciju arī vadītāja puses spoguļi, kad tiek ieslēgta atpakaļgaita. Šis iestatījums tiek saglabāts, un, nākamreiz ieslēdzot atpakaļgaitu, nolaižas arī vadītāja puses spoguļi. Sānu spoguļi ir nolaižami gan vadītāja, gan pasažiera pusē. Funkciju jebkurā brīdī var deaktivizēt, izmantojot vadītāja durvju vadības blokā izvietotu pogu. Spoguļus var nolaist arī manuāli, izmantojot vadības pogas vadītāja durvīs.	6XK	o	o	s	s
Ārējo atpakaļskata spoguļu korpusi virsbūves krāsā	6FA	s	s	o	o
Sānu spoguļu korpusi ar alumīnija efektu	6FC	-	-	s	s
Asfēriski ārējie spoguļi vadītāja un priekšā sēdošā pasažiera pusē	5JJ	s	s	s	s
Salona spogulis	4L2	s	s	-	-
Salona spogulis, automātiski aptumšojams Automātiski aptumšojošais salona spogulis mazina apžilbināšanu. Tas nozīmē, ka tumsā var labāk saskatīt aizmugurē esošos transportlīdzekļus.	4L6	o	o	s	s
Projekcijas gaisma ārējos spoguļos Projekcijas gaisma ārējo spoguļu apakšā uz zemes projicē grafisku elementu. Tā ne tikai uzlabo apgaismojumu, iekāpjot automobilī un izkāpjot no tā, bet arī piesaista uzmanību.	1J2	o	o	s	s

s = standartā - = nav pieejams o = papildu aprīkojums



Standarta aprīkojums

	Kods	A5 Sedan	A5 Avant	S5 Sedan	S5 Avant
Slēgšanas sistēmas					
Pretaizdzīšanas signalizācija Pretaizdzīšanas signalizāciju izmanto durvju, motora pārsega un bagāžas nodalījuma pārsega uzraudzīšanai. Pretaizdzīšanas signalizācijas komplektā tiek piedāvātas arī šādas funkcijas: <ul style="list-style-type: none">· ultraskaņas salona uzraudzība (var deaktivizēt)· brīdinājums par zādzību, izmantojot sagāzuma leņķa sensoru· signāldaure ar rezerves akumulatoru gadījumam, ja tiek veiktas kādas manipulācijas ar vadu instalāciju	7AL	s	s	s	s
Tālvadības atslēga ar Safelock funkciju Tālvadības atslēga atslēdz un aizslēdz durvis, bagāžas nodalījuma pārsegu un degvielas uzpildes atveres vāciņu. Dzinēju iedarbina un izslēdz, izmantojot iedarbināšanas-izslēgšanas pogu. Funkciju klāstā ir iekļauta Keyless-Go un ērta logu aizvēršana/atvēršana. Safelock funkcija novērš durvju atvēršanu no iekšpuses, kad automobilis tiek aizslēgts, izmantojot automobiļa atslēgu.	4I6	s	s	s	s
Elektriski atverams un aizverams bagāžas nodalījuma pārsegs Bagāžas nodalījuma pārsegu iespējams atvērt vai aizvērt ar elektropiedziņu, nospiežot pogu uz komforta atslēgas (pieejama papildu aprīkojumā par atsevišķu samaksu), vadītāja durvīs vai izmantojot skārienpogu bagāžas nodalījuma pārsega rokturī. Kopā ar komforta atslēgu (pieejama papildu aprīkojumā par atsevišķu samaksu) bagāžas nodalījuma pārsega atslēgšanai, atvēršanai un aizvēršanai ir nepieciešams tikai kājas žests (spēriena kustība) automobiļa aizmugurē. Bagāžas nodalījuma pārsegu iespējams atvērt un aizvērt daudzos veidos. Vienkārši un ērti. Elektriskās aizbultēšanas funkcija atvieglo manuālu pārsega aizvēršanu, kad tas ir nepieciešams. Vietās, kur ir zemi griesti, bagāžas nodalījuma pārsega atvēršanas leņķi var ieprogrammēt vēl ērtāk un drošāk. Iekļauto elektriski atveramo un aizveramo bagāžas nodalījuma vāku var darbināt arī manuāli.	4E7	s	s	s	s
Stiklojums					
Caurspīdīgs stikls	QL1	s	s	s	s
Siltumu un skaņu izolējošs vējstikla stiklojums	4GQ	s	s	s	s
Siltumu izolējoša stikla sānu un aizmugurējie logi Zaļi tonētie logi atstaro ultravioletos starus un palīdz novērst automobiļa salona sakaršanu.	4KC	s	s	s	s

s = standartā - = nav pieejams o = papildu aprīkojums



Standarta aprīkojums

	Kods	A5 Sedan	A5 Avant	S5 Sedan	S5 Avant
Papildus ārējās apdares aprīkojums					
Buferi Radiatora režģis un difuzors graudaini matētā melnā krāsā	2K1	s	s	-	-
Buferi, S modelis Priekšgals: · S radiatora režģis matētā titāna melnā krāsā un gaisa ieplūdes atveres rāmis ar hroma efektu matētā sudraba krāsā Sāni: · platāka sliekšņu apdare ar hroma efektu, matētā sudraba krāsā Aizmugure: · S difuzors matētā titāna melnā krāsā · difuzora ielaidums ar hroma efektu matētā sudraba krāsā	2K3	-	-	s	s
Logu apdares loksnes ar alumīnija efektu	4ZB	s	s	s	s
Jumta reliņi ar alumīnija efektu	3S1	-	s	-	s
Modeļa nosaukums aizmugurē	2Z7	s	s	s	s
Standarta aprīkojumā pieejamā izplūdes sistēma	0P0	s	s	s	s
Sēdekļi / sēdekļu komforts					
Passage audums standarta aprīkojumā pieejamajiem sēdekļiem priekšā: · sēdekļu vidus paneļi no Passage auduma · sēdekļu sānu spilveni un galvas balsti no vienkrāsaina auduma, melnā krāsā Aizmugurējo sēdekļu apšuvums ir vizuāli pieskaņots priekšējiem sēdekļiem.	N2M	s	s	-	-

s = standartā - = nav pieejams o = papildu aprīkojums



Standarta aprīkojums

	Kods	A5 Sedan	A5 Avant	S5 Sedan	S5 Avant
Dinamica mikrošķiedras/ādas apvienojums ar romba rakstu un gofrētu S emblēmu sporta sēdekļiem priekšā: · sēdekļu vidus paneli no Dinamica mikrošķiedras melnā krāsā ar romba rakstu · sēdekļu sānu spilveni no ādas, melnā krāsā · galvas balsti no mākslīgās ādas, melnā krāsā · kontrastējošas šuves · gofrēta S emblēma uz priekšējo sēdekļu atzveltnēm Aizmugurējo sēdekļu apšuvums ir vizuāli pieskaņots priekšējiem sēdekļiem.	N2S	o	o	s	s
Salona elementi no Impersum auduma	Q8A	s	s	-	-
Salona elementi no Dinamica mikrošķiedras	Q8D	o	o	s	s
Standarta aprīkojumā pieejamie sēdekļi priekšā	Q1A	s	s	-	-
Sporta sēdekļiem priekšā ir: · manuāli izbidāms augšstilbu balsts · vizuāli integrēti galvas balsti · īpašas formas sēdekļu sānu spilveni labākam sānu atbalstam līkumos	Q1D	o	o	s	s
Priekšējie sēdekļi, manuāli regulējami Pieejami dažādi manuāli iestatījumi: · sēdekļa augstums · sēdekļa garenvirziena pozīcija · atzveltnes leņķis	3L3	s	s	-	-
Priekšējie sēdekļi, elektriski regulējami Ir pieejami dažādi elektriski regulējami iestatījumi: · sēdekļa augstums · sēdekļa garenvirziena pozīcija · sēdekļa un atzveltnes leņķis	3L5	o	o	s	s

s = standartā - = nav pieejams o = papildu aprīkojums



Standarta aprīkojums

	Kods	A5 Sedan	A5 Avant	S5 Sedan	S5 Avant
i-Size bērnu krēsla stiprinājums priekšējā pasažiera sēdekļī un i-Size un augšējais stiprinājums pie aizmugurējiem malējiem sēdekļiem	3A2	s	s	s	s
Sēdekļu apsilde, priekšā Sēdekļu apsilde ir atsevišķi regulējama vadītājam un priekšējam pasažierim trīs līmeņos, izmantojot MMI touch displeju. Sēdekļa klimata balansa funkcija aktivizē individuālu sēdekļa atzveltnes un sēdekļa spilvena apsildes regulēšanu, izmantojot MMI touch displeju.	4A3	s	s	s	s
Viduskonsoles roku balsts, priekšā	6E1	s	s	-	-
Komforta viduskonsoles roku balsts, priekšā · nepārtraukta augstuma regulēšana diapazonā no 5° līdz 20° vai pilnīga nolocīšana · ar atmiņas funkciju	6E3	o	o	s	s
Četru virzienu jostasvietas atbalsts priekšējiem sēdekļiem	7P1	o	o	s	s
Papildus salona apdares aprīkojums					
Vienas zonas automātiskais gaisa kondicionētājs ietverts: · elektroniska gaisa temperatūras, plūsmas un sadales vadība · 3 klimata stili gaisa plūsmas pielāgošanai automātiskajā režīmā · ECO režīms efektīvākai klimata kontrolei, it īpaši dzesēšanai · A/C MAX: Piespiežot pogu, var aktivizēt gaisa kondicionētāju ar maksimālu dzesēšanas jaudu · kontrole atkarībā no pozīcijas un saules intensitātes · gaisa plūsmas atveres aizmugurējā kāju zonā · automātiskās recirkulācijas režīms · PM 2,5 salona gaisa filtrs putekļu un smaku likvidēšanai, samazinot putekļu daļiņu, smaku un alergēnu līmeni automobiļa salonā un palīdzot uzlabot salona gaisa kvalitāti; konkrēti, smalko daļiņu filtrēšana ar lielāku ilgtermiņa noturību var tikt atbalstīta attiecībā uz ļoti smalkām daļiņām, kuru diametrs ir mazāks par 2,5 μm (piemēram, nanošķiedras) · gaisa kondicionētāja pielāgošana ar taustiņu iestatījumiem · pogas vājstikla un aizmugurējā loga atkausēšanai MMI touch displejā	9AK	s	s	-	-

s = standartā - = nav pieejams o = papildu aprīkojums



Standarta aprīkojums

	Kods	A5 Sedan	A5 Avant	S5 Sedan	S5 Avant
Trīs zonu luksusa automātiskais gaisa kondicionētājs ietverts: <ul style="list-style-type: none">· elektroniska gaisa temperatūras, plūsmas stipruma un sadalījuma kontrole atsevišķi vadītāja un priekšā sēdošā pasažiera pusē un otrajā sēdekļu rindā· 3 klimata stili gaisa plūsmas pielāgošanai automātiskajā režīmā· brīvi konfigurējamas vadības ierīces tiešai piekļuvei vēlamajām gaisa kondicionētāja funkcijām· ECO režīms efektīvākai klimata kontrolei, it īpaši dzesēšanai· A/C MAX: Piespiežot pogu, var aktivizēt gaisa kondicionētāju ar maksimālu dzesēšanas jaudu· atsevišķa katras zonas kontrole atkarībā no pozīcijas un saules intensitātes· komforta palīgsistēma ar 4 iepriekš definētām klimata programmām, ko var aktivizēt ar pogu MMI touch displejā· papildu gaisa kondicionētāja vadības ierīces aizmugurējā viduskonsolē temperatūras iestatīšanai salona aizmugurē· ventilācijas atveres viduskonsolē un pie kājām, aizmugurē· automātiskā gaisa recirkulācija ar mitruma un gaisa kvalitātes sensoru (piemēram, izmešiem)· PM 2,5 salona gaisa filtrs putekļu un smaku likvidēšanai, samazinot putekļu daļiņu, smaku un alergēnu līmeni automobiļa salonā un palīdzot uzlabot salona gaisa kvalitāti; konkrēti, smalko daļiņu filtrēšana ar lielāku ilgtermiņa noturību var tikt atbalstīta attiecībā uz ļoti smalkām daļiņām, kuru diametrs ir mazāks par 2,5 μm (piemēram, nanošķiedras)· gaisa kondicionētāja pielāgošana ar taustiņu iestatījumiem· pogas vājstikla un aizmugurējā loga atkausēšanai MMI touch displejā	9AQ	o	o	s	s
Dubultspieķu daudzfunkciju ādas stūre ar pārneseņu pārslēgšanas lāpstiņām Uz stūres izvietotas daudzfunkciju skārienvadības pogas, kas ļauj ērti lietot plašo standarta aprīkojumā pieejamo informācijas un izklaides sistēmas funkciju klāstu, kā arī papildu aprīkojumā par atsevišķu samaksu pieejamās funkcijas. Pārneseņu pārslēgšanas lāpstiņas ļauj manuāli pārslēgt automātiskās transmisijas pārneseņus.	2ZQ	s	s	-	-
Sporta ādas stūre ar 3 spieķiem, saplacinātu augšējo un apakšējo malu, daudzfunkciju slēdžiem un pārneseņu pārslēgšanas lāpstiņām Uz stūres izvietotas daudzfunkciju skārienvadības pogas, kas ļauj ērti lietot plašo standarta aprīkojumā pieejamo informācijas un izklaides sistēmas funkciju klāstu, kā arī papildu aprīkojumā par atsevišķu samaksu pieejamās funkcijas. Pārneseņu pārslēgšanas lāpstiņas ļauj manuāli pārslēgt automātiskās transmisijas pārneseņus.	1XY	o	o	s	s
Manuāli regulējama stūre Stūri var manuāli iestatīt nepieciešamajā pozīcijā. Tai ir regulējams augstums un attālums.	2C5	s	s	s	s
Stūres apdare ar hroma efektu	6F4	s	s	-	-

s = standartā - = nav pieejams o = papildu aprīkojums



Standarta aprīkojums

	Kods	A5 Sedan	A5 Avant	S5 Sedan	S5 Avant
Stūres apdare ar hroma efektu, S emblēma, stūres satvēriena zonas no perforētas ādas un kontrastējošas šuves	6F7	o	o	s	s
Ielaidumi, lāzera struktūra, melnā krāsā durvju apdarei, priekšējai un sānu apdarei viduskonsolē	5MA	s	s	-	-
Ielaidumi no matēta skrāpēta alumīnija ar lineāru gofrējumu, antracīta krāsā durvju apdarei, priekšējai un sānu apdarei viduskonsolē	5MV	o	o	s	s
Griestu apdare no Rock pelēka auduma	6NJ	s	s	-	-
Griestu apdare no auduma melnā krāsā	6NQ	o	o	s	s
Durvju sliekšņu uzlikas ar alumīnija ielaidumiem priekšā	7M1	s	s	-	-
Durvju sliekšņu uzlikas ar alumīnija ielaidumiem priekšā, izgaismotas, S logotips	VT5	o	o	s	s
Matēti melnas akcenta virsmas un vadības pogas Viduskonsoles elementi matēti melnā krāsā	GS0	s	s	-	-
Akcenta virsmas un vadības pogas spīdīgi melnā krāsā Viduskonsoles elementi spīdīgi melnā krāsā	GS5	o	o	s	s
Salona apdare ar alumīnija efektu Salona akcenti ar alumīnija efektu	QJ1	s	s	s	s
Augšējie un apakšējie salona elementi ar kontrastējošām šuvēm ietverts: · instrumentu paneļa augšdaļa un durvju reliņi, melnā krāsā ar kontrastējošām šuvēm · ceļgalu spilveni viduskonsolē no mākslīgās ādas atbilstoši izvēlētajam salona aprīkojumam vai ar brūnu salonu melnā krāsā, ar kontrastējošām šuvēm	7HB	o	o	s	s
Salona elementi no Impressum auduma Instrumentu paneļa apdares elementi, durvis un durvju roku balsti no Impressum auduma	Q8A	s	s	-	-

s = standartā - = nav pieejams o = papildu aprīkojums



Standarta aprīkojums

	Kods	A5 Sedan	A5 Avant	S5 Sedan	S5 Avant
Salona elementi no Dinamica mikrošķiedras ietverts: · instrumentu paneļa apdares elementi, durvis un durvju roku balsti no Dinamica mikrošķiedras melnā krāsā · kontrastējošas šuves durvju roku balstos Dinamica mikrošķiedra ir mikrošķiedras materiāls, kas daļēji izgatavots no pārstrādātām poliestera šķiedrām.	Q8D	o	o	s	s
Sadalošais tīkls nodrošina šādas funkcijas: · var piestiprināt virsbūvei vai nolocītajai aizmugurējo sēdekļu atzveltni · var izmantot ar aizmugurējā sēdekļa atzveltni paceltā stāvoklī, nolocītā stāvoklī vienā pusē vai nolocītā stāvoklī abās pusēs · tas ir noņemams un, pateicoties kompaktajam izmēram, novietojams uzglabāšanai automobilī	3CX	s	s	s	s
Grīdas paklājiņi priekšā un aizmugurē	OTD	s	s	s	s
Nerūsējošā tērauda pedāļi un kāju atbalsts Paklājiņi visiem laikpstkājiem	VF1	o	o	s	s
MMI un navigācijas sistēmas					
Audi virtuālā vadītāja Informācijas sistēma plus Pilnībā digitāls 11,9 collu instrumentu bloks ar OLED tehnoloģiju izceļas ar elastīgu, skaidri organizētu displeju. Displeja izkārtojums ir atkarīgs no izvēlētajiem Audi drive select režīmiem. Izvēlēto informāciju par automobili un tā funkcijām var attēlot individuāli un pēc nepieciešamības. Audi virtuālajā vadītāja informācijas sistēmā plus ietverti šādi elementi: · pielāgotais displejs ar ātruma, dzinēja apgriezienu skaita, radio un multivides informācijas, un vēl daudzu citu datu attēlošanu · vadītāja palīgsistēmu displejs ar atsevišķi attēlotām navigācijas norādēm un kombinētu jūsu automobiļa attēlošanu pārējā satiksmē joslas līmenī · nepārtraukta navigācijas informācijas attēlošana, kad tiek aktivētas maršruta norādes · ieteikums atpūsties Ar VIEW pogu uz daudzfunkciju stūres var intuitīvi un ātri pārslēgties starp dažādiem displejiem. Ar pogām kreisajā pusē uz stūres var izvēlēties mainīgā satura (piemēram, borta datora un informācijas un izklaides sistēmas) pastāvīgu vai īslaicīgu attēlošanu.	9S9	s	s	s	s
MMI experience	98Q	s	s	-	-

s = standartā - = nav pieejams o = papildu aprīkojums



Standarta aprīkojums

	Kods	A5 Sedan	A5 Avant	S5 Sedan	S5 Avant
MMI experience plus Skaņas un izklaides paka.	98R	o	o	s	s
MMI navigation plus ar MMI touch piedāvā šādas funkcijas: <ul style="list-style-type: none"> · MMI panorāmas displejs ar OLED tehnoloģiju, kas ietver Audi virtuālo vadītāja informācijas sistēmu plus ar 11,9 collu displeju, kā arī 14,5 collu MMI skārienjutīgo displeju · navigācijas sistēma ar kartes displeju un maršruta rādītāju augstas izšķirtspējas 14,5 collas krāsu displejā · Audi virtuālā vadītāja informācijas sistēma plus ar 11,9 collu displeju, kas ietver vizuālu 360° displeju ar informāciju par manevriem. · karšu atjauninājums tiešsaistē · 3D karšu attēlošana ar daudzām apskates vietām un pilsētu modeļiem · MMI meklēšana: meklēšana brīvā teksta veidā ar galamērķu ieteikumiem ievadīšanas laikā · MMI touch ātrai un intuitīvai lietošanai, piemēram, galamērķa ievadīšana ar rokraksta atpazīšanas funkciju, kā arī iespēja brīvi pārvietot un tuvināt karti · detalizēta maršruta informācija: karšu priekšskatījums, alternatīvu maršrutu izvēle, interesējošās vietas, joslu ieteikumi, automaģistrāļu nobrauktuves, detalizētas krustojumu kartes un vēl daudz kas cits · navigācijas datu izmantošana tālredzīgai un efektīvai braukšanai, piemēram, ātruma ierobežojumi un stāva kāpuma norādes · pilns Audi connect navigācijas un informācijas un izklaides sistēmas funkciju klāsts (IT3) 	7UG	s	s	s	s
Bluetooth saskarne Lietošanai brīvroku režīmā vienlaicīgi iespējams pievienot divus mobilos tālruņus. Pievienotais mobilais tālrunis vispirms tiek attēlots MMI un iekļauj pilnus kontaktdatus. Atkarībā no viedtālruņa modeļa, e-pasta vēstules un izziņas MMI var attēlot, izmantojot Bluetooth.	9ZX	s	s	s	s
6 skaļruņi (pasīvie)	8RL	s	s	-	-
Audi skaņas sistēma ietverts: <ul style="list-style-type: none"> · 10 skaļruņi, ieskaitot centrālo skaļruņi un zemo frekvenču skaļruņi · 6 kanālu pastiprinātājs ar 180 vatu kopējo jaudu 	9VD	o	o	s	s
Sagatavošana Audi Application Store un viedtālruņa saskarnei	IU7	s	s	-	-

s = standartā - = nav pieejams o = papildu aprīkojums



Standarta aprīkojums

	Kods	A5 Sedan	A5 Avant	S5 Sedan	S5 Avant
Audi Application Store un viedtālruņa saskarne <p>MMI sistēmā pieejamais Audi lietotņu veikals nodrošina piekļuvi plašam un nemitīgi augošam populāru lietotņu klāstam, piemēram, no ziņu un raidierakstu kategorijām, sporta un spēlēm vai video un izklaides. Dažādas lietotnes var lejupielādēt tieši automobilī, neizmantojot viedtālruni, un lietot saskaņā ar juridiskajām prasībām. Jūs tiksiet informēti par pieejamajiem šo lietotņu atjauninājumiem. Tos var lejupielādēt tieši no automobiļa.</p> <p>Lai izmantotu lietotnes, nepieciešams myAudi konts un datu savienojums.</p> <p>Šis aprīkojums jums arī sniedz iespēju uz trīs gadiem pēc automobiļa piegādes rezervēt bezmaksas ikmēneša datu paku trīs gadiem. Pēc tam to nepieciešamības gadījumā var pagarināt. Papildu datu pakas par maksu var pasūtīt jebkurā laikā.</p> <p>Izmantojot pieejamo datu apjomu un integrētu Wi-Fi tīklāju, automobiļa Wi-Fi var pievienot līdz astoņām mobilajām ierīcēm, piemēram, viedtālruņus un planšetdatorus un izmantot iegādāto datu plānu.</p> <p>Varat arī izmantot sava viedtālruņa datu savienojumu caur mobilo tīklāju, taču jāņem vērā, ka atkarībā no jūsu mobilo sakaru līguma var rasties izmaksas.</p> <p>Viedtālruņa saskarne savieno viedtālruni ar transportlīdzekli un pārraida viedtālruņa saturu tieši uz MMI touch displeju. Savienojumu iespējams izveidot ar piemērotu USB kabeli vai bez vadiem. Navigācijas, tālruņa, mūzikas un atbalstītu neatkarīgo izstrādātāju lietotņu funkcijas iespējams ērti lietot ar MMI touch displeju vai balss vadību.</p>	IU6	o	o	s	s
Tālruņa nodalījumā ar induktīvās uzlādes funkciju <p>Lai automobilī atskaņotu mūziku un veiktu tālruņa zvanus, viedtālruni iespējams savienot ar automobili, izmantojot Bluetooth. Saderīgus viedtālruņus var bez vadiem uzlādēt tieši automobilī.</p> <p>Vienlaicīgi iespējams pievienot divus mobilos tālruņus. Pirmā pievienotā tālruņa kontaktdati tiek attēloti MMI. Abus mobilos tālruņus var lietot brīvroku režīmā. Atkarībā no viedtālruņa modeļa, e-pasta vēstules un īsziņas MMI var attēlot, izmantojot Bluetooth.</p> <p>Tālruņa nodalījums ar induktīvās uzlādes funkciju nodrošina:</p> <ul style="list-style-type: none">· universāla Bluetooth saskarne· ērta, integrēta brīvroku iekārta· tālruņa nodalījuma, priekšā, izmēri 171 x 88 mm· uzlādes statusa attēlošana MMI touch displejā· iespēja veikt uzlādi ar jaudu līdz 15 vatiem, izmantojot USB pieslēgvietu vai bezvadu uzlādi (Qi standarts), ar nodalījuma virsmas adaptīvo dzesēšanu· Apple ātrās uzlādes un Samsung ātrās uzlādes atbalsts	9ZV	s	s	s	s

s = standartā – = nav pieejams o = papildu aprīkojums





Standarta aprīkojums

	Kods	A5 Sedan	A5 Avant	S5 Sedan	S5 Avant
Audi connect navigācijas un informācijas un izklaides sistēma Audi connect savieno jūsu automobili ar internetu, tādējādi nodrošinot reāllaika informāciju un noderīgu tiešsaistes funkciju pieejamību. Audi connect navigācijas un informācijas un izklaides sistēmā ietilpst šādi pakalpojumi: <ul style="list-style-type: none">· Audi asistents· karšu atjauninājumi tiešsaistē· myAudi navigācija· navigācija ar Google™ satelīta karti· tiešsaistes galamērķu meklēšana· tiešsaistes apskates vietas· brīdinājumi par bīstamām situācijām· detalizēti 3D pilsētu modeļi· lietotāja profili Pakalpojumus nodrošina automobili pastāvīgi uzstādīta SIM karte. Datu savienojuma izmaksas ir iekļautas pakalpojumu cenā. Audi connect pakalpojumi tiek nodrošināti 24 mēnešus pēc jauna automobiļa piegādes. Pēc šī perioda beigām pakalpojumi vienu reizi bez maksas tiks pagarināti vēl uz 12 mēnešiem.	IT3	s	s	s	s
Digitālā radio signālu uztveršana Papildus analogajām stacijām, ir pieejama DAB standarta digitālo radiostaciju uztveršana, ieskaitot DAB+ un DMB audio. Programmas informācija, piemēram, izpildītājs vai nosaukums, kā arī papildu informācija slaidrādes veidā (piemēram, albuma vāciņš vai laika prognoze) tiek attēlota MMI touch displejā.	QV3	s	s	s	s
USB pieslēgvietas ar uzlādes funkciju pirmajā un otrajā sēdekļu rindā ietilpst: <ul style="list-style-type: none">· 2 USB pieslēgvietas ar uzlādes funkciju aizmugurē· 2 saskarnes pirmajā sēdekļu rindā Vienkārša pievienošana ar USB vadu, 15 vatu jauda.	UE8	s	s	s	s
Palīdzības un drošības sistēmas					
Priekšējā avārijas bremzēšanas palīgsistēma Priekšējā avārijas bremzēšanas palīgsistēma ir daļa no aktīvās priekšējās palīgsistēmas un seko līdzi automobilim priekšā notiekošajam, un atkarībā no situācijas un ātruma var brīdināt par gaidāmu sadursmi un uzsākt atbilstošu bremzēšanu. Gājējus un velosipēdistus ir iespējams uztvert, braucot ar ātrumu līdz aptuveni 85 km/h, transportlīdzekļus – līdz maksimālajam ātrumam. Ja tiek konstatēts, ka gaidāma sadursme, sistēma vairāku pakāpju koncepcijas ietvaros sniedz vizuālu, skaņas un haptisku brīdinājumu. Lai samazinātu ātrumu vai mēģinātu izvairīties no sadursmes, var tikt pastiprināta bremzēšanas intensitāte vai uzsākta bremzēšana ar pilnu spēku.	8J5	s	s	s	s

s = standartā – = nav pieejams o = papildu aprīkojums



Standarta aprīkojums

	Kods	A5 Sedan	A5 Avant	S5 Sedan	S5 Avant
Stāvvietā novietošanas sistēma aizmugurē ar attāluma attēlošanu Aizmugures stāvvietā novietošanas sistēma atvieglo novietošanu stāvvietā atpakaļgaitā un sistēmas ierobežojumu ietvaros ar skaņas signālu informē, cik tālu automobilis atrodas no tā aizmugurē esošiem šķēršļiem. Mērīšana notiek ar buferī diskrēti iebūvētiem ultraskaņas sensoriem, kas tiek aktivēti, ieslēdzot atpakaļgaitu. Selektīvā vizuālā displejā tiek attēlots attālums līdz konstatētajiem šķēršļiem aiz automobiļa.	7X1	s	s	-	-
Stāvvietā novietošanas sistēma plus ar attāluma attēlošanu Izmantojot datus no 12 buferos nemanāmi integrētiem ultraskaņas sensoriem, priekšējā, sānu un aizmugurējā skaņas un vizuālā stāvvietā novietošanas sistēma palīdz vadītājam iebraukt un izbraukt no stāvvietām un manevrēt. Atkarībā no stūrēšanas leņķa un braukšanas virziena attālums līdz konstatētajiem priekšmetiem tiek attēlots selektīvā optiskajā displejā MMI Touch ekrānā. Ārpus braukšanas trajektorijas konstatētie šķēršļi tiek attēloti kā balts segments. Sarkanie segmenti norāda uz braukšanas trajektorijas šķēršļiem. Virtuāls braukšanas trajektorijas displejs sānos papildus nodrošina vadlīnijas, kas iepriekš aprēķinātas, balstoties uz attiecīgā brīža stūrēšanas leņķi. Funkciju aktivizē, ieslēdzot atpakaļgaitas pārnese, izmantojot viduskonsoles pogu, vai automātiski, kad automobilis pietuvojas konstatētajam priekšmetam ar ātrumu līdz 10 km/h.	9X0	o	o	s	s
Stāvvietas palīgsistēma plus Palīdz iebraukt stāvvietās un izbraukt no tām. Izmantojot šo procesu, kas ir pilnībā un pastāvīgi uzraugāms, palīgsistēma sistēmas darbības ierobežojumu ietvaros kontrolē stūrēšanu, paātrinājumu un bremzēšanu un izslēdz motoru. Stāvvietas palīgsistēma plus tiek aktivizēta, izmantojot MMI touch displeju. Sistēmas darbības ierobežojumu ietvaros, konstatējot šķēršļus, stāvvietas palīgsistēma automātiski aktivizē bremzes. Sistēma var automobili turpgaitā un atpakaļgaitā novietot paralēlajās un perpendikulārajās stāvvietās starp transportlīdzekļiem.	FT1	o	o	s	s
Ceļa zīmju atpazīšana ar kameru ietverts: · apdzīšanas aizliegumu un ātruma ierobežojumu, tostarp pagaidu ātruma ierobežojumu, atpazīšana · automaģistrāļu, divvirzienu brauktuvju, apdzīvoto vietu un satiksmes ierobežojuma zonu sākuma un beigu atpazīšana un attiecīgā ātruma ierobežojuma attēlošana (funkciju un funkcionalitātes pieejamība var atšķirties atkarībā no valsts un automobiļa konfigurācijas) · situācijas attēlošana un novērtēšana lietus laikā, ar ātruma ierobežojumiem noteiktā diennakts laikā un velkot piekabi (tikai kopā ar rūpnīcā uzstādītu piekabes āķi) Ceļa zīmju atpazīšana, izmantojot kameru, vienkārši sniedz informāciju.	QR9	s	s	s	s

s = standartā - = nav pieejams o = papildu aprīkojums



Standarta aprīkojums

	Kods	A5 Sedan	A5 Avant	S5 Sedan	S5 Avant
<p>Brīdinājums par novirzīšanos no joslas</p> <p>Sistēmas ierobežojumu ietvaros palīdz vadītājam nenovirzīties no braukšanas joslas.</p> <p>Ja sistēma ir aktivizēta un gatava, bet vadītājs neieslēdz virzienrādītāju, brīdinājums par novirzīšanos no joslas neļaus automobilim šķērsot konstatētās joslas atdalošās līnijas, koriģējot stūres kustību. Ja vadītājs to vēlas, ir iespējams iestatīt papildu stūres vibrāciju. Sistēmas darbības diapazons ir no aptuveni 65 km/h. Sistēma tiek aktivizēta uzreiz pēc automobiļa iedarbināšanas. To iespējams ieslēgt un izslēgt arī manuāli MMI touch displejā.</p>	6I3	s	s	s	s
<p>Atpakaļgaitas kamera</p> <p>Atpakaļgaitas kamera MMI touch displejā attēlo zonu automobiļa aizmugurē.</p>	KA2	o	o	s	s
<p>Kruīza kontrole</p> <p>Sistēma atvieglo vienmērīga braukšanas stila uzturēšanu un ātruma ierobežojuma ievērošanu, iestatot maksimālo ātrumu.</p> <p>Pārvietojoties ar ātrumu aptuveni 20 km/h un vairāk, sistēma var uzturēt nemainīgu iestatīto ātrumu, ja ir pieejama pietiekama sistēmas jauda. Sistēmu kontrolē ar atsevišķu sviru pie stūres. Iestatītais ātrums tiek pastāvīgi attēlots Audi virtuālās vadītāja informācijas sistēmas statusa rindā un, kad lietotājs veic kādas darbības, īslaicīgi projicētas projekcijas ekrānā (papildu aprīkojums par atsevišķu samaksu), ja šāda funkcija ir pieejama.</p>	8T2	s	s	-	-
<p>Adaptīvā kruīza kontrole</p> <p>Adaptīvā kruīza kontrole palīdz vadītājam, ieturot pamatā nemainīgu ātrumu un attālumu līdz priekšā braucošajam transportlīdzeklim kontroles darbības attāluma robežās.</p> <p>Konstatējot priekšā braucošu transportlīdzekli, sistēma tās ierobežojumu ietvaros var bremsēt vai palielināt automobiļa ātrumu. Pat saraustītā satiksmē un sastrēgumos sistēma spēj automātiski apturēt automobili un atkal uzsākt kustību.</p>	8T3	o	o	s	s
<p>Drošības spilveni priekšā; priekšējā pasažiera drošības spilvenu var atslēgt</p>	4UF	s	s	s	s
<p>Sānu drošības spilveni, priekšējie ar galvas drošības spilvenu sistēmu un priekšā uzstādītu mijiedarbības drošības spilvenu</p> <p>ietverts:</p> <ul style="list-style-type: none"> · 2 sānu drošības spilveni priekšā, katrs no tiem integrēts priekšējo sēdekļu sānu spilvenos · galvas drošības spilvenu sistēma priekšā sēdošajiem pasažieriem un malējiem aizmugures sēdekļiem, integrēta automobiļa statnēs un jumta sānu elementā · mijiedarbības drošības spilvens starp priekšējiem sēdekļiem 	6C2	s	s	s	s

s = standartā - = nav pieejams o = papildu aprīkojums



Standarta aprīkojums

	Kods	A5 Sedan	A5 Avant	S5 Sedan	S5 Avant
Audi connect ārkārtas zvans un tehniskā apkalpošana ar Audi connect attālināto vadību un kontroli	IW3	s	s	s	s
<p>Audi connect ārkārtas zvans un tehniskā apkalpošana</p> <p>Audi connect ārkārtas zvans un tehniskā apkope rūpējas par jūsu drošību katrā braucienā – neatkarīgi no tā, kas notiek vai kur jūs dodaties. Piemēram, ja notiek smags negadījums, automātiski tiek veikts zvans uz Audi ārkārtas zvanu centru. Informācija par automobili tiek automātiski pārraidīta, lai palīdzētu nodrošināt, ka palīdzība tiek sniegta, cik drīz vien iespējams. Jaunais prognozējošais apkopes atgādinājums ļauj sekot līdzi dilstošo detaļu stāvoklim, balstoties uz laiku, nobraukumu un sensoru datiem. Tas ļauj savlaicīgi ieplānot nepieciešamās apkopes.</p> <p>Turklāt tiešsaistes automobiļa apkopes pakalpojums var jūs informēt par ārkārtas apkopes pasākumiem un akcijām. Ja automobilim tomēr rodas tehniskas problēmas, vai tas iekļūst nelielā negadījumā, tiešsaistes tehniskā palīdzība ceļā un Audi negadījumu palīgsistēma nekavējoties nodrošina palīdzību.</p> <p>Attālinātās automobiļa diagnostikas pakalpojums turklāt nodrošina attālinātas diagnostikas iespēju un ieteikumus turpmākai rīcībai.</p> <p>Pakā iekļauti šādi pakalpojumi:</p> <ul style="list-style-type: none">· Audi connect ārkārtas zvans· tiešsaistes palīdzība ceļā· Audi palīdzība negadījumā· automātiskais apkopes atgādinājums· prognozējošais apkopes atgādinājums· tiešsaistes automobiļa apkope· attālinātā automobiļa diagnostika <p>Audi connect attālinātā vadība un kontrole</p> <p>Audi connect attālinātās vadības un kontroles pakalpojumi ļauj savienot automobili ar viedtālruni. Izmantojot myAudi lietotni, iespējams attālināti piekļūt automobilim un noskaidrot pēdējo stāvēšanas vietu un pašreizējo automobiļa stāvokli. Tas ietver attiecīgā brīža degvielas un eļļas līmeni, attiecīgā brīža nobraukumu un nākamās tehniskās apskates termiņu, kā arī informāciju par to, vai ir aizvērtas durvis un logi. Ja nepieciešams, automobili iespējams aizslēgt un atslēgt attālināti.</p> <p>Pakā iekļauti šādi pakalpojumi:</p> <ul style="list-style-type: none">· automobiļa atrašana (Car Finder)· automobiļa statuss· attālinātā aizslēgšana/atslēgšana· pašpiegādes paziņojums pretaizdzīšanas signalizācijai					

s = standartā – = nav pieejams o = papildu aprīkojums



Standarta aprīkojums

	Kods	A5 Sedan	A5 Avant	S5 Sedan	S5 Avant
Ātruma ierobežotājs ar ceļa zīmju atpazīšanu Kad ir aktivizēts ātruma ierobežotājs ar ceļa zīmju atpazīšanu, ātrumu kā parasti var kontrolēt ar akceleratora pedāli. Taču ātrums nepārsniegs sistēmas konstatēto un automātiski iestatīto ātrumu. Ātrums tiek iestatīts atbilstoši ātruma ierobežojumiem no saglabātajiem karšu datiem un no ceļa zīmju atpazīšanas, izmantojot kameru. Tiek attēlots pašlaik iestatītais un priekšā gaidāmais ātruma ierobežojums, ja informācija par to ir pieejama. Automātiski iestatīto ātrumu var arī mainīt manuāli, un tālāk gaidāmo ātruma ierobežojumu izmantošanu var atslēgt. Sistēmu kontrolē ar atsevišķu sviru pie stūres. Ātruma ierobežotāja režīmu var uz laiku deaktivizēt vai ignorēt, nospiežot akceleratora pedāli līdz galam.	LT2	s	s	s	s
Priekšējā perpendikulārās satiksmes palīgsistēma Priekšējā perpendikulārās satiksmes palīgsistēma ir daļa no aktīvās priekšējās palīgsistēmas un uzrauga zonu automobiļa priekšā un sānos krustojumos un izbrauktuvēs, izmantojot automobiļa priekšā iebūvētos radaru sensorus. Darbojoties sistēmas ierobežojumu ietvaros, sistēma atpazīst tuvojošos kustīgus priekšmetus, piemēram, automobiļus. Sistēma darbojas ātrumā līdz 65 km/h. Kritiskās situācijās sistēma aktivizē vairāku pakāpju brīdinājuma ziņojumus. Vispirms tiek sniegts vizuāls un skaņas brīdinājums. Ja autovadītājs nereaģē, tiek iedarbinātas bremzes. Brīdinājumi tiek attēloti Audi virtuālajā vadītāja informācijas sistēmā un MMI touch displejā, ja ir aktivizēta stāvvietā novietošanas sistēma. Kopā ar projekcijas ekrānu (papildu aprīkojums par atsevišķu samaksu) tā arī brīdina par kritiskām situācijām.	JX1	s	s	s	s
Izvairīšanās asistents un priekšējais pagriezienu asistents Izvairīšanās asistents un priekšējais pagriezienu asistents ir ietverti aktīvajā priekšējā asistentā. Izvairīšanās asistents var palīdzēt vadītājam kritiskā situācijā apbraukt šķērslī, lai izvairītos no sadursmes. Ja vadītājs aktīvi izvairās no šķēršļa, sekojot aktīvajam brīdinājumam, izvairīšanās asistents sniedz vadītājam atbalstu, atbilstoši aktivizējot bremzes un izmantojot minimālu stūrēšanas griezes momentu, lai pielabotu stūrēšanas leņķi. Izvairīšanās asistents ir pieejams ātruma diapazonā no aptuveni 30 līdz 150 km/h, un visa manevra laikā vadītājam ir aktīvi jāstūrē. Uzsākot kustību vai lēnām pārvietojoties ar ātrumu līdz 25 km/h, priekšējais pagriezienu asistents var palīdzēt pagriezienā novērst automobiļa sadursmi ar pretimbraucošo transportlīdzekli, aktivizējot bremzes. Kad vadītājs ieslēdz virzienrādītāju, pagriezienu asistents uzrauga pretējo joslu. Par bremžu iedarbināšanu vadītāju informē signāls Audi virtuālajā vadītāja informācijas sistēmā.	4G3	s	s	s	s
Pasažiera klātbūtnes konstatēšana	1I0	s	s	s	s
Pirmās palīdzības komplekts ar brīdinājuma trijstūri un atstarojošo vesti	1T9	s	s	s	s

s = standartā – = nav pieejams o = papildu aprīkojums



Standarta aprīkojums

	Kods	A5 Sedan	A5 Avant	S5 Sedan	S5 Avant
Autovadītāja modrības un noguruma uzraudzība Sistēma ar vizuālu un/vai skaņas signālu brīdina vadītāju, ja tiek konstatēta modrības zaudēšana, piemēram, uzmanības novēršanas vai noguruma rezultātā. Sistēmas ierobežojumu ietvaros sensori seko līdzi, piemēram, braukšanas un stūrēšanas darbībām un konstatē, ja vadītājs ir noguris. Dažādos stāvokļos sistēma Audi virtuālajā vadītāja informācijas sistēmā plus attēlo vizuālu brīdinājumu ar krāsainu iznirstošo aicinājumu vadītājam atpūsties, kā arī atskaņo skaņas brīdinājumu.	EM2	s	s	s	s
Tehnoloģijas / balstiekārta					
Standarta balstiekārta ietverts: · amortizatori un spirālatspere pie priekšējās un aizmugurējās ass · piecu sviru vieglas konstrukcijas priekšējā ass, stabilizators; pie virsbūves pieskrūvēts priekšējās ass apakšrāmis · piecu sviru vieglas konstrukcijas aizmugurējā ass ar neatkarīgu riteņu balstiekārta, stabilizators; elastīgi nostiprināts aizmugurējais apakšrāmis	1BA	s	s	-	-
S sporta balstiekārta ietverts: · par 20 mm zemāks klīrenss (salīdzinājumā ar Audi A5 modeļiem ar standarta balstiekārta) · amortizatori un spirālatspere pie priekšējās un aizmugurējās ass · piecu sviru vieglas konstrukcijas priekšējā ass, stabilizators; pie virsbūves pieskrūvēts priekšējās ass apakšrāmis · piecu sviru vieglas konstrukcijas aizmugurējā ass ar neatkarīgu riteņu balstiekārta, stabilizators; elastīgi nostiprināts aizmugurējais apakšrāmis	1BE	o	o	s	s

s = standartā - = nav pieejams o = papildu aprīkojums



Standarta aprīkojums







	Kods	A5 Sedan	A5 Avant	S5 Sedan	S5 Avant
<p>Audi drive select</p> <p>Dažādi standarta režīmi ļauj jums noteikt sava automobiļa raksturlielumus, lai jūs jebkurā brīdī varētu izbaudīt atbilstošus braukšanas iespaidus:</p> <ul style="list-style-type: none"> · „sabalansēts”/„individuāls” · „efektivitātes” · „komforta” · „dinamiskais” <p>Izvēlētajam režīmam cita starpā ir pielāgotas šādas sistēmas un iekārtas:</p> <ul style="list-style-type: none"> · stūres palīgsistēma · braukšanas īpašības · automobiļa dinamikas kontrole · pilnpiedziņa (quattro) · adaptīvie amortizatori · fona apgaismojuma paka plus (pieejama papildu aprīkojumā par atsevišķu samaksu) · papildu standarta sistēmas un sistēmas, kas pieejamas papildu aprīkojumā par papildu maksu <p>„Efektivitātes” režīmā piedziņas sistēma, klimata kontrole un adaptīvā kruīza palīgsistēma plus (papildu aprīkojums par atsevišķu samaksu), piemēram, tiek pārslēgti ekonomiskākā pamata iestatījumā.</p> <p>„Sabalansētais” režīms tiek automātiski aktivizēts katru reizi, kad tiek iedarbināts automobilis. Visu iesaistīto sistēmu, kas neattiecas uz degvielas patēriņu, iestatījumus var mainīt un pastāvīgi saglabāt. Pēc tam režīma nosaukums tiek nomainīts uz „individuāls”.</p>	2H9	s	s	s	s
Priekšējās disku bremzes, 17 collu	1LK/1LS	s	s	-	-
Priekšējās disku bremzes, 18 collu, melni bremžu suporti, S logotips	1LA	-	-	s	s
Aizmugurējās disku bremzes, 17 collu (TDI modeļiem)/Aizmugurējās disku bremzes, 16 collu (TFSI modeļiem)	1KF/1KV	s	s	-	-
Aizmugurējās disku bremzes, 18 collu, melni bremžu suporti	2EH	-	-	s	s

s = standartā - = nav pieejams o = papildu aprīkojums

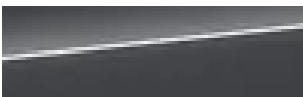
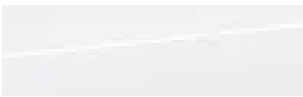

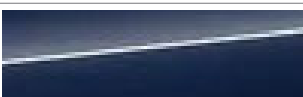

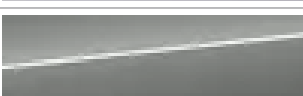

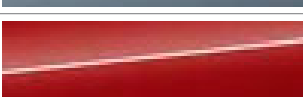

Papildu aprīkojums

		Kods	A5 Sedan	A5 Avant	S5 Sedan	S5 Avant
Krāsas apdares		Cena EUR ar PVN				
Krāsa – Arkona balta uni		Z9Z9	0	0	0	0
Krāsa – Magnet pelēka uni (tikai apvienojumā ar edition one)		G5G5	1 052	1 052	1 052	1 052
Krāsa – metāliska						
Glacier balta, metāliska		2Y2Y	1 052	1 052	1 052	1 052
Mythos melna, metāliska		0E0E	1 052	1 052	1 052	1 052
Firmament zila, metāliska		5U5U	1 052	1 052	1 052	1 052
Floret sudraba, metāliska		L5L5	1 052	1 052	-	-
Chronos pelēka, metāliska		Z7Z7	1 052	1 052	-	-
Horizon zila, metāliska		H3H3	1 052	1 052	1 052	1 052
Grenadine sarkana, metāliska		S5S5	1 052	1 052	1 052	1 052







Papildu aprīkojums

		Kods	A5 Sedan	A5 Avant	S5 Sedan	S5 Avant
		Cena EUR ar PVN				
Ascari zila, metāliska (A5 modeļiem tikai kopā ar PY2 vai PZF)		9W9W	1 585	1 585	1 585	1 585
Krāsa – metāliska ar perlamutra efektu						
Daytona pelēka ar perlamutra efektu (A5 modeļiem tikai kopā ar PY2 vai PZF)		6Y6Y	1 052	1 052	1 052	1 052
Individuāla krāsas apdare, Audi exclusive		Q0Q0	5 548	5 548	5 548	5 548
Diski/riepas						
Vieglmetāla diskī, 5 dubultspieķu ar aero apdari, izmērs 7,5Jx17, 225/55 R17 riepas		40P	226	226	-	-
Vieglmetāla diskī, 5 dubultspieķu, izmērs 8,0Jx18, 235/45 R18 riepas		C1J	906	906	-	-







Papildu aprīkojums

	Kods	A5 Sedan	A5 Avant	S5 Sedan	S5 Avant
	Cena EUR ar PVN				
Vieglmetāla diski, 5 vērpti spieķi, izmērs 8,0jx18, 235/45 R18 riepas	41I	906	906	-	-
					
Vieglmetāla diski, 5 spieķi aero, melnā krāsā, ar virpotu spīdīgu apdari, izmērs 8,0jx18, 235/45 R18 riepas*	C1Q	1 245	1 245	-	-
					
Vieglmetāla diski, 5 dubulto Y veida spieķu, izmērs 8,0jx19, 245/40 R19 riepas	40Z	1 811	1 811	-	-
					
Vieglmetāla diski, 5 V veida dubultspieķu, grafīta pelēkā krāsā, ar virpotu spīdīgu apdari, izmērs 8,0jx19, 245/40 R19 riepas*	45T	2 038	2 038	s	s
					





Papildu aprīkojums

	Kods	A5 Sedan	A5 Avant	S5 Sedan	S5 Avant
	Cena EUR ar PVN				
Vieglmetāla diski, 5 spieķu aero, melnā krāsā, ar virpotu spīdīgu apdari, izmērs 8,0jx19, 245/40 R19 riepas*	C1I	2 151	2 151	-	-
					
Audi Sport vieglmetāla diski, 5 dubultspieķu, melnā krāsā, izmērs 8,5jx19, 245/40 R19 riepas	CE1	2 649	2 649	611	611
					
Audi Sport vieglmetāla diski, 5 dubultspieķu, melnā metālikas krāsā, izmērs 8,5jx19, 245/40 R19 riepas	C8K	2 762	2 762	724	724
					
Audi Sport vieglmetāla diski, 5 dubultspieķu, melnā metālikas krāsā, ar virpotu spīdīgu apdari, izmērs 8,5jx20, 245/35 R20 riepas*	U43	3 668	3 668	1 630	1 630
					



Papildu aprīkojums

	Kods	A5 Sedan	A5 Avant	S5 Sedan	S5 Avant
	Cena EUR ar PVN				
Audi Sport vieglmetāla diski, 5 spieķu ar sirpja formu, matētā zīda pelēkā krāsā, ar virpotu spīdīgu apdari, izmērs 8,5Jx20, 245/35 R20 riepas*	U36	3 668	3 668	1 630	1 630
					
Audi Sport vieglmetāla diski, 5 daudzspieķu, melnā metālikas krāsā, ar virpotu spīdīgu apdari, izmērs 8,5Jx20, 245/35 R20 riepas*	F19	4 007	4 007	1 969	1 969
					
Audi Sport vieglmetāla diski, 5 daudzspieķu, melnā metālikas krāsā, ar virpotu spīdīgu apdari, izmērs 8,5Jx20, 245/35 R20 riepas*	F16	4 120	4 120	2 083	2 083
					

*Vieglmetāla diskus ar spīdīgi virpotu vai spīdīgi frēzētu apdari, kā arī pulētus vai daļēji pulētus vieglmetāla diskus nav ieteicams lietot ziemas apstākļos. Ražošanas specifikas dēļ to virsmai nav pietiekama aizsardzība pret koroziju šādos lietošanas apstākļos, un to var neatgriezeniski sabojāt ceļa apstrādē izmantotais sāls un līdzīgi materiāli.

Attiecas uz: C1Q, 45T, C1I, U43, U36, F19, F16



Papildu aprīkojums

	Kods	A5 Sedan	A5 Avant	S5 Sedan	S5 Avant
Riepu spiediena uzraudzības sistēma Ja vienā vai vairākās riepās samazinās spiediens, vadītāju par to brīdina vizuāls un skaņas signāls Audi virtuālajā vadītāja informācijas sistēmā un MMI. Gaisa spiediena un temperatūras statuss atsevišķiem riteņiem braukšanas laikā tiek attēlots MMI sistēmā. Piezīme: tikai kopā ar PQ2 vai PQ3	7K3	340	340	340	340
Balstiekārtas/bremzes					
S sporta balstiekārta Ietverts: · par 20 mm zemāks klīrenss (salīdzinājumā ar Audi A5 modeļiem ar standarta balstiekārta) · amortizatori un spirālatspere pie priekšējās un aizmugurējās ass · piecu sviru vieglas konstrukcijas priekšējā ass, stabilizators; pie virsbūves pieskrūvēts priekšējās ass apakšrāmis · piecu sviru vieglas konstrukcijas aizmugurējā ass ar neatkarīgu riteņu balstiekārta, stabilizators; elastīgi nostiprināts aizmugurējais apakšrāmis	1BE	384	384	s	s
Bremžu suporti sarkanā krāsā Priekšējo un aizmugurējo bremžu suporti sarkanā krāsā. S5 modeļiem priekšā ar S logotipu	PC2	397	397	397	397
Sēdekļu komforts					
Priekšējie sēdekļi, elektriski regulējami Ir pieejami dažādi elektriski regulējami iestatījumi: · sēdekļa augstums · sēdekļa garenvirziena pozīcija · sēdekļa un atzveltnes leņķis Sporta sēdekļi priekšā un sporta sēdekļi plus priekšā papildus ar manuālas augšstilbu balsta regulēšanas funkciju. Sporta sēdekļi plus priekšā arī ar pneimatisku atzveltnes sānu spilvenu regulēšanu. Piezīme: tikai kopā ar kādu no salona pakām	3L5	866	866	s	s
Atmiņas funkcija vadītāja sēdeklim un ārējiem spoguļiem Piedāvā divas priekšiestatījumu pozīcijas elektriski regulējamajam vadītāja sēdeklim un sānu spoguļiem. Iestatījumus iespējams saglabāt un aktivēt ar atmiņas taustiņu durvju apdarē. Izmantojot „personalizācijas” funkciju, personīgajā profilā tiek papildus saglabāta arī pēdējā sēdekļa/ārējā spoguļa pozīcija. Piezīme: A5 modeļiem tikai kopā ar PQ1 vai PQ2, vai PQ3 un 3L5	AI1	233	233	233	233





Papildu aprīkojums

	Kods	A5 Sedan	A5 Avant	S5 Sedan	S5 Avant
Galvas balsti priekšējiem sēdekļiem (X-regulējums) ar manuālu galvas balsta augstuma un attāluma līdz galvai regulēšanu Piezīme: tikai kopā ar kādu no salona pakām	5ZC	142	142	-	-
Sēdekļu apšuvums/ādas pakas					
Salons ar standarta aprīkojumā pieejamajiem ādas/mākslīgās ādas apvienojuma sēdekļiem ietverts: · ādas/mākslīgās ādas apvienojums (N1P) · salona elementi no mākslīgās ādas (Q8B) · komforta viduskonsoles roku balsts priekšā (6E3) · griestu apdare no auduma Rock pelēkā krāsā (6N1) · augšējie un apakšējie salona elementi ar kontrastējošām šuvēm (7HB) · četru virzienu jostasvietas atbalsts priekšējiem sēdekļiem (7P1) Sēdekļu centra paneli no ādas, sēdekļu sānu spilveni un galvas balsti no mākslīgās ādas, kontrastējošas šuves. Komforta viduskonsoles roku balsts priekšā ar pastāvīgu augstuma regulēšanas funkciju diapazonā no 5° līdz 20° vai pilnīgu nolocīšanu, ar atmiņas funkciju. Augšējos un apakšējos salona elementus ar kontrastējošām šuvēm ietverti šādi elementi: · instrumentu paneļa augšdaļa un durvju reliņi, melnā krāsā ar kontrastējošām šuvēm · ceļgalu spilveni viduskonsolē no mākslīgās ādas atbilstoši izvēlētajam salona aprīkojumam ar kontrastējošām šuvēm. Jostasvietas atbalsts ar atsevišķu elektrisko regulēšanu četros virzienos horizontāli un vertikāli nodrošina ērtu un ergonomisku sēdpozīciju.	PWW	2 130	2 130	-	-



Papildu aprīkojums

	Kods	A5 Sedan	A5 Avant	S5 Sedan	S5 Avant
Salons ar standarta aprīkojumā pieejamajiem ādas/mākslīgās ādas apvienojuma sēdekļiem, melnā krāsā	PWA	2 266	2 266	-	-
ietverts: <ul style="list-style-type: none">· akcenta virsmas un vadības pogas spīdīgi melnā krāsā (GS5)· ādas/mākslīgās ādas apvienojums (N1P)· salona elementi no mākslīgās ādas (Q8B)· durvju sliekšņu uzlikas ar alumīnija ielaidumiem priekšā, izgaismotas (VT3)· komforta viduskonsoles roku balsts priekšā (6E3)· griestu apdare no auduma Rock pelēkā krāsā (6N))· augšējie un apakšējie salona elementi ar kontrastējošām šuvēm (7HB)· četru virzienu jostasvietas atbalsts priekšējiem sēdekļiem (7P1) Sēdekļu centra paneli no ādas, sēdekļu sānu spilveni un galvas balsti no mākslīgās ādas, kontrastējošas šuves. Komforta viduskonsoles roku balsts priekšā ar pastāvīgu augstuma regulēšanas funkciju diapazonā no 5° līdz 20° vai pilnīgu nolocīšanu, ar atmiņas funkciju.					
Augšējos un apakšējos salona elementos ar kontrastējošām šuvēm ietverti šādi elementi: <ul style="list-style-type: none">· instrumentu paneļa augšdaļa un durvju reliņi, melnā krāsā ar kontrastējošām šuvēm· ceļgalu spilveni viduskonsolē no mākslīgās ādas atbilstoši izvēlētajam salona aprīkojumam ar kontrastējošām šuvēm. Jostasvietas atbalsts ar atsevišķu elektrisko regulēšanu četros virzienos horizontāli un vertikāli nodrošina ērtu un ergonomisku sēdpoziciju.					
Piezīme: tikai kopā ar QQ2 vai QQ4 un ielaidumiem: 5MB, 5MC vai 5TG					
Salons ar standarta aprīkojumā pieejamajiem ādas/mākslīgās ādas apvienojuma sēdekļiem, bēša krāsā	PWC	2 266	2 266	-	-
ietverts: <ul style="list-style-type: none">· akcenta virsmas un vadības pogas spīdīgi melnā krāsā (GS5)· ādas/mākslīgās ādas apvienojums (N1P)· salona elementi no mākslīgās ādas (Q8B)· durvju sliekšņu uzlikas ar alumīnija ielaidumiem priekšā, izgaismotas (VT3)· komforta viduskonsoles roku balsts priekšā (6E3)· griestu apdare no auduma Rock pelēkā krāsā (6N))· augšējie un apakšējie salona elementi ar kontrastējošām šuvēm (7HB)· četru virzienu jostasvietas atbalsts priekšējiem sēdekļiem (7P1) Sēdekļu centra paneli no ādas, sēdekļu sānu spilveni un galvas balsti no mākslīgās ādas, kontrastējošas šuves. Komforta viduskonsoles roku balsts priekšā ar pastāvīgu augstuma regulēšanas funkciju diapazonā no 5° līdz 20° vai pilnīgu nolocīšanu, ar atmiņas funkciju.					
Augšējos un apakšējos salona elementos ar kontrastējošām šuvēm ietverti šādi elementi: <ul style="list-style-type: none">· instrumentu paneļa augšdaļa un durvju reliņi, melnā krāsā ar kontrastējošām šuvēm· ceļgalu spilveni viduskonsolē no mākslīgās ādas atbilstoši izvēlētajam salona aprīkojumam ar kontrastējošām šuvēm. Jostasvietas atbalsts ar atsevišķu elektrisko regulēšanu četros virzienos horizontāli un vertikāli nodrošina ērtu un ergonomisku sēdpoziciju.					
Piezīme: tikai kopā ar QQ2 vai QQ4 un ielaidumiem: 5MB, 5MC vai 5TG					



Papildu aprīkojums

	Kods	A5 Sedan	A5 Avant	S5 Sedan	S5 Avant
Salons ar standarta aprīkojumā pieejamajiem ādas/mākslīgās ādas apvienojuma sēdekļiem, brūnā krāsā	PWB	2 555	2 555	-	-
ietverts:					
· akcenta virsmas un vadības pogas spīdīgi melnā krāsā (GS5)					
· ādas/mākslīgās ādas apvienojums (N1P)					
· salona elementi no mākslīgās ādas (Q8B)					
· durvju sliekšņu uzlikas ar alumīnija ielaidumiem priekšā, izgaismotas (VT3)					
· komforta viduskonsoles roku balsts priekšā (6E3)					
· griestu apdare no auduma melnā krāsā (6NQ)					
· augšējie un apakšējie salona elementi ar kontrastējošām šuvēm (7HB)					
· četrus virzienu jostasvietas atbalsts priekšējiem sēdekļiem (7P1)					
Sēdekļu centra paneli no ādas, sēdekļu sānu spilveni un galvas balsti no mākslīgās ādas, kontrastējošas šuves.					
Komforta viduskonsoles roku balsts priekšā ar pastāvīgu augstuma regulēšanas funkciju diapazonā no 5° līdz 20° vai pilnīgu nolocišanu, ar atmiņas funkciju.					
Augšējos un apakšējos salona elementus ar kontrastējošām šuvēm ietverti šādi elementi:					
· instrumentu paneļa augšdaļa un durvju reliņi, melnā krāsā ar kontrastējošām šuvēm					
· ceļgalu spilveni viduskonsolē no mākslīgās ādas atbilstoši izvēlētajam salona aprīkojumam ar kontrastējošām šuvēm.					
Jostasvietas atbalsts ar atsevišķu elektrisko regulēšanu četrus virzienos horizontāli un vertikāli nodrošina ērtu un ergonomisku sēdpoziciju.					
Piezīme: tikai kopā ar QQ2 vai QQ4 un ielaidumiem: 5MB, 5MC vai 5TG					



Papildu aprīkojums

	Kods	A5 Sedan	A5 Avant	S5 Sedan	S5 Avant
Salons ar auduma sporta sēdekļiem, melnā krāsā	PWD	918	918	-	-
ietverts:					
· sporta sēdekļi priekšā (Q1D)					
· sēdekļu vidus paneļi no Expedition auduma, sēdekļu sānu spilveni un galvas balsti no vienkrāsaina auduma, melnā krāsā (aizmugurējo sēdekļu apšuvums ir vizuāli pieskaņots priekšējiem sēdekļiem) (N2E)					
· komforta viduskonsoles roku balsts priekšā (6E3)					
· griestu apdare no auduma Rock pelēkā krāsā (6N1)					
· četru virzienu jostasvietas atbalsts priekšējiem sēdekļiem (7P1)					
Priekšējiem sporta sēdekļiem ir:					
· manuāli izbīdāms augšstilbu balsts					
· vizuāli integrēti galvas balsti					
· īpašas formas sēdekļu sānu spilveni labākam sānu atbalstam līkumos.					
Komforta viduskonsoles roku balsts priekšā ar pastāvīgu augstuma regulēšanas funkciju diapazonā no 5° līdz 20° vai pilnīgu nolocīšanu, ar atmiņas funkciju.					
Jostasvietas atbalsts ar atsevišķu elektrisko regulēšanu četros virzienos horizontāli un vertikāli nodrošina ērtu un ergonomisku sēdpoziciju.					



Papildu aprīkojums

	Kods	A5 Sedan	A5 Avant	S5 Sedan	S5 Avant
Salons ar ādas/mākslīgās ādas apvienojuma sporta sēdekļiem, melnā krāsā	PWE	2 730	2 730	-	-
ietverts:					
· akcenta virsmas un vadības pogas spīdīgi melnā krāsā (GS5)					
· ādas/mākslīgās ādas apvienojums (N1X)					
· sporta sēdekļi priekšā (Q1D)					
· salona elementi no mākslīgās ādas (Q8B)					
· durvju sliekšņu uzlikas ar alumīnija ielaidumiem priekšā, izgaismotas (VT3)					
· komforta viduskonsoles roku balsts priekšā (6E3)					
· griestu apdare no auduma Rock pelēkā krāsā (6NJ)					
· augšējie un apakšējie salona elementi ar kontrastējošām šuvēm (7HB)					
· četru virzienu jostasvietas atbalsts priekšējiem sēdekļiem (7P1)					
Sēdekļu centra paneli no ādas, sēdekļu sānu spilveni un galvas balsti no mākslīgās ādas, kontrastējošas šuves.					
Priekšējiem sporta sēdekļiem ir:					
· manuāli izbīdāms augšstilbu balsts					
· vizuāli integrēti galvas balsti					
· īpašas formas sēdekļu sānu spilveni labākam sānu atbalstam līkumos.					
Komforta viduskonsoles roku balsts priekšā ar pastāvīgu augstuma regulēšanas funkciju diapazonā no 5° līdz 20° vai pilnīgu nolocīšanu, ar atmiņas funkciju.					
Augšējos un apakšējos salona elementos ar kontrastējošām šuvēm ietverti šādi elementi:					
· instrumentu paneļa augšdaļa un durvju reliņi, melnā krāsā ar kontrastējošām šuvēm					
· ceļgalu spilveni viduskonsolē no mākslīgās ādas atbilstoši izvēlētajam salona aprīkojumam ar kontrastējošām šuvēm.					
Jostasvietas atbalsts ar atsevišķu elektrisko regulēšanu četros virzienos horizontāli un vertikāli nodrošina ērtu un ergonomisku sēdpozīciju.					
Piezīme: tikai kopā ar QQ2 vai QQ4 un ielaidumiem: 5MB, 5MC vai 5TG					





Papildu aprīkojums

	Kods	A5 Sedan	A5 Avant	S5 Sedan	S5 Avant
Salons ar ādas/mākslīgās ādas apvienojuma sporta sēdekļiem, bēša krāsā	PWF	3 596	3 596	-	-
ietverts:					
· akcenta virsmas un vadības pogas spīdīgi melnā krāsā (GS5)					
· ādas/mākslīgās ādas apvienojums (N1X)					
· sporta sēdekļi priekšā (Q1D)					
· salona elementi no mākslīgās ādas (Q8B)					
· durvju sliekšņu uzlikas ar alumīnija ielaidumiem priekšā, izgaismotas (VT3)					
· priekšējie sēdekļi, elektriski regulējami (3L5)					
· komforta viduskonsoles roku balsts priekšā (6E3)					
· griestu apdare no auduma Rock pelēkā krāsā (6N1)					
· augšējie un apakšējie salona elementi ar kontrastējošām šuvēm (7HB)					
· četru virzienu jostasvietas atbalsts priekšējiem sēdekļiem (7P1)					
Sēdekļu centra paneli no ādas, sēdekļu sānu spilveni un galvas balsti no mākslīgās ādas, kontrastējošas šuves.					
Priekšējiem sporta sēdekļiem ir:					
· manuāli izbīdāms augšstilbu balsts					
· vizuāli integrēti galvas balsti					
· īpašas formas sēdekļu sānu spilveni labākam sānu atbalstam līkumos.					
Elektriski regulējamiem priekšējiem sēdekļiem ir plašs elektrisko iestatījumu klāsts:					
· sēdekļa augstums					
· sēdekļa garenvirziena pozīcija					
· sēdekļa un atzveltnes leņķis.					
Ar manuālas augšstilbu balsta regulēšanas funkciju.					
Komforta viduskonsoles roku balsts priekšā ar pastāvīgu augstuma regulēšanas funkciju diapazonā no 5° līdz 20° vai pilnīgu nolocīšanu, ar atmiņas funkciju.					
Augšējos un apakšējos salona elementos ar kontrastējošām šuvēm ietverti šādi elementi:					
· instrumentu paneļa augšdaļa un durvju reliņi, melnā krāsā ar kontrastējošām šuvēm					
· ceļgalu spilveni viduskonsole no mākslīgās ādas atbilstoši izvēlētajam salona aprīkojumam ar kontrastējošām šuvēm.					
Jostasvietas atbalsts ar atsevišķu elektrisko regulēšanu četros virzienos horizontāli un vertikāli nodrošina ērtu un ergonomisku sēdpoziciju.					
Piezīme: tikai kopā ar PQ3 un 4D3 un QQ2 vai QQ4, un ielaidumiem: 5MB, 5MC vai 5TG					



Papildu aprīkojums

	Kods	A5 Sedan	A5 Avant	S5 Sedan	S5 Avant
Salons ar ādas/mākslīgās ādas apvienojuma sporta sēdekļiem, brūnā krāsā	PWT	3 884	3 884	-	-
ietverts:					
· akcenta virsmas un vadības pogas spīdīgi melnā krāsā (GS5)					
· ādas/mākslīgās ādas apvienojums (N1X)					
· sporta sēdekļi priekšā (Q1D)					
· salona elementi no mākslīgās ādas (Q8B)					
· durvju sliekšņu uzlikas ar alumīnija ielaidumiem priekšā, izgaismotas (VT3)					
· priekšējie sēdekļi, elektriski regulējami (3L5)					
· komforta viduskonsoles roku balsts priekšā (6E3)					
· griestu apdare no auduma melnā krāsā (6NQ)					
· augšējie un apakšējie salona elementi ar kontrastējošām šuvēm (7HB)					
· četru virzienu jostasvietas atbalsts priekšējiem sēdekļiem (7P1)					
Sēdekļu centra paneli no ādas, sēdekļu sānu spilveni un galvas balsti no mākslīgās ādas, kontrastējošas šuves.					
Priekšējiem sporta sēdekļiem ir:					
· manuāli izbīdāms augšstilbu balsts					
· vizuāli integrēti galvas balsti					
· īpašas formas sēdekļu sānu spilveni labākam sānu atbalstam līkumos.					
Elektriski regulējamiem priekšējiem sēdekļiem ir plašs elektrisko iestatījumu klāsts:					
· sēdekļa augstums					
· sēdekļa garenvirziena pozīcija					
· sēdekļa un atzveltnes leņķis.					
Ar manuālas augšstilbu balsta regulēšanas funkciju.					
Komforta viduskonsoles roku balsts priekšā ar pastāvīgu augstuma regulēšanas funkciju diapazonā no 5° līdz 20° vai pilnīgu nolocīšanu, ar atmiņas funkciju.					
Augšējos un apakšējos salona elementus ar kontrastējošām šuvēm ietverti šādi elementi:					
· instrumentu paneļa augšdaļa un durvju reliņi, melnā krāsā ar kontrastējošām šuvēm					
· ceļgalu spilveni viduskonsolē no mākslīgās ādas atbilstoši izvēlētajam salona aprīkojumam ar kontrastējošām šuvēm.					
Jostasvietas atbalsts ar atsevišķu elektrisko regulēšanu četros virzienos horizontāli un vertikāli nodrošina ērtu un ergonomisku sēdpoziciju.					
Piezīme: tikai kopā ar 4D3 un QQ2 vai QQ4, un ielaidumiem: 5MB, 5MC vai 5TG					



Papildu aprīkojums

	Kods	A5 Sedan	A5 Avant	S5 Sedan	S5 Avant
S line salons ar auduma sporta sēdekļiem, melnā krāsā	PWK	2 397	2 397	-	-
ietverts:					
· akcenta virsmas un vadības pogas spīdīgi melnā krāsā (GS5)					
· Cascade audums ar rombu rakstu un S emblēmu (N2Y)					
· sporta sēdekļi priekšā (Q1D)					
· salona elementi no Cascade auduma (Q8C)					
· nerūsējošā tērauda pedāļi un kājas balsts (VF1)					
· durvju sliekšņu uzlikas ar alumīnija ielaidumiem priekšā, izgaismotas, S logotips (VT5)					
· sporta ādas stūre ar 3 spieķiem, saplacinātu augšējo un apakšējo malu, daudzfunkciju slēdžiem un pārnese pārslēgšanas lāpstiņām (1XY)					
· stūres apdare ar hroma efektu, S emblēma, stūres satvēriena zonas no perforētas ādas un kontrastējošas šuves (6F7)					
· komforta viduskonsoles roku balsts priekšā (6E3)					
· griestu apdare no auduma melnā krāsā (6NQ)					
· augšējie un apakšējie salona elementi ar kontrastējošām šuvēm (7HB)					
· četru virzienu jostasvietas atbalsts priekšējiem sēdekļiem (7P1)					
Sēdekļu vidus paneļi un galvas balsti no Cascade auduma ar izšūtu S emblēmu, kas gofrēta priekšējo sēdekļu atzveltnēs, sēdekļu sānu spilveni no Impressum auduma, kontrastējošas šuves.					
Priekšējiem sporta sēdekļiem ir:					
· manuāli izbīdāms augststulbu balsts					
· vizuāli integrēti galvas balsti					
· īpašas formas sēdekļu sānu spilveni labākam sānu atbalstam līkumos.					
Progresīvajai un modernajai trīs spieķu sporta stūrei ir saplacināta augša un apakša un īpaši sportisks izskats. Uz stūres izvietotas daudzfunkciju skārienvadības pogas, kas ļauj ērti lietot plašo standarta aprīkojumā pieejamo informācijas un izklaides sistēmas funkciju klāstu, kā arī papildu aprīkojumā par atsevišķu samaksu pieejamās funkcijas. Pārnese pārslēgšanas lāpstiņas ļauj manuāli pārslēgt automātiskās transmisijas pārnese.					
Komforta viduskonsoles roku balsts priekšā ar pastāvīgu augstuma regulēšanas funkciju diapazonā no 5° līdz 20° vai pilnīgu nolocīšanu, ar atmiņas funkciju.					
Augšējos un apakšējos salona elementos ar kontrastējošām šuvēm ietverti šādi elementi:					
· instrumentu paneļa augšdaļa un durvju reliņi, melnā krāsā ar kontrastējošām šuvēm					
· ceļgalu spilveni viduskonsolē no mākslīgās ādas atbilstoši izvēlētajam salona aprīkojumam ar kontrastējošām šuvēm.					
Jostasvietas atbalsts ar atsevišķu elektrisko regulēšanu četros virzienos horizontāli un vertikāli nodrošina ērtu un ergonomisku sēdpoziciju.					
Piezīme: tikai kopā ar QQ2 vai QQ4 un ielaidumiem: 5MC, 5MK vai 5MV					



Papildu aprīkojums

	Kods	A5 Sedan	A5 Avant	S5 Sedan	S5 Avant
		Cena EUR ar PVN			
S salons ar ādas/mākslīgās ādas apvienojuma sporta sēdekļiem, pelēkā krāsā	PWM	3 416	3 416	-	-
Ietverts:					
<ul style="list-style-type: none">· akcenta virsmas un vadības pogas spīdīgi melnā krāsā (GS5)· ādas/mākslīgās ādas apvienojums ar gofrētu S emblēmu (N1D)· sporta sēdekļi priekšā (Q1D)· salona elementi no mākslīgās ādas (Q8B)· nerūsējošā tērauda pedāļi un kājas balsts (VF1)· durvju sliekšņu uzlikas ar alumīnija ielaidumiem priekšā, izgaismotas, S logotips (VT5)· sporta ādas stūre ar 3 spieķiem, saplacinātu augšējo un apakšējo malu, daudzfunkciju slēdžiem un pārnesei pārslēgšanas lāpstiņām (1XY)· stūres apdare ar hroma efektu, S emblēma, stūres satvēriena zonas no perforētas ādas un kontrastējošas šuves (6F7)· komforta viduskonsoles roku balsts priekšā (6E3)· griestu apdare no auduma melnā krāsā (6NQ)· augšējie un apakšējie salona elementi ar kontrastējošām šuvēm (7HB)· četru virzienu jostasvietas atbalsts priekšējiem sēdekļiem (7P1)					
Sēdekļu vidus paneļi no ādas, sēdekļu sānu spilveni un galvas balsti no mākslīgās ādas, kontrastējošas šuves, gofrētas S emblēmas priekšējo sēdekļu atzveltnēs.					
Priekšējiem sporta sēdekļiem ir:					
<ul style="list-style-type: none">· manuāli izbīdāms augšstilbu balsts· vizuāli integrēti galvas balsti· īpašas formas sēdekļu sānu spilveni labākam sānu atbalstam līkumos.					
Progresīvajai un modernajai trīs spieķu sporta stūrei ir saplacināta augša un apakša un īpaši sportisks izskats. Uz stūres izvietotas daudzfunkciju skārienvadības pogas, kas ļauj ērti lietot plašo standarta aprīkojumā pieejamo informācijas un izklaides sistēmas funkciju klāstu, kā arī papildu aprīkojumā par atsevišķu samaksu pieejamās funkcijas. Pārnesei pārslēgšanas lāpstiņas ļauj manuāli pārslēgt automātiskās transmisijas pārnesei.					
Komforta viduskonsoles roku balsts priekšā ar pastāvīgu augstuma regulēšanas funkciju diapazonā no 5° līdz 20° vai pilnīgu nolocīšanu, ar atmiņas funkciju.					
Augšējos un apakšējos salona elementus ar kontrastējošām šuvēm ietverti šādi elementi:					
<ul style="list-style-type: none">· instrumentu paneļa augšdaļa un durvju reliņi, melnā krāsā ar kontrastējošām šuvēm· ceļģalu spilveni viduskonsolē no mākslīgās ādas atbilstoši izvēlētajam salona aprīkojumam ar kontrastējošām šuvēm.					
Jostasvietas atbalsts ar atsevišķu elektrisko regulēšanu četros virzienos horizontāli un vertikāli nodrošina ērtu un ergonomisku sēdpoziciju.					
Piezīme: tikai kopā ar QQ2 vai QQ4 un ielaidumiem: 5MC, 5MK vai 5MV					



Papildu aprīkojums

	Kods	A5 Sedan	A5 Avant	S5 Sedan	S5 Avant
Cena EUR ar PVN					
<p>S salons ar ādas/mākslīgās ādas apvienojuma sporta sēdekļiem, melnā krāsā</p> <p>ietverts:</p> <ul style="list-style-type: none"> · akcenta virsmas un vadības pogas spīdīgi melnā krāsā (GS5) · ādas/mākslīgās ādas apvienojums ar gofrētu S emblēmu (N1D) · sporta sēdekļi priekšā (Q1D) · salona elementi no mākslīgās ādas (Q8B) · nerūsējošā tērauda pedāļi un kājas balsts (VF1) · durvju sliekšņu uzlikas ar alumīnija ielaidumiem priekšā, izgaismotas, S logotips (VT5) · sporta ādas stūre ar 3 spieķiem, saplacinātu augšējo un apakšējo malu, daudzfunkciju slēdžiem un pārnese pārslēgšanas lāpstiņām (1XY) · stūres apdare ar hroma efektu, S emblēma, stūres satvēriena zonas no perforētas ādas un kontrastējošas šuves (6F7) · komforta viduskonsoles roku balsts priekšā (6E3) · griestu apdare no auduma melnā krāsā (6NQ) · augšējie un apakšējie salona elementi ar kontrastējošām šuvēm (7HB) · četru virzienu jostasvietas atbalsts priekšējiem sēdekļiem (7P1) <p>Sēdekļu vidus paneļi no ādas, sēdekļu sānu spilveni un galvas balsti no mākslīgās ādas, kontrastējošas šuves, gofrētas S emblēmas priekšējo sēdekļu atzveltnēs.</p> <p>Priekšējiem sporta sēdekļiem ir:</p> <ul style="list-style-type: none"> · manuāli izbīdāms augšstilbu balsts · vizuāli integrēti galvas balsti · īpašas formas sēdekļu sānu spilveni labākam sānu atbalstam līkumos. <p>Progresīvajai un modernajai trīs spieķu sporta stūrei ir saplacināta augša un apakša un īpaši sportisks izskats. Uz stūres izvietotas daudzfunkciju skārienvadības pogas, kas ļauj ērti lietot plašo standarta aprīkojumā pieejamo informācijas un izklaides sistēmas funkciju klāstu, kā arī papildu aprīkojumā par atsevišķu samaksu pieejamās funkcijas. Pārnese pārslēgšanas lāpstiņas ļauj manuāli pārslēgt automātiskās transmisijas pārnese.</p> <p>Komforta viduskonsoles roku balsts priekšā ar pastāvīgu augstuma regulēšanas funkciju diapazonā no 5° līdz 20° vai pilnīgu nolocīšanu, ar atmiņas funkciju.</p> <p>Augšējos un apakšējos salona elementus ar kontrastējošām šuvēm ietverti šādi elementi:</p> <ul style="list-style-type: none"> · instrumentu paneļa augšdaļa un durvju reliņi, melnā krāsā ar kontrastējošām šuvēm · ceļģalu spilveni viduskonsolē no mākslīgās ādas atbilstoši izvēlētajam salona aprīkojumam ar kontrastējošām šuvēm. <p>Jostasvietas atbalsts ar atsevišķu elektrisko regulēšanu četros virzienos horizontāli un vertikāli nodrošina ērtu un ergonomisku sēdpoziciju.</p> <p>Piezīme: tikai kopā ar QQ2 vai QQ4 un ielaidumiem: 5MC, 5MK vai 5MV</p>	PWL	3 416	3 416	-	-



Papildu aprīkojums

	Kods	A5 Sedan	A5 Avant	S5 Sedan	S5 Avant
Cena EUR ar PVN					
<p>S salons ar Dinamica mikrošķiedras/ādas apvienojuma sporta sēdekļiem, melnā krāsā</p> <p>ietverts:</p> <ul style="list-style-type: none"> · akcenta virsmas un vadības pogas spīdīgi melnā krāsā (GS5) · Dinamica mikrošķiedras/ādas apvienojums ar romba rakstu un gofrētu S emblēmu (N2S) · sporta sēdekļi priekšā (Q1D) · salona elementi no Dinamica mikrošķiedras (Q8D) · nerūsējošā tērauda pedāļi un kājas balsts (VF1) · durvju sliekšņu uzlikas ar alumīnija ielaidumiem priekšā, izgaismotas, S logotips (VT5) · sporta ādas stūre ar 3 spieķiem, saplacinātu augšējo un apakšējo malu, daudzfunkciju slēdžiem un pārnese pārslēgšanas lāpstiņām (1XY) · stūres apdare ar hroma efektu, S emblēma, stūres satvēriena zonas no perforētas ādas un kontrastējošas šuves (6F7) · komforta viduskonsoles roku balsts priekšā (6E3) · griestu apdare no auduma melnā krāsā (6NQ) · augšējie un apakšējie salona elementi ar kontrastējošām šuvēm (7HB) · četru virzienu jostasvietas atbalsts priekšējiem sēdekļiem (7P1) <p>Sēdekļu vidus paneļi no Dinamica mikrošķiedras ar romba rakstu, sēdekļu sānu spilveni no ādas, galvas balsti no mākslīgās ādas, kontrastējošas šuves, gofrētas S emblēmas priekšējo sēdekļu atzveltnēs.</p> <p>Priekšējiem sporta sēdekļiem ir:</p> <ul style="list-style-type: none"> · manuāli izbīdāms augšstilbu balsts · vizuāli integrēti galvas balsti · īpašas formas sēdekļu sānu spilveni labākam sānu atbalstam līkumos. <p>Progresīvajai un modernajai trīs spieķu sporta stūrei ir saplacināta augša un apakša un īpaši sportisks izskats. Uz stūres izvietotas daudzfunkciju skārienvadības pogas, kas ļauj ērti lietot plašo standarta aprīkojumā pieejamo informācijas un izklaides sistēmas funkciju klāstu, kā arī papildu aprīkojumā par atsevišķu samaksu pieejamās funkcijas. Pārnese pārslēgšanas lāpstiņas ļauj manuāli pārslēgt automātiskās transmisijas pārnese.</p> <p>Komforta viduskonsoles roku balsts priekšā ar pastāvīgu augstuma regulēšanas funkciju diapazonā no 5° līdz 20° vai pilnīgu nolocīšanu, ar atmiņas funkciju.</p> <p>Augšējos un apakšējos salona elementos ar kontrastējošām šuvēm ietverti šādi elementi:</p> <ul style="list-style-type: none"> · instrumentu paneļa augšdaļa un durvju reliņi, melnā krāsā ar kontrastējošām šuvēm · ceļgalu spilveni viduskonsolē no mākslīgās ādas atbilstoši izvēlētajam salona aprīkojumam ar kontrastējošām šuvēm. <p>Jostasvietas atbalsts ar atsevišķu elektrisko regulēšanu četros virzienos horizontāli un vertikāli nodrošina ērtu un ergonomisku sēdpoziciju.</p> <p>Piezīme: tikai kopā ar QQ2 vai QQ4 un ielaidumiem: 5MC, 5MK vai 5MV</p>	PWN	3 749	3 749	-	-



Papildu aprīkojums

	Kods	A5 Sedan	A5 Avant	S5 Sedan	S5 Avant
		Cena EUR ar PVN			
<p>S salons ar ādas sporta sēdekļiem plus, melnā krāsā</p> <p>ietverts:</p> <ul style="list-style-type: none"> · akcenta virsmas un vadības pogas spīdīgi melnā krāsā (GS5) · ādas apvienojums, perforēts ar rombu rakstu (N3M) · sporta sēdekļi plus, priekšā (Q4Q) · salona elementi no Dinamica mikrošķiedras (Q8D) · nerūsējošā tērauda pedāļi un kājas balsts (VF1) · durvju sliekšņu uzlikas ar alumīnija ielaidumiem priekšā, izgaismotas, S logotips (VT5) · sporta ādas stūre ar 3 spieķiem, saplacinātu augšējo un apakšējo malu, daudzfunkciju slēdžiem un pārneseņu pārslēgšanas lāpstiņām (LXY) · stūres apdare ar hroma efektu, S emblēma, stūres satvēriena zonas no perforētas ādas un kontrastējošas šuves (6F7) · priekšējie sēdekļi, elektriski regulējami (3L5) · sēdekļu ventilācija/masāžas sēdekļi, priekšā (4D5) · komforta viduskonsoles roku balsts priekšā (6E3) · griestu apdare no auduma melnā krāsā (6NQ) · augšējie un apakšējie salona elementi ar kontrastējošām šuvēm (7HB) · jostasvietas atbalsts, pneimatiski regulējams ar masāžas funkciju priekšējiem sēdekļiem (8I6) <p>Ventilējams priekšējo sēdekļu centra panelis un neventilējams divu aizmugurējo malējo sēdekļu centra panelis no perforētas perlamutra Nappa ādas ar rombu rakstu, sēdekļu sānu spilveni un galvas balsti no izsmalcinātas Nappa ādas, kontrastējošas šuves.</p> <p>Priekšējiem sporta sēdekļiem plus ir:</p> <ul style="list-style-type: none"> · manuāli izbīdāms augšstilbu balsts · vizuāli integrēti galvas balsti · īpašas formas sēdekļu sānu spilveni labākam sānu atbalstam līkumos · atzveltnes augšējās daļas apdare ar izgaismotu S emblēmu. <p>Progresīvajai un modernajai trīs spieķu sporta stūrei ir saplacināta augša un apakša un īpaši sportisks izskats. Uz stūres izvietotas daudzfunkciju skārienvadības pogas, kas ļauj ērti lietot plašo standarta aprīkojumā pieejamo informācijas un izklaides sistēmas funkciju klāstu, kā arī papildu aprīkojumā par atsevišķu samaksu pieejamās funkcijas. Pārneseņu pārslēgšanas lāpstiņas ļauj manuāli pārslēgt automātiskās transmisijas pārneseņus.</p> <p>Elektriski regulējamajiem priekšējiem sēdekļiem ir pieejams plašs elektrisko iestatījumu klāsts:</p> <ul style="list-style-type: none"> · sēdekļa augstums · sēdekļa garenvirziena pozīcija · sēdekļa un atzveltnes leņķis <p>Ar manuālas augšstilbu balsta regulēšanas funkciju.</p> <p>Ar pneimatisku atzveltnes sānu spilvenu regulēšanu.</p> <p>Masāžas funkcijai ir trīs dažādas programmas jostasvietas atbrīvošanai. Tām ir trīs regulējami intensitātes līmeņi. Programmas un to intensitāti iespējams regulēt MMI touch displejā. Masāžas funkciju iespējams ieslēgt un izslēgt ar tiešo masāžas ieslēgšanas pogu vai MMI. Masāžas ilgums – aptuveni 10 minūtes.</p> <p>Komforta viduskonsoles roku balsts priekšā ar pastāvīgu augstuma regulēšanas funkciju diapazonā no 5° līdz 20° vai pilnīgu nolocīšanu, ar atmiņas funkciju.</p> <p>Augšējos un apakšējos salona elementus ar kontrastējošām šuvēm ietverti šādi elementi:</p> <ul style="list-style-type: none"> · instrumentu paneļa augšdaļa un durvju rēliņi, melnā krāsā ar kontrastējošām šuvēm · ceļgalu spilveni viduskonsolē no mīkstinātās ādas atbilstoši izvēlētajam salona aprīkojumam ar kontrastējošām šuvēm. <p>Jostasvietas atbalstam priekšējos sēdekļos iestrādāti jostasvietas spilveni, kas tiek atsevišķi piepildīti ar gaisu un iztukšoti, lai nodrošinātu jostasvietas daļas atbalstu, un tos regulē, izmantojot uz sēdekļa esošo jostasvietas atbalsta pogu.</p> <p>Piezīme: tikai kopā ar PQ2 un PQ3 un QQ2 vai QQ4, un ielaidumiem: 5MC, 5MK vai 5MV</p>	PWO	7 485	7 485	3 202	3 202



Papildu aprīkojums

	Kods	A5 Sedan	A5 Avant	S5 Sedan	S5 Avant
				Cena EUR ar PVN	
S salons ar ādas sporta sēdekļiem plus, sarkanā krāsā	PWV	-	-	3 202	3 202
ietverts:					
· akcenta virsmas un vadības pogas spīdīgi melnā krāsā (GS5)					
· ādas apvienojums, perforēts ar rombu rakstu (N3M)					
· sporta sēdekļi plus, priekšā (Q4Q)					
· salona elementi no Dinamica mikrošķiedras (Q8D)					
· nerūsējošā tērauda pedāļi un kājas balsts (VF1)					
· durvju sliekšņu uzlikas ar alumīnija ielaidumiem priekšā, izgaismotas, S logotips (VT5)					
· sporta ādas stūre ar 3 spieķiem, saplacinātu augšējo un apakšējo malu, daudzfunkciju slēdžiem un pārnesei pārslēgšanas lāpstiņām (1XY)					
· stūres apdare ar hroma efektu, S emblēma, stūres satvēriena zonas no perforētas ādas un kontrastējošas šuves (6F7)					
· sēdekļu ventilācija/masāžas sēdekļi, priekšā (4D5)					
· griestu apdare no auduma melnā krāsā (6NQ)					
· jostasvietas atbalsts, pneimatiski regulējams ar masāžas funkciju priekšējiem sēdekļiem (8I6)					
Ventilējams priekšējo sēdekļu centra panelis un neventilējams divu aizmugurējo malējo sēdekļu centra panelis no perforētas perlamutra Nappa ādas ar rombu rakstu, sēdekļu sānu spilveni un galvas balsti no izsmalcinātas Nappa ādas, kontrastējošas šuves.					
Priekšējiem sporta sēdekļiem plus ir:					
· manuāli izbīdāms augšstilbu balsts					
· vizuāli integrēti galvas balsti					
· īpašas formas sēdekļu sānu spilveni labākam sānu atbalstam līkumos					
· atzveltnes augšējās daļas apdare ar izgaismotu S emblēmu.					
Progresīvajai un modernajai trīs spieķu sporta stūrei ir saplacināta augša un apakša un īpaši sportisks izskats. Uz stūres izvietotas daudzfunkciju skārienvadības pogas, kas ļauj ērti lietot plašo standarta aprīkojumā pieejamo informācijas un izklaides sistēmas funkciju klāstu, kā arī papildu aprīkojumā par atsevišķu samaksu pieejamās funkcijas. Pārnesei pārslēgšanas lāpstiņas ļauj manuāli pārslēgt automātiskās transmisijas pārnesei.					
Masāžas funkcijai ir trīs dažādas programmas jostasvietas atbrīvošanai. Tām ir trīs regulējami intensitātes līmeņi. Programmas un to intensitāti iespējams regulēt MMI touch displejā. Masāžas funkciju iespējams ieslēgt un izslēgt ar tiešo masāžas ieslēgšanas pogu vai MMI. Masāžas ilgums – aptuveni 10 minūtes.					
Jostasvietas atbalstam priekšējos sēdekļos iestrādāti jostasvietas spilveni, kas tiek atsevišķi piepildīti ar gaisu un iztukšoti, lai nodrošinātu jostasvietas daļas atbalstu, un tos regulē, izmantojot uz sēdekļa esošo jostasvietas atbalsta pogu.					



Papildu aprīkojums

Ielaidumi	Kods	A5 Sedan	A5 Avant	Cena EUR ar PVN	
				S5 Sedan	S5 Avant
Matēta skrāpēta alumīnija ielaidumi, sudraba krāsā durvju apdarei, priekšējai un sānu apdarei viduskonsolē Piezīme: tikai kopā ar salona pakām: PWA, PWB, PWC, PWE, PWF, PWT	5TG	266	266	-	-
Ielaidumi no matēta skrāpēta alumīnija ar lineāru gofrējumu, antracīta krāsā durvju apdarei, priekšējai un sānu apdarei viduskonsolē Piezīme: tikai kopā ar salona pakām: PWK, PWL, PWM, PWN, PWO, YDG, YDH, YN1, YN2, YYB	5MV	266	266	s	s
Ielaidumi, dabīgas ābeles, brūnā krāsā durvju apdarei, priekšējai un sānu apdarei viduskonsolē Piezīme: tikai kopā ar salona pakām: PWA, PWB, PWC, PWE, PWF, PWT	5MB	470	470	-	-
Ielaidumi, dabīga kastaņa, pelēkā krāsā durvju apdarei, priekšējai un sānu apdarei viduskonsolē Piezīme: tikai kopā ar salona pakām: PWA, PWB, PWC, PWE, PWF, PWK, PWL, PWM, PWN, PWO, PWT, YDG, YDH, YN1, YN2, YYB	5MC	470	470	-	-
Ielaidumi, oglekļa mikropinums, struktūra durvju apdarei, priekšējai un sānu apdarei viduskonsolē Piezīme: tikai kopā ar salona pakām: PWK, PWL, PWM, PWN, PWO, YDG, YDH, YN1, YN2, YYB	5MK	708	708	442	442
Stūres/pārnesumu pārslēgšanas sviras/vadības ierīces					
Dubultspieķu daudzfunkciju ādas sporta stūre ar pārnesumu pārslēgšanas lāpstiņām, plakana augša un apakša Uz stūres izvietotas daudzfunkciju skārienvadības pogas, kas ļauj ērti lietot plašo standarta aprīkojumā pieejamo informācijas un izklaides sistēmas funkciju klāstu, kā arī papildu aprīkojumā par atsevišķu samaksu pieejamās funkcijas. Pārnesumu pārslēgšanas lāpstiņas ļauj manuāli pārslēgt automātiskās transmisijas pārnesumus.	2FS	249	249	-	-





Overview

01/07/2024

0 km/h

590 km

08:46

Where are you going?

MP3

MP4

MP5

MP6

MP7

MP8

MP9

MP10

MP11

MP12

MP13

MP14

MP15

MP16

MP17

MP18

MP19

MP20

MP21

MP22

MP23

MP24

MP25

MP26

MP27

MP28

MP29

MP30

MP31

MP32

MP33

MP34

MP35

MP36

MP37

MP38

MP39

MP40

MP41

MP42

MP43

MP44

MP45

MP46

MP47

MP48

MP49

MP50

MP51

MP52

MP53

MP54

MP55

MP56

MP57

MP58

MP59

MP60

MP61

MP62

MP63

MP64

MP65

MP66

MP67

MP68

MP69

MP70

MP71

MP72

MP73

MP74

MP75

MP76

MP77

MP78

MP79

MP80

MP81

MP82

MP83

MP84

MP85

MP86

MP87

MP88

MP89

MP90

MP91

MP92

MP93

MP94

MP95

MP96

MP97

MP98

MP99

MP100

Papildu aprīkojums

	Kods	A5 Sedan	A5 Avant	S5 Sedan	S5 Avant
Informācijas un izklaides sistēma					
MMI experience plus Skaņas un izklaides paka. Piezīme: tikai kopā ar PQ1 vai PQ2 vai PQ3 un IU6, un 8RT vai 9VD	98R	113	113	s	s
MMI experience pro Ietverts: · projekcijas ekrāns (KS1) · USB saskarnes ar lielāku uzlādes jaudu (U9E) Krāsainais projekcijas ekrāns ir ar bagātīgu kontrastu, un tajā vadītāja tiešajā redzes laukā tiek projicēta vadītājam svarīga informācija. Tā ir labi saskatāma un palīdz nenovērst uzmanību no ceļa. Pēc vajadzības ir iespējams projicēt ātrumu, brīdinājumus un citu vadītājam būtisku informāciju no aprīkojuma, kas pieejams papildus par atsevišķu samaksu, piemēram, palīgsistēmām. Turklāt attiecīgo saturu var izmantot un atlasīt atsevišķi, izmantojot stūri. Tas cita starpā ietver detalizētus vadītāja palīgsistēmu attēlojumus ar apkārtnes attēlojumu, pēdējos zvanus, pēdējos ievadītos galamērķus, kā arī minimālo displeju. USB saskarnes ar lielāku uzlādes jaudu, lai nodrošinātu ātru ārējo mobilo ierīču, tostarp darba klēpj datoru/planšet datoru uzlādi. Piezīme: A5 modeļiem tikai kopā ar PQ1 vai PQ2, vai PQ3 un IU6, un 8RT vai 9VS. S5 modeļiem tikai kopā ar 8RT vai 9VS	PYH	1 676	1 676	1 676	1 676
Audi skaņas sistēma Ietverts: · 10 skaļruņi, ieskaitot centrālo skaļruņi un zemo frekvenču skaļruņi · 6 kanālu pastiprinātājs ar 180 vatu kopējo jaudu Pēc tam iespējams iegūt šādas funkcijas pēc pieprasījuma: · skaņas uzlabošanas paka ar zemo frekvenču skaņas uzlabojumiem, mūzikas atdzīvināšanas funkciju un automātisku līmeņa regulēšanu · virtuāla telpiskā skaņa Piezīme: tikai kopā ar 98R	9VD	284	284	s	s



Papildu aprīkojums

	Kods	A5 Sedan	A5 Avant	S5 Sedan	S5 Avant
Cena EUR ar PVN					
<p>Bang & Olufsen 3D Premium skaņas sistēma</p> <p>ietverts:</p> <ul style="list-style-type: none"> · 16 skaļruņi, ieskaitot 3D augstfrekvenču skaļruņus un vidējā diapazona skaļruņus, centrālo skaļruņi un zemo frekvenču skaļruņi · 16 kanālu pastiprinātājs ar 685 vatu kopējo jaudu · Bang & Olufsen logotipa fona gaisma uz priekšējo skaļruņu malām · uz ātrumu reaģējoša skaļuma regulēšana · pastāvīgs skaņas pielāgojums fona troksnim <p>3D skaņa piedāvā iespaidīgu telpisko skanējumu priekšējos sēdekļos sēdošajiem. Šo skaņas funkciju nodrošina papildu skaļruņi pie A statņa, vidējo frekvenču skaļruņi un Fraunhofer Symphoria tehnoloģija. 3D skaņu ir iespējams iegūt no visiem avotiem. Rezultātā automobilī tiek radīta burtiski nepārspēta autentiska stereo un 3D surround pieredze.</p> <p>Symphoria papildina izmērus, kas ir būtiski dabiskas skaņas radīšanai un sabalansētai telpiskajai skaņai. Platums, dziļums un augstums automobilī rada nebijušu plašuma sajūtu. Autobiļa salons šķiet akustiski lielāks, ļaujot mūzikai „atvērties”, kā sākotnēji iecerēts.</p> <p>Pēc tam iespējams iegūt šādas funkcijas pēc pieprasījuma:</p> <ul style="list-style-type: none"> · skaņas uzlabošanas paka ar zemo frekvenču skaņas uzlabojumiem, mūzikas atdzīvināšanas funkciju un automātisku līmeņa regulēšanu · virtuālā vide <p>Piezīme: tikai kopā ar PYH un QQ2 vai QQ4 un kādu no salona pakām</p>	9VS	1 416	1 416	-	-
<p>Bang & Olufsen 3D Premium Sound System sistēma ar galvas balstos iebūvētiem skaļruņiem</p> <p>Bang & Olufsen 3D Premium Sound System sistēmas sniegtā 3D skaņas pieredze tiek pacelta jaunā līmenī, izmantojot priekšējos galvas balstos iebūvētos skaļruņus. 3D skaņa piedāvā iespaidīgu telpisko skanējumu priekšējos sēdekļos sēdošajiem. Šo skaņas funkciju nodrošina papildu skaļruņi pie A statņa, vidējo frekvenču skaļruņi un Fraunhofer Symphoria tehnoloģija. 3D skaņu ir iespējams iegūt no visiem avotiem. Rezultātā automobilī tiek radīta burtiski nepārspēta autentiska stereo un 3D surround pieredze.</p> <p>Bang & Olufsen 3D Premium Sound System sistēma ar galvas balstos iebūvētiem skaļruņiem ietver:</p> <ul style="list-style-type: none"> · 16 skaļruņi, tostarp 3D augsto frekvenču skaņu un vidējā diapazona skaļruņi, zemo frekvenču skaļrunis un uzlabots centrālais skaļrunis salīdzinājumā ar Bang & Olufsen 3D Premium Sound System sistēmu · 20 kanālu pastiprinātājs ar 810 vatu kopējo jaudu · 4 priekšējo sēdekļu galvas balstos iebūvēti skaļruņi, lai nodrošinātu 3D pieredzi, kā arī telpisko skaņu, navigācijas komandas un tālruņa zvanus vadītājam · Bang & Olufsen logotipa fona gaisma uz priekšējo skaļruņu malām · uz ātrumu reaģējoša skaļuma regulēšana · pastāvīgs skaņas pielāgojums fona troksnim <p>Symphoria papildina izmērus, kas ir būtiski dabiskas skaņas radīšanai un sabalansētai telpiskajai skaņai. Platums, dziļums un augstums automobilī rada nebijušu plašuma sajūtu. Autobiļa salons šķiet akustiski lielāks, ļaujot mūzikai „atvērties”, kā sākotnēji iecerēts.</p> <p>Pēc tam iespējams iegūt šādas funkcijas pēc pieprasījuma:</p> <ul style="list-style-type: none"> · skaņas uzlabošanas paka ar zemo frekvenču skaņas uzlabojumiem, mūzikas atdzīvināšanas funkciju un automātisku līmeņa regulēšanu · virtuālā vide <p>Piezīme: A5 modeļiem tikai kopā ar 98R vai PYH un salona dizainiem: PWE vai PWF, vai PWL, vai PWM, vai PWN, vai PWO, vai PWT, vai YDG, vai YDH, vai YN1, vai YN2, vai YYB</p>	8RT	1 869	1 869	1 869	1 869



Papildu aprīkojums

	Kods	A5 Sedan	A5 Avant	S5 Sedan	S5 Avant
Cena EUR ar PVN					
<p>Audi Application Store un viedtālruņa saskarne</p> <p>MMI sistēmā pieejamais Audi lietotņu veikals nodrošina piekļuvi plašam un nemitīgi augošam populāru lietotņu klāstam, piemēram, no ziņu un raidierakstu kategorijām, sporta un spēlēm vai video un izklaides. Dažādas lietotnes var lejupielādēt tieši automobilī, neizmantojot viedtālruni, un lietot saskaņā ar juridiskajām prasībām. Jūs tiksiet informēts par pieejamajiem šo lietotņu atjauninājumiem. Tos var lejupielādēt tieši no automobiļa.</p> <p>Lai izmantotu lietotnes, nepieciešams myAudi konts un datu savienojums.</p> <p>Šis aprīkojums jums arī sniedz iespēju uz trīs gadiem pēc automobiļa piegādes rezervēt bezmaksas ikmēneša datu paku trīs gadiem. Pēc tam to nepieciešamības gadījumā var pagarināt. Papildu datu pakas par maksu var pasūtīt jebkurā laikā.</p> <p>Izmantojot pieejamo datu apjomu un integrētu Wi-Fi tīklāju, automobiļa Wi-Fi var pievienot līdz astoņām mobilajām ierīcēm, piemēram, viedtālruņus un planšetdatorus un izmantot iegādāto datu plānu.</p> <p>Varat arī izmantot sava viedtālruņa datu savienojumu caur mobilo tīklāju, taču jāņem vērā, ka atkarībā no jūsu mobilo sakaru līguma var rasties izmaksas.</p> <p>Viedtālruņa saskarne savieno viedtālruni ar transportlīdzekli un pārraida viedtālruņa saturu tieši uz MMI touch displeju. Savienojumu iespējams izveidot ar piemērotu USB kabeli vai bez vadiem. Navigācijas, tālruņa, mūzikas un atbalstītu neatkarīgo izstrādātāju lietotņu funkcijas iespējams ērti lietot ar MMI touch displeju vai balss vadību.</p> <p>Piezīme: tikai kopā ar 98R vai PYH</p>	IU6	498	498	s	s
<p>Tālruņa nodalījums ar induktīvās uzlādes funkciju un mobilo sakaru antena</p> <p>Lai automobilī atskaņotu mūziku un veiktu tālruņa zvanus, viedtālruni iespējams savienot ar automobili, izmantojot Bluetooth. Saderīgus viedtālruņus var bez vadiem uzlādēt tieši automobilī. Pateicoties LTE atbalstam ar 5G tehnoloģiju, mobilā tālruņa signāls tiek pastiprināts, lai nodrošinātu ļoti labu balss un signāla kvalitāti.</p> <p>Vienlaicīgi iespējams pievienot divus mobilos tālruņus. Pirmā pievienotā tālruņa kontaktdati tiek attēloti MMI. Abus mobilos tālruņus var lietot brīvroku režīmā. Atkarībā no viedtālruņa modeļa, e-pasta vēstules un īsziņas MMI var attēlot, izmantojot Bluetooth.</p> <p>Aprīkojumā ietilpst:</p> <ul style="list-style-type: none"> · universāla Bluetooth saskarne · ērta, integrēta brīvroku iekārta · tālruņa nodalījuma, priekšā, izmēri 171 x 88 mm · uzlādes statusa attēlošana MMI touch displejā · iespēja veikt uzlādi ar jaudu līdz 15 vatiem, izmantojot USB pieslēgvietu vai bezvadu uzlādi (Qi standarts), ar nodalījuma virsmas adaptīvo dzesēšanu · Apple ātrās uzlādes un Samsung ātrās uzlādes atbalsts · savienojuma antena mobilā tālruņa savienošanai ar labākai ārējo antenu signāla kvalitātei · LTE signāla pastiprinātājs ar 5G tehnoloģiju pārraidei ar nelieliem zudumiem starp ārējo antenu un tālruņa nodalījumu 	9ZE	566	566	566	566





8:46 +23.0°C

Date & time

8:46

Monday

1/7/2024

0 1/2 1 COMFORT

590km

Purple Rain In The Dark

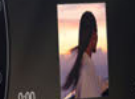

0:00 3:01

ON 0 2 4 6 8

P



AUDIBLE

Papildu aprīkojums

Tehnoloģiju pakas	Kods	A5 Sedan	A5 Avant	Cena EUR ar PVN	
				S5 Sedan	S5 Avant
Tech Ietverts: <ul style="list-style-type: none">· LED priekšējie lukturi plus (8IT)· LED aizmugurējie lukturi pro (8VP)· Trīs zonu deluxe automātiskais gaisa kondicionētājs (9AQ)· adaptīvā kruīza kontrole (8T3)· stāvvietā novietošanas sistēma plus ar attāluma displeju (9X0)· atpakaļgaitas kamera (KA2)· tālo gaismu palīgsistēma (8G1)· komforta paka ar elektriski regulējamiem, apsildāmiem un nolokāmiem, abās pusēs automātiski aptumšojošiem ārējiem spoguļiem (6XK) un projekcijas gaisma ārējos spoguļos (1J2) LED priekšējie lukturi plus ar adaptīvās gaismas funkcijām pielāgo ceļa apgaismojumu attiecīgā brīža braukšanas situācijai. LED aizmugurējie lukturi pro ir dizaina akcents, pateicoties nepārtrauktai gaismas joslai un dinamiskajam virzienrādītājam. Sagaidīšanas/pavadīšanas funkcijas dinamiskais gaismas motīvs sniedz progresīvu vēstījumu. Elektroniski vadāms trīs zonu deluxe automātiskais gaisa kondicionētājs aktivizē individuālu klimata kontroli vadītāja un priekšējā pasažiera pusē, kā arī aizmugurējos sēdekļos. Adaptīvā kruīza kontrole palīdz vadītājam, ieturot pamatā nemainīgu ātrumu un attālumu līdz priekšā braucošajam transportlīdzeklim kontroles darbības attāluma robežās. Stāvvietā novietošanas sistēma plus ar attāluma displeju palīdz iebraukt stāvvietās, izbraukt no tām un manevrēt uz priekšu un atpakaļ ar skaņas signāliem un vizuālu virtuālo braukšanas trajektorijas attēlojumu. Tālo gaismu palīgsistēma samazina citu satiksmes dalībnieku apžilbināšanu, atkarībā no situācijas automātiski ieslēdzot un izslēdzot tālās gaismas. Komforta pakā ietverts plašs funkcionālo iespēju klāsts: elektriski regulējami ārējie spoguļi ar integrētu LED virzienrādītāju un automātisko pazemināšanas funkciju, automātiski aptumšojošs salona spogulis, kas samazina apžilbinājumu, un projekcijas gaismas ārējo spoguļu apakšpusē, kas iekāpšanas laikā apgaismo durvju zonu. Piezīme: tikai kopā ar 4L6 un FT1, un 98R vai PYH	PQ1	2 829	2 829	-	-



Papildu aprīkojums

	Kods	A5 Sedan	A5 Avant	S5 Sedan	S5 Avant
		Cena EUR ar PVN			
Tech plus	PQ2	4 160	4 160	4 160	4 160
Tech plus ietver šādas Tech funkcijas:					
<ul style="list-style-type: none">· LED aizmugurējie lukturi pro (8VP)· Trīs zonu deluxe automātiskais gaisa kondicionētājs (9AQ)· adaptīvā kruīza kontrole (8T3)· stāvvietā novietošanas sistēma plus ar attāluma displeju (9X0)					
Tech plus papildus Tech ietver šādas funkcijas:					
<ul style="list-style-type: none">· Matrix LED priekšējie lukturi (8IY)· priekšējo lukturu mazgāšanas sistēma (8X8)· apkārtskata kameras (KA4)· proaktīva pasažieru aizsardzība – priekšējā, sānu un aizmugurējā (7W7)· sānu drošības spilveni priekšā un aizmugurē ar galvas drošības spilvenu sistēmu un mijiedarbības drošības spilvenu priekšā (6C4)· MMI priekšējā pasažiera displejs (JH1)· komforta paka plus ar elektriski regulējamiem, apsildāmiem un nolokāmiem, abās pusēs automātiski aptumšojošiem ārējiem spoguļiem (6XK) un projekcijas gaisma ārējos spoguļos (1J2).					
LED aizmugurējie lukturi pro ir dizaina akcents, pateicoties nepārtrauktai gaismas joslai un dinamiskajam virzienrādītājam. Sagaidīšanas/pavadišanas funkcijas dinamiskais gaismas motīvs sniedz progresīvu vēstījumu.					
Elektroniski vadāms trīs zonu deluxe automātiskais gaisa kondicionētājs aktivizē individuālu klimata kontroli vadītāja un priekšējā pasažiera pusē, kā arī aizmugurējos sēdekļos.					
Adaptīvā kruīza kontrole palīdz vadītājam, ieturot pamatā nemainīgu ātrumu un attālumu līdz priekšā braucošajam transportlīdzeklim kontroles darbības attāluma robežās.					
Stāvvietā novietošanas sistēma plus ar attāluma displeju palīdz iebraukt stāvvietās, izbraukt no tām un manevrēt uz priekšu un atpakaļ ar skaņas signāliem un vizuālu virtuālo braukšanas trajektorijas attēlojumu.					
Matrix LED priekšējo lukturu matricas funkcija nodrošina precīzu augstas izšķirtspējas ceļa apgaismošanu. Tie ievērojami samazina pretim vai priekšā braucošo transportlīdzekļu apžilbināšanu.					
Apkārtskata kameras attēlo automobiļa tiešā tuvumā esošās zonas no dažādiem skatupunktiem un palīdz novietot automobili stāvvietā un manevrēt.					
Papildus sānu drošības spilveniem, priekšējiem, aizmugurējiem un galvas drošības spilveniem, priekšā ir uzstādīts mijiedarbības drošības spilvens. Sistēmas darbības ietvaros šis drošības spilvens nepieciešamības gadījumā ir gatavs nostrādāt starp vadītāja un priekšējā pasažiera sēdekļiem.					
Ar savu 10,9 collu displeju MMI priekšā sēdošā pasažiera displejs piedāvā priekšā sēdošajam pasažierim fascinējošu informācijas un izklaides sistēmas pieredzi. Skārienjutīgais displejs nodrošina priekšējam pasažierim piekļuvi Audi lietotņu veikala lietotnēm, tostarp plašam izklaides pakalpojumam, multividei un individuāli pielāgojamiem gaidstāves dizainiem. Pateicoties dinamiskajam privātuma režīmam, ekrāns vadītājam nav redzams, tiklīdz kāds ir apsēdies pasažiera sēdekļi. Tas palīdz nepieļaut vadītāja uzmanības novēršanu no ceļa. Ja autovadītājs automobilī ir viens pats, MMI priekšā sēdošā pasažiera displejam var izvēlēties atsevišķi regulējamu gaidstāves dizainu.					
Komforta pakā plus ir ietverts plašs funkcionālo iespēju klāsts: elektriski regulējami ārējie spoguļi ar integrētu LED virzienrādītāju un automātisko pazemināšanas funkciju, automātiski aptumšojošs salona spogulis, kas samazina apžilbinājumu, un projekcijas gaismas ārējo spoguļu apakšpusē, kas iekāpšanas laikā apgaismo durvju zonu.					
Piezīme: A5 modeļiem tikai kopā ar 4L6 un 79H, un 6I5, un FT1, un 98R vai PYH, un 4K6, un 2F1, un 5P2.					
S5 modeļiem tikai kopā ar 79H un 6I5, un 4K6, un 2F1, un 5P2.					



Papildu aprīkojums

	Kods	A5 Sedan	A5 Avant	S5 Sedan	S5 Avant
	Cena EUR ar PVN				
<p>Tech pro</p> <p>Tech pro ietver šādas Tech plus funkcijas:</p> <ul style="list-style-type: none"> · Trīs zonu deluxe automātiskais gaisa kondicionētājs (9AQ) · adaptīvā kruīza kontrole (8T3) · stāvvietā novietošanas sistēma plus ar attāluma displeju (9X0) · Matrix LED priekšējie lukturi (8IY) · priekšējo lukturu mazgāšanas sistēma (8X8) · apkārtskata kameras (KA4) · proaktīva pasažieru aizsardzība – priekšējā, sānu un aizmugurējā (7W7) · sānu drošības spilveni priekšā un aizmugurē ar galvas drošības spilvenu sistēmu un mijiedarbības drošības spilvenu priekšā (6C4) · MMI priekšējā pasažiera displejs (JH1) · komforta paka plus ar elektriski regulējamiem, apsildāmiem un nolokāmiem, abās pusēs automātiski aptumšojošiem ārējiem spoguļiem (6XK) un projekcijas gaisma ārējos spoguļos (1J2). <p>Papildus Tech plus Tech pro ietver šādas funkcijas:</p> <ul style="list-style-type: none"> · digitālie OLED aizmugurējie lukturi (8VY) · garāžas durvju atvērējs (VC2) · elektriski regulējama stūre (2C7) · stūres apsilde (A19) · sēdekļu apsilde, priekšā un aizmugurē (4A4) · S sporta balstiekārta ar amortizatoru kontroli (1BQ) <p>Elektroniski vadāms trīs zonu deluxe automātiskais gaisa kondicionētājs aktivizē individuālu klimata kontroli vadītāja un priekšējā pasažiera pusē, kā arī aizmugurējos sēdekļos.</p> <p>Adaptīvā kruīza kontrole palīdz vadītājam, ieturot pamatā nemainīgu ātrumu un attālumu līdz priekšā braucošajam transportlīdzeklim kontroles darbības attāluma robežās.</p> <p>Stāvvietā novietošanas sistēma plus ar attāluma displeju palīdz iebraukt stāvvietās, izbraukt no tām un manevrēt uz priekšu un atpakaļ ar skaņas signāliem un vizuālu virtuālo braukšanas trajektorijas attēlojumu.</p> <p>Matrix LED priekšējo lukturu matricas funkcija nodrošina precīzu augstas izšķirtspējas ceļa apgaismošanu. Tie ievērojami samazina pretim vai priekšā braucošo transportlīdzekļu apžilbināšanu.</p> <p>Apkārtskata kameras attēlo automobiļa tiešā tuvumā esošās zonas no dažādiem skatupunktiem un palīdz novietot automobili stāvvietā un manevrēt.</p> <p>Papildus sānu drošības spilveniem, priekšējiem, aizmugurējiem un galvas drošības spilveniem, priekšā ir uzstādīts mijiedarbības drošības spilvens. Sistēmas darbības ietvaros šis drošības spilvens nepieciešamības gadījumā ir gatavs nostrādāt starp vadītāja un priekšējā pasažiera sēdekļiem.</p> <p>Ar savu 10,9 collu displeju MMI priekšā sēdošā pasažiera displejs piedāvā priekšā sēdošajam pasažierim fascinējošu informācijas un izklaides sistēmas pieredzi. Skārienjutīgais displejs nodrošina priekšējam pasažierim piekļuvi Audi lietotņu veikala lietotnēm, tostarp plašam izklaides pakalpojumam, multividei un individuāli pielāgojamiem gaidstāves dizainiem. Pateicoties dinamiskajam privātuma režīmam, ekrāns vadītājam nav redzams, tiklīdz kāds ir apsēdies pasažiera sēdekļi. Tas palīdz nepieļaut vadītāja uzmanības novēršanu no ceļa. Ja autovadītājs automobilī ir viens pats, MMI priekšā sēdošā pasažiera displejam var izvēlēties atsevišķi regulējamu gaidstāves dizainu.</p> <p>Komforta pakā plus ir ietverts plašs funkcionālo iespēju klāsts: elektriski regulējami ārējie spoguļi ar integrētu LED virzienrādītāju un automātisko pazemināšanas funkciju, automātiski aptumšojošs salona spogulis, kas samazina apžilbinājumu, un projekcijas gaisma ārējo spoguļu apakšpusē, kas iekāpšanas laikā apgaismo durvju zonu.</p>	PQ3	6 995	6 995	6 995	6 995



Papildu aprīkojums

Kods

A5 Sedan

A5 Avant

S5 Sedan

S5 Avant

Cena EUR ar PVN

Sadalot OLED mazos, atsevišķi vadāmos segmentos ar trīsdimensiju efektu, digitālie OLED aizmugurējie lukturi ļauj īstenot iespaidīgus apgaismojuma scenārijus, tostarp zīmīgu aizmugurējo lukturi ar satriecošu dizainu, dinamisku virzienrādītāju un nepārtrauktu gaismas joslu, dinamisku sagaidīšanas/pavadišanas funkcijas gaismu secību, kā arī brīdinājuma un informācijas simbolus.

Pateicoties elektriskās stūres regulēšanas funkcijai, vienu reizi nospiežot pogu, var ērti noregulēt stūres augstumu un attālumu līdz nepieciešamajam stāvoklim. Ja nepieciešams, automātiskā iekāpšanas un izkāpšanas funkcija pārvieto stūri tā, lai būtu vieglāk iekāpt automobilī un izkāpt no tā.

Priekšējo un aizmugurējo sēdekļu apsilde darbojas priekšējo un aizmugurējo malējo sēdekļu pamatnei un atzveltnes centrālajiem paneļiem un kopā ar ādas apšuvumu un apdari, kā arī priekšējiem sporta sēdekļiem vai priekšējiem sporta sēdekļiem plus – priekšējo sēdekļu sānu spilveniem. Vadītāja un priekšā sēdošā pasažiera sēdekļu apsilde ir atsevišķi regulējama trīs līmeņos. Arī aizmugurējos malējos sēdekļus iespējams atsevišķi regulēt trīs līmeņos.

S sporta balstiekārta ar amortizatoru kontroli ļauj elektroniski pielāgot adaptīvos amortizatorus dažādām braukšanas situācijām.

Piezīme: A5 modeļiem tikai kopā ar salona pakām un 4L6, un 79H, un 6I5, un GJ6, un FT1, un 98R vai PYH, un 4K6, un 2F1, un 5P2.

S5 modeļiem tikai kopā ar 79H un 6I5, un GJ6, un 4K6, un 2F1, un 5P2.

Palīgsistēmas/drošība

Adaptīvā kruīza palīgsistēma plus

Adaptīvā kruīza palīgsistēma plus palīdz veikt paātrinājumu, bremsēt, saglabāt ātrumu un iestatīto distanci, kā arī nenovirzīties no braukšanas joslas. Tādējādi iespējams paaugstināt braukšanas komfortu, īpaši tālos pārbraucienos.

Pastāvīgai automobiļa apkārtējās zonas uzraudzīšanai sistēmā tiek izmantoti dažādi sensori. Tostarp priekšgalā uzstādītu radara sensoru, priekšējo kameru un ultraskaņas sensorus. Turklāt atkarībā no reģiona braukšanas stila uzlabošanai tiek izmantoti augstas izšķirtspējas kartes dati un dati, kas saņemti no citiem automobiļiem un izmantoti aprēķiniem mākonī.

Ar stūrēšanas atbalsta funkcijas palīdzību sistēma palīdz noturēt automobili joslas vidū. Ātrums tiek pielāgots līkumos, krustojumos un apļveida krustojumos, kā arī pie automaģistrāļu uzbrauktuvēm un izbrauktuvēm, un tiek regulēts attālums līdz priekšā braucošajiem transportlīdzekļiem un priekšā iebraucošajiem transportlīdzekļiem. Pie apstāšanās zīmēm ātrums tiek samazināts, lai ļautu vadītājam ērti pārņemt situāciju savā kontrolē. Sistēma automātiski no jauna aktivizē automobiļa kustību sastrēgumā, vai pēc ilgākas stāvēšanas, vadītājs aktivizē transportlīdzekļa iedarbināšanu no jauna. Pateicoties daudzajiem aprakstītajiem parametriem, adaptīvā kruīza palīgsistēma plus padara braukšanu ērtāku visā ātruma diapazonā un satiksmes sastrēgumos.

Piezīme: tikai kopā ar PQ3

GJ6	793	793	793	793
-----	-----	-----	-----	-----



Papildu aprīkojums

	Kods	A5 Sedan	A5 Avant	S5 Sedan	S5 Avant
				Cena EUR ar PVN	
Brīdinājums par novirzīšanos no joslas ar avārijas palīdzības funkciju	6I5	113	113	113	113
<p>Brīdinājums par novirzīšanos no joslas sistēmas ierobežojumu ietvaros palīdz vadītājam nenovirzīties no braukšanas joslas. Avārijas palīdzības funkcija sistēmas ierobežojumu ietvaros var pilnībā apturēt automobili.</p> <p>Ja sistēma ir aktivizēta un gatava, bet vadītājs neieslēdz virzienrādītāju, brīdinājums par novirzīšanos no joslas neļaus automobilim šķērsot konstatētās joslas atdalošās līnijas, koriģējot stūres kustību. Ja vadītājs to vēlas, ir iespējams iestatīt papildu stūres vibrāciju. Sistēmas darbības diapazons ir no aptuveni 65 km/h. Kopā ar joslas maiņas palīgsistēmu tiek novērsta jūsu izbraukšana no savas joslas, ja blakus esošā josla ir aizņemta, pat tad, ja ir ieslēgts virzienrādītājs. Sistēma tiek aktivizēta uzreiz pēc automobiļa iedarbināšanas. To iespējams ieslēgt un izslēgt arī manuāli MMI touch displejā.</p> <p>Avārijas palīdzības funkcija sistēmas ierobežojumu ietvaros nosaka, kad vadītājs nereaģē. Šādos gadījumos tiek nodrošināts vizuāls, akustisks un haptisks brīdinājums. Ja vadītājs nereaģē, sistēma pārņem kontroli pār automobili un aptur to esošajā braukšanas joslā. Tiek aktivizētas pasažieru aizsardzības funkcijas, piemēram, drošības jostu nospriegošana un logu aizvēršana, un automobīlis tiek sagatavots pasažieru glābšanai. Ja šī funkcija ir pieejama, tiek veikts automātisks ārkārtas zvans.</p> <p>Piezīme: tikai kopā ar PQ2 vai PQ3</p>					



Papildu aprīkojums

	Kods	A5 Sedan	A5 Avant	S5 Sedan	S5 Avant
	Cena EUR ar PVN				
<p>Sānu palīgsistēma un izkāpšanas brīdinājums, aizmugures perpendikulārās satiksmes palīgsistēma un aizmugures pagriezienu palīgsistēma</p> <p>Palīdz vadītājam sekot līdzi aklajā zonā un aiz automobiļa notiekošajam. Tā arī brīdina jūs par potenciālām sadursmēm, izkāpjot, novietojot automobili stāvēšanai atpakaļgaitā un nogriežoties.</p> <p>Šajā aprīkojumā ietilpst:</p> <ul style="list-style-type: none"> · joslas maiņas palīgsistēma · izkāpšanas brīdinājums · aizmugures perpendikulārās satiksmes palīgsistēma · pagriezienu asistents aizmugurē <p>Joslu maiņas pārskats. Izmantojot radaru sensorus, sistēma uzrauga satiksmi aiz automobiļa un blakus tam. Tā brīdina par transportlīdzekļiem, kas tuvojas vai atrodas uztveršanas diapazonā. Ja sistēma konstatē, ka situācija joslas maiņai ir kritiska, tā brīdina vadītāju ar signāliem attiecīgajā sānu spogulī, kā arī signālu Audi virtuālajā vadītāja informācijas sistēmā. Ja pārkārtošanās uz citu joslu tiek turpināta un pastāv sadursmes risks, vadītājs vēlreiz tiek brīdināts vizuāli un arī ar skaņas signālu.</p> <p>Izkāpjot situācija jums aiz muguras tiek uzraudzīta. Atverot apturēta automobiļa durvis, izkāpšanas brīdinājums brīdina braucējus par iespējamu sadursmi ar transportlīdzekļiem, kas tuvojas no aizmugures. Sistēma ar radara sensoru palīdzību uzrauga aizmugurē un sānos esošos transportlīdzekļus. Tā atpazīst kustīgus objektus, piemēram, automobiļus un velosipēdistus, kas tuvojas no aizmugures. Pavelkot durvju rokturi situācijā, kas atzīta par kritisku, attiecīgajā pusē izgaismojas brīdinājuma gaismas josla durvis un LED displejs sānu spogulī. Vienlaicīgi uz īsu brīdi tiek aizkavēta durvju atvēršana un atskan brīdinājuma skaņas signāls.</p> <p>Perpendikulārās satiksmes uztveršana. Aizmugures perpendikulārās satiksmes palīgsistēma var brīdināt pasažierus par potenciālu sadursmi ar transportlīdzekļiem, kas tuvojas no sāniem, kad braucat atpakaļgaitā. Sistēma ar radara sensoru palīdzību uzrauga aizmugurē un sānos esošos transportlīdzekļus, izbraucot no stāvvietas. Tā atpazīst tuvojošos kustīgus priekšmetus, piemēram, automobiļus un velosipēdistus. Sistēma brīdina vadītāju vizuāli stāvvietas skatā MMI touch displejā un, braucot atpakaļgaitā, var arī aktivizēt skaņas brīdinājumu, kā arī situācijās, kas tiek uzskatītas par īpaši kritiskām, var papildus aktivizēt bremzes.</p> <p>Palīdzība pagriezienos. Aizmugurējie pagriezienu asistenti uzrauga aklo punktu un satiksmes plūsmu blakus joslās aiz automobiļa, kā arī palīdz izslēgt. Ja sistēma atpazīst tuvojošos kustīgu priekšmetu un uzskata to par kritisku, attiecīgajā pusē ārējā spogulī iedegas signāls. Tiklīdz tiek ieslēgts virzienrādītājs, attiecīgā ārējā spoguļa signāls mirgo, lai brīdinātu par priekšmetiem, kas uzskatāmi par kritiskiem un rada paaugstinātu sadursmes risku. Potenciālas sadursmes gadījumā skan skaņas brīdinājuma signāls. Turklāt brīdinājumu var sniegt arī bremžu grūdiens.</p> <p>Piezīme: tikai kopā ar PQ2 vai PQ3</p>	79H	510	510	510	510
<p>Stāvvietas palīgsistēma plus</p> <p>Izmantojot šo procesu, kas ir pilnībā un pastāvīgi uzraudzāms, palīgsistēma sistēmas darbības ierobežojumu ietvaros kontrolē stūrēšanu, paātrinājumu un bremzēšanu un izslēdz motoru. Stāvvietas palīgsistēma plus tiek aktivizēta, izmantojot MMI touch displeju.</p> <p>Sistēmas darbības ierobežojumu ietvaros, konstatējot šķēršļus, stāvvietas palīgsistēma automātiski aktivizē bremzes. Sistēma var automobili turpgaitā un atpakaļgaitā novietot paralēlajās un perpendikulārajās stāvvietās starp transportlīdzekļiem.</p> <p>Piezīme: tikai kopā ar PQ2 vai PQ3</p>	FT1	340	340	s	s



Papildu aprīkojums

	Kods	A5 Sedan	A5 Avant	S5 Sedan	S5 Avant
Aizmugurējo pasažieru noteikšana	5P2	158	158	158	158
Veicot aizmugurējo pasažieru noteikšanu, radara sensors jumta aizmugurējā daļā pārbauda, vai, piemēram, pēc izkāpšanas no automobiļa un durvju aizvēršanas aizmugurējā sēdeklī neatrodas kāds cilvēks. Ja tiek konstatētas personas, īpaši bērni, tiek aktivizēts brīdinājuma cikls. Tas ir paredzēts, lai samazinātu risku, ka automobilī netišām tiek atstāti bērni vai mājdzīvnieki.					
Īsi pirms vadīšana izkāpšanas no automobiļa pirmais brīdinājums tiek attēlots Audi virtuālajā vadītāja informācijas sistēmā un MMI.					
Pēc izkāpšanas no automobiļa sistēma pēc durvju aizvēršanas un aizslēgšanas vēlreiz pārbauda, vai aizmugurējā sēdeklī kāds neatrodas. Ja tiek konstatēti cilvēki, turpmākais brīdinājums tiek aktivizēts divos posmos:					
· pēc īsa brīža tiek ieslēgts brīdinājums, mirgojot avārijas gaismām un skatot skaņas signālam					
· pēc aptuveni 2 minūtēm tiek raidīts plašāks sabiedrības brīdinājums, mirgojot avārijas gaismām un periodiski atkārtojoties skaņas signālam					
Brīdinājuma funkcijas var deaktivizēt līdz nākamajam automobiļa iedarbināšanas brīdim.					
Piezīme: tikai kopā ar PQ2 vai PQ3					



Papildu aprīkojums

Gaismas

Fona apgaismojuma paka plus

ietver standarta aprīkojumā pieejamās salona apgaismojuma funkcijas baltā krāsā:

- LED griestu modulis priekšā un aizmugurē, tostarp lasīšanas apgaismojums
- mantu nodalījuma apgaismojums zem viduskonsoles roku balsta
- cimdu nodalījuma apgaismojums
- apgaismojums pie kājām (priekšā)
- bagāžas nodalījuma apgaismojums kreisajā un labajā pusē
- bagāžas nodalījuma durvju apgaismojums

Fona apgaismojuma pakā plus papildus ietverti šādi elementi:

- spoguļlīši, apgaismoti, vadītājam un priekšējam pasažierim (baltā krāsā)
- apgaismojums pie kājām, aizmugurē (baltā krāsā)
- instrumentu paneļa kontūru apgaismojums (krāsains)
- durvju kontūru apgaismojums priekšā un aizmugurē (krāsains)
- durvju virsmu fona apgaismojums priekšā un aizmugurē (krāsains)
- Audi virtuālās vadītāja informācijas sistēmas fona apgaismojums (krāsains)
- izgaismots glāžu turētājs (krāsains)
- viduskonsoles fona apgaismojums priekšā (krāsains)
- tālruņa nodalījums ar induktīvās uzlādes funkciju un mobilo sakaru antenas savienotājs (krāsains)
- iekāpšanas gaismas priekšā un aizmugurē (baltā krāsā)

Krāsas regulēšanai ir pieejami iepriekš noteikti krāsu profili. Var aktivizēt arī interaktīvu un pielāgotu krāsu profilu. Interaktīvo krāsu profilu kontrolē ar Audi drive select režīmiem. Individuālajam profilam ir pieejama 30 krāsu izvēle.

Piezīme: tikai kopā ar kādu no salona pakām

Kods	A5 Sedan	A5 Avant	S5 Sedan	S5 Avant
QQ2	510	510	s	s

Cena EUR ar PVN



Papildu aprīkojums

	Kods	A5 Sedan	A5 Avant	S5 Sedan	S5 Avant
Fona apgaismojuma pakā pro	QQ4	850	850	340	340
Fona apgaismojuma pakā pro ietvertas fona apgaismojuma pakas plus funkcijas un šādi elementi:					
<ul style="list-style-type: none">· LED griestu modulis priekšā un aizmugurē, tostarp lasīšanas apgaismojums (baltā krāsā)· mantu nodalījuma apgaismojums zem viduskonsoles roku balsta (baltā krāsā)· cimdu nodalījuma apgaismojums (baltā krāsā)· apgaismojums pie kājām, priekšā un aizmugurē (baltā krāsā)· bagāžas nodalījuma gaisma kreisajā un labajā pusē (baltā krāsā)· bagāžas nodalījuma durvju atvēršanas apgaismojums (baltā krāsā)· spoguļīši, apgaismoti, vadītājam un priekšējam pasažierim (baltā krāsā)· instrumentu paneļa kontūru apgaismojums (krāsains)· durvju kontūru apgaismojums priekšā un aizmugurē (krāsains)· durvju virsmu fona apgaismojums priekšā un aizmugurē (krāsains)· Audi virtuālās vadītāja informācijas sistēmas fona apgaismojums (krāsains)· izgaismots glāžu turētājs (krāsains)· viduskonsoles fona apgaismojums priekšā (krāsains)· tālruņa nodalījums ar induktīvās uzlādes funkciju un mobilo sakaru antenas savienotājs (krāsains)· iekāpšanas gaismas priekšā un aizmugurē (baltā krāsā)					
Fona apgaismojuma pakā pro papildus ietverti šādi elementi:					
<ul style="list-style-type: none">· dinamiskā mijiedarbības gaisma (krāsu)					
Krāsas regulēšanai ir pieejami iepriekš noteikti krāsu profili. Var aktivizēt arī interaktīvu un pielāgotu krāsu profilu. Interaktīvo krāsu profilu kontrolē ar Audi drive select režīmiem. Individuālajam profilam ir pieejama 30 krāsu izvēle.					
Piezīme: A5 modeļiem tikai kopā ar kādu no salona pakām					
Jumta sistēmas					
Panorāmas stikla lūka ar pārslēdzamu caurspīdīguma līmeni	3FP	2 378	2 378	2 378	2 378
Klimata kontrolētā komforta paneli veido deviņi segmenti, ko var pārslēgt caurspīdīgā vai necaurspīdīgā režīmā. Tas tiek darbināts, izmantojot jumta moduļa pogu. Izvēlieties iepriekš iestatītu caurspīdīguma pakāpi vai vadiet deviņus pieejamos segmentus kā „digitālo aizkaru”.					
Kad automobilis novietots stāvēšanai, panorāmas stikla lūka automātiski pārslēdzas necaurspīdīgā režīmā, lai no ārpuses nebūtu iespējams ieskatīties salonā (privātuma režīms). Nākamajā automobiļa iedarbināšanas reizē no jauna tiek aktivizēts pēdējais iestatījums.					



Papildu aprīkojums

	Kods	A5 Sedan	A5 Avant	S5 Sedan	S5 Avant
Gaisa kondicionētājs					
		Cena EUR ar PVN			
Papildu apsilde un ventilācija	9M1	1 585	1 585	1 585	1 585
<p>Papildu sildītājs sasilda salonu un atkausē ledu no logiem bez dzinēja iedarbināšanas. Var izvēlēties starp apsildes režīmiem „atkausēšana” (tikai logiem) un „sildīšana” (papildu salona priekšsildīšana).</p> <p>Papildu ventilācijas sistēma nodrošina svaiga gaisa pieplūdi un atdzesē salonu.</p> <p>Abas funkcijas var aktivizēt ar taimeru, izmantojot lietotni myAudi un MMI. Kopā ar Audi connect ārkārtas zvanu un tehnisko apkopi ar Audi connect attālināto vadību un kontroli papildu apsildi var ērti ieprogrammēt, izmantojot myAudi lietotni. Vadības funkcija ar taimeru un izbraukšanas laika programmēšanu aprēķina laikefektīvu un energoefektīvu apkures ilgumu.</p> <p>Piezīme: tikai kopā ar PQ1 vai PQ2, vai PQ3</p>					
Bloķēšanas sistēmas					
Komforta atslēga ar Safelock funkciju	4K6	566	566	566	566
<p>Izmantojot komforta atslēgu, automobili var atslēgt, izmantojot bezvadu saziņu starp atslēgu un automobili, aktivizējot durvju roktura padziļinājumā esošo pogu, aktīvi neizmantojot atslēgu. Šī funkcija ir pieejama visām durvīm. Pietiek, lai līdzī būtu komforta atslēga.</p> <p>Automobilis atslēgu nosaka, izmantojot ultra platjoslas tehnoloģiju. Lai automobili aizslēgtu no ārpuses, vienkārši pieskarities jebkuram katra durvju roktura padziļinājumā esošajam sensoram.</p> <p>Elektrisko bagāžas nodalījuma pārsegu var ērti atslēgt un atvērt, izmantojot komforta atslēgas bagāžas nodalījuma pogu vai, ja rokas aizņemtas, ar kājas žestu (spēriena kustību) automobiļa aizmugurē. Spēriena pozīcija ir norādīta, izmantojot projekcijas gaismu. Kad attālināties no automobiļa, bagāžas nodalījuma pārsegs aizveras automātiski.</p> <p>Atļauja iedarbināt tiek piešķirta arī bez nepieciešamības aktīvi izmantot komforta atslēgu. Šim nolūkam komforta atslēgai ir jābūt automobiļa salonā.</p> <p>Automobilis iedarbina un izslēdz, izmantojot viduskonsolē izvietoto ieslēgšanas-izslēgšanas pogu.</p> <p>Safelock funkcija novērš durvju atvēršanu no iekšpuses, kad automobilis tiek aizslēgts, izmantojot automobiļa atslēgu.</p> <p>Piezīme: tikai kopā ar PQ2 vai PQ3</p>					
Spoguļi					
Sānu spoguļu korpusi oglekļa krāsā	6FQ	737	737	737	737
Salona spogulis, automātiski aptumšojams	4L6	198	198	s	s
<p>Automātiski aptumšojošais salona spogulis mazina apžilbināšanu. Tas nozīmē, ka tumsā var labāk saskatīt aizmugurē esošos transportlīdzekļus.</p> <p>Piezīme: tikai kopā ar PQ1 vai PQ2, vai PQ3</p>					



Papildu aprīkojums

	Kods	A5 Sedan	A5 Avant	S5 Sedan	S5 Avant
Stiklojums					
Apsildāms siltumu izolējošs vējstikla stiklojums Apsildāms siltumu izolējošs stiklojums ar apsildes stieplēm. Kad ieslēgta atkausēšanas funkcija, zemu āra temperatūru gadījumā apsildes stieples var aktivizēt automātiski. Piezīme: tikai kopā ar 9ZE un PQ3	4GX	475	475	475	475
Akustiskais stiklojums priekšējo durvju logiem Uzlabo āra trokšņu izolāciju.	VW5	215	215	215	215
Saules aizsardzības stikls, tonēts Tonēts aizmugurējais logs un tonēti aizmugurējie durvju un sānu logi.	QL5	475	475	475	475
Manuāli vadāmi saulesargi aizmugurējo durvju logiem Saulesargu var izlaist un ievilkt manuāli. To var piestiprināt loga rāmja augšējai daļai, lai nofiksētu paredzētajā vietā. Tādējādi tiešu saules staru laikā salona aizmugurējā daļa paliek tumšā, kā arī pasargā no ziņkārīgām acīm. Kad saulesargs netiek izmantots, to var pilnībā ievilkt loga gropē.	3Y4	204	204	204	204
Virsbūves papildu aprīkojums					
Advanced virsbūve Ietverts: · modernizēti buferi ar radiatora režģi un difuzors skandija pelēkā krāsā, kā arī ielaidums difuzorā matētā selenīta sudraba krāsā Piezīme: tikai kopā ar diskkiem CE1, C1I, C1J, C1Q, C8K, F16, F19, U36, U43, 40Z, 41I, 45T	PY1	340	340	-	-



Papildu aprīkojums

	Kods	A5 Sedan	A5 Avant	S5 Sedan	S5 Avant
S line virsbūve ietverts: Priekšgals: · S line buferi · radiatora režģis fantoma melnā krāsā · gaisa ieplūdes atveru rāmis ar hromētu efektu matētā antracīta krāsā Sāni: · platāka sliekšņu apdare melnā krāsā · sānu spoguļu korpusi virsbūves krāsā · logu apdares loksnes ar alumīnija efektu · jumta reliņi ar alumīnija efektu Aizmugure: · S line buferi · S difuzors fantoma melnā krāsā · difuzora ielaidums ar hroma efektu matētā antracīta krāsā Piezīme: tikai kopā ar diskkiem CE1, C1I, C8K, F16, F19, U36, U43, 45T un 1BE vai PQ3	PY2	577	577	-	-
S line virsbūve ar standarta aprīkojumā pieejamo balstiekārtu ietverts: Priekšā: · S line buferi · radiatora režģis fantoma melnā krāsā · gaisa ieplūdes atveru rāmis ar hromētu efektu matētā antracīta krāsā Sāni: · platāka sliekšņu apdare melnā krāsā · sānu spoguļu korpusi virsbūves krāsā · logu apdares loksnes ar alumīnija efektu · jumta reliņi ar alumīnija efektu Aizmugure: · S difuzors fantoma melnā krāsā · difuzora ielaidums ar hroma efektu matētā antracīta krāsā Piezīme: tikai kopā ar diskkiem CE1, C1I, C8K, F16, F19, U36, U43, 45T	PZF	577	577	-	-



Papildu aprīkojums

	Kods	A5 Sedan	A5 Avant	S5 Sedan	S5 Avant
		Cena EUR ar PVN			
Virsbūves paka, melnā krāsā ietverts: <ul style="list-style-type: none">· sānu spoguļu korpusi melnā krāsā· tumšas logu uzlikas un papildu elementi ar Audi riņķiem priekšā un aizmugurē antracīta pelēkā krāsā· durvju rokturi melnā krāsā· izpūtēja caurules uzlikas, no tumšām hroma plāksnēm· jumta reliņi, melni Piezīme: A5 modeļiem tikai kopā ar PY2 vai PZF	PAH	1 032	1 032	1 032	1 032
Iekāpšanas LED ar logotipa projekciju priekšā Atverot priekšējās sānu durvis, uz zemes, izmantojot LED tehnoloģiju, tiek projicēts romba formas S logotips. Piezīme: A5 modeļiem tikai kopā ar QQ2 vai QQ4	9TF	142	142	142	142
Bez modeļa nosaukuma aizmugurē	2Z0	0	0	0	0
Sagatavots aprīkojums piekabes āķa piestiprināšanai Šis aprīkojums ļauj vēlāk uzstādīt piekabes āķi un jau piedāvā visas nepieciešamās tehniskās funkcijas. Piekabes āķis ir pieejams Audi Genuine Accessories klāstā. Tā uzstādīšana ir jāveic kvalificētam speciālistam, jo automobilim var būt nepieciešams veikt papildu pārveidojumus.	1M5	226	226	226	226
Piekabes āķis Piekabes āķis ar mehāniski grozāmu šarnīra galvu ir ērti atvienojams, nospiežot pogu bagāžas nodalījumā. Elektroniskās stabilizācijas kontroles (ESC) funkcija braukšanas laikā stabilizē piekabi. Grozāmās sistēmas rozete braukšanas laikā ļauj nepārtraukti izmantot elektrisko aprīkojumu piekabē vai treilerī. Kad piekabes āķis un sistēmas rozete netiek izmantoti, tos var nolocīt zem bufera malas.	1D4	1 245	1 245	1 245	1 245



Papildu aprīkojums

	Kods	A5 Sedan	A5 Avant	S5 Sedan	S5 Avant
Salona papildu aprīkojums					
Vadības ierīces melnā krāsā ar kontrastējošām šuvēm, Audi exclusive Kontrastējošām šuvēm ir pieejamas šādas krāsas: Cognac brūna, Diamond sudraba, Jet pelēka, Crimson sarkana, Ocean zila, melna un Iguana zaļa	0UD	963	963	963	963
Salona apdares elementi ar vanādija efektu tumši salona akcenti ar vanādija efektu Piezīme: A5 modeļiem tikai kopā ar QQ2 vai QQ4 un salona pakām: PWK, PWL, PWM, PWN, PWO, PWV, YDG, YDH, YN1, YN2, YYB	QJ3	226	226	226	226
Salona elementu krāsas pielāgošana, Audi exclusive Aprīkojumā iekļauts: · instrumentu paneļa apdares elementi un durvis no Dinamica mikrošķiedras · durvju roku balsti priekšā un aizmugurē no Dinamica mikrošķiedras ar kontrastējošām Audi exclusive šuvēm Dinamica mikrošķiedras un kontrastējošās šuves krāsas var izvēlēties no Audi exclusive pamatkrāsu klāsta: · Cognac brūna · Diamond sudraba · Jet pelēka · Crimson sarkana · Ocean zila · melna Kontrastējošās šuves var izvēlēties arī Audi exclusive Iguana zaļā akcenta krāsā. Piezīme: tikai kopā ar YYB	Q8H	3 170	3 170	2 910	2 910
Audi exclusive paklājiņi Apmaļu un šuvju krāsu iespējams izvēlēties no Audi exclusive pamatkrāsu un akcenta krāsu klāsta: · Cognac brūna · Diamond sudraba · Jet pelēka · Crimson sarkana · Ocean zila · melna · Iguana zaļa	OTF	486	486	442	442



Papildu aprīkojums

	Kods	A5 Sedan	A5 Avant	S5 Sedan	S5 Avant
		Cena EUR ar PVN			
Priekšējais pelnutrauks un piesmēķētājs ietverts: · piesmēķētājs (12 V) · izņemams pelnu trauks ar vāku	9JD	57	57	57	57
Pagarinātā garantija					
Audi pagarinātā garantija, 2 + 1, maksimālais nobraukums 30 000 km	EA1	190	190	190	190
Audi pagarinātā garantija, 2 + 1, maksimālais nobraukums 60 000 km	EA2	269	269	269	269
Audi pagarinātā garantija, 2 + 1, maksimālais nobraukums 90 000 km	EA3	365	365	365	365
Audi pagarinātā garantija, 2 + 1, maksimālais nobraukums 120 000 km	EB4	429	429	429	429
Audi pagarinātā garantija, 2 + 1, maksimālais nobraukums 150 000 km	EB3	509	509	509	509
Audi pagarinātā garantija, 2 + 2, maksimālais nobraukums 40 000 km	EA4	413	413	413	413
Audi pagarinātā garantija, 2 + 2, maksimālais nobraukums 80 000 km	EA5	604	604	604	604
Audi pagarinātā garantija, 2 + 2, maksimālais nobraukums 120 000 km	EA6	859	859	859	859
Audi pagarinātā garantija, 2 + 3, maksimālais nobraukums 50 000 km	EA7	668	668	668	668
Audi pagarinātā garantija, 2 + 3, maksimālais nobraukums 100 000 km	EA8	1 035	1 035	1 035	1 035
Audi pagarinātā garantija, 2 + 3, maksimālais nobraukums 150 000 km	EA9	1 577	1 577	1 577	1 577



Papildu aprīkojums

Aprīkojuma / dizaina pakas

edition one ar akcentiem, Magnesium pelēkā krāsā

ietverts:

- virsbūves pakete melnā krāsā ar akcentiem magnēzija pelēkā krāsā
- izpūtēja caurules uzlikas, no tumšām hroma plāksnēm (OP9)
- logu apdares joslas un stiprinājumi tumšā krāsā (4ZP)
- ārējo spoguļu korpusi melnā krāsā (6F)
- durvju rokturi melnā krāsā (6JA)

Piezīme: tikai kopā ar krāsām G5G5, 0E0E, 2Y2Y, 5U5U, 9W9W un A5 modeļiem tikai kopā ar PQ1 vai PQ2, vai PQ3 un PY2 vai PZF

Kods

A5 Sedan

A5 Avant

S5 Sedan

S5 Avant

Cena EUR ar PVN

PFM

1 089

1 089

1 089

1 089



Audi A5 Sedan izmēri

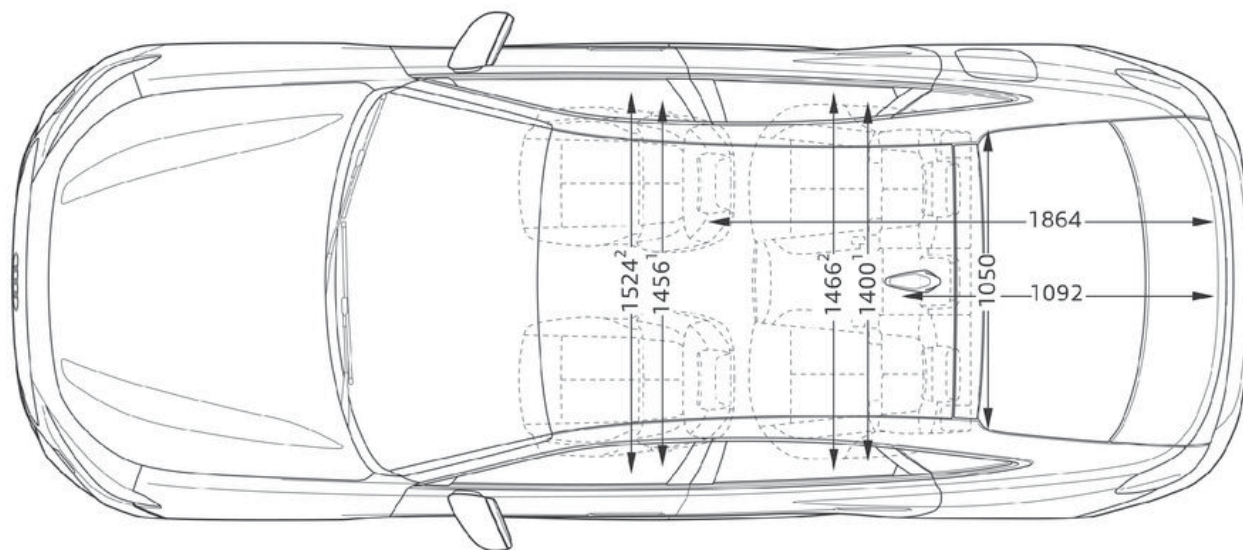
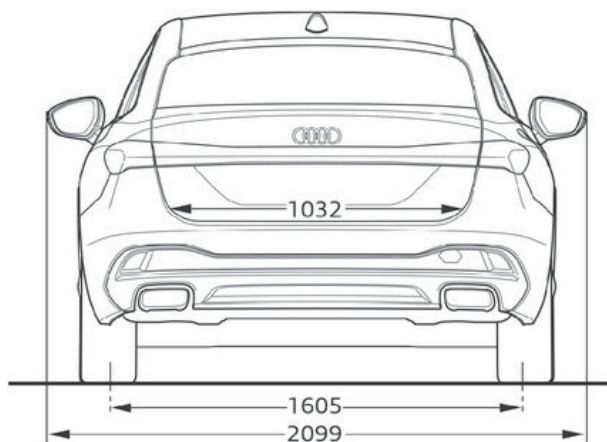
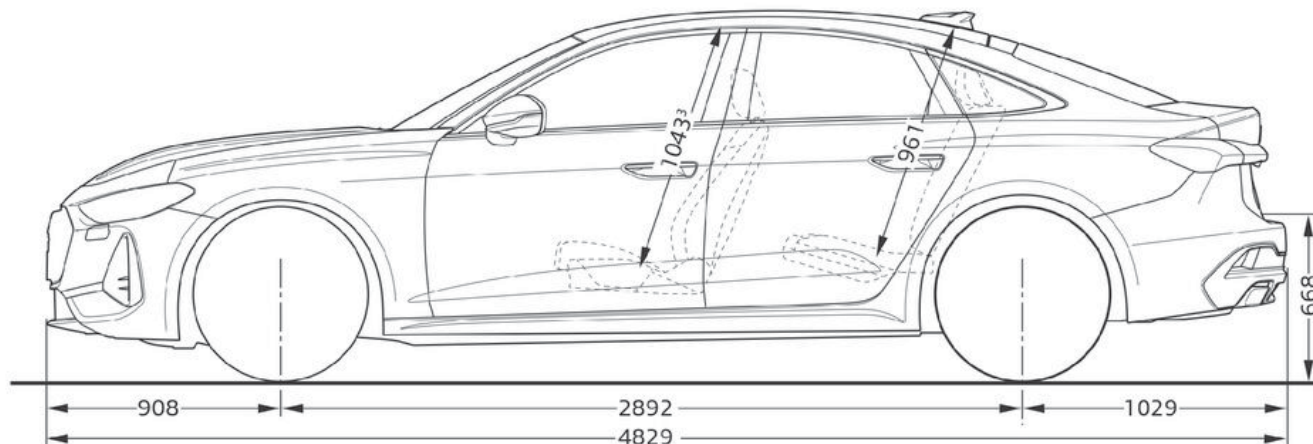
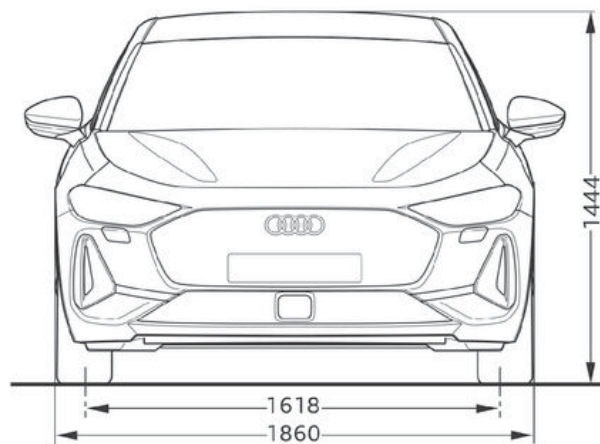

Audi A5 Avant izmēri

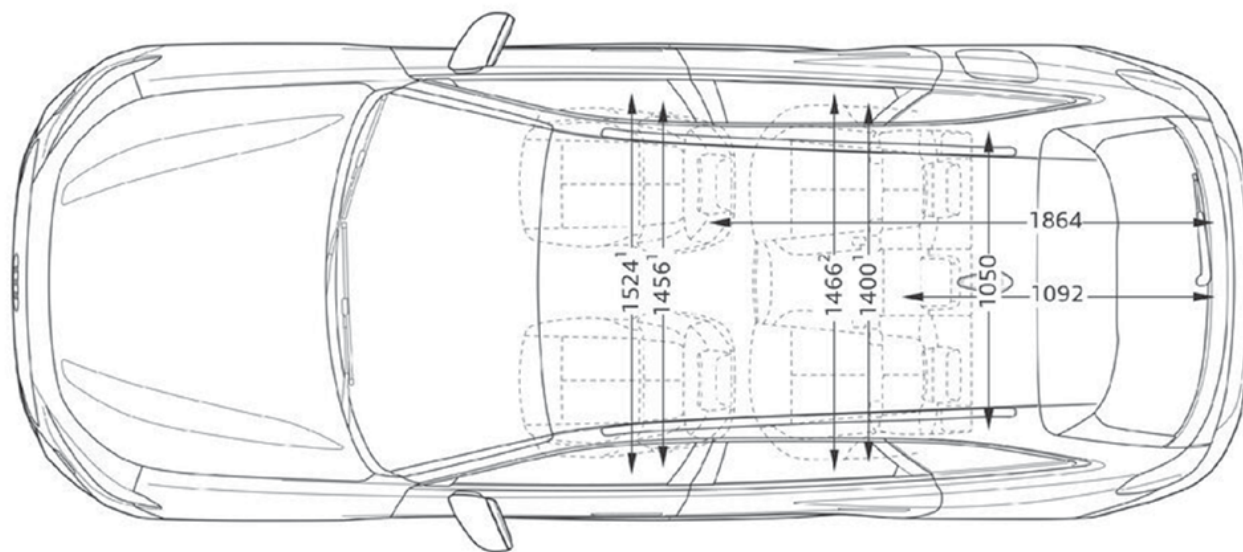
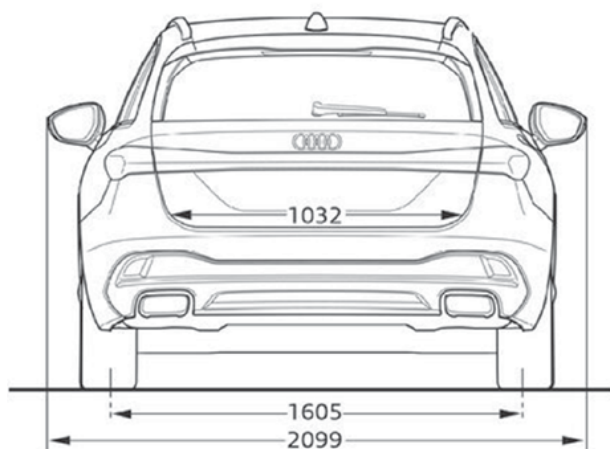
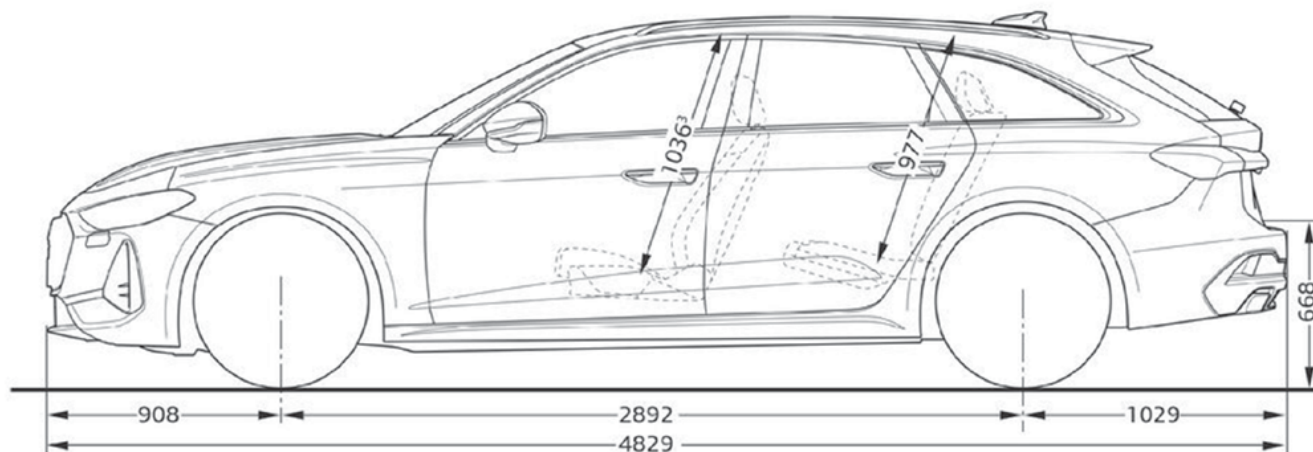
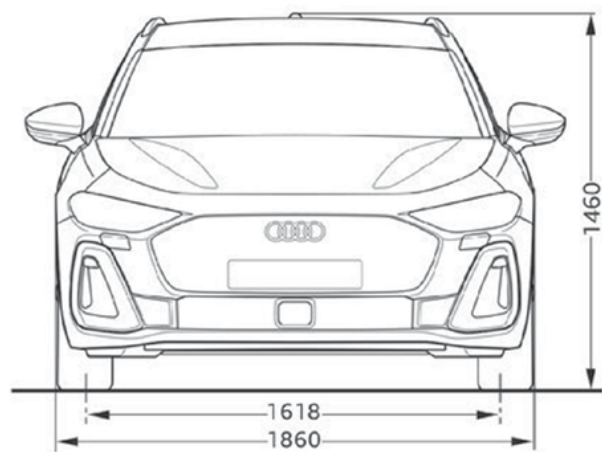

Audi S5 Sedan izmēri

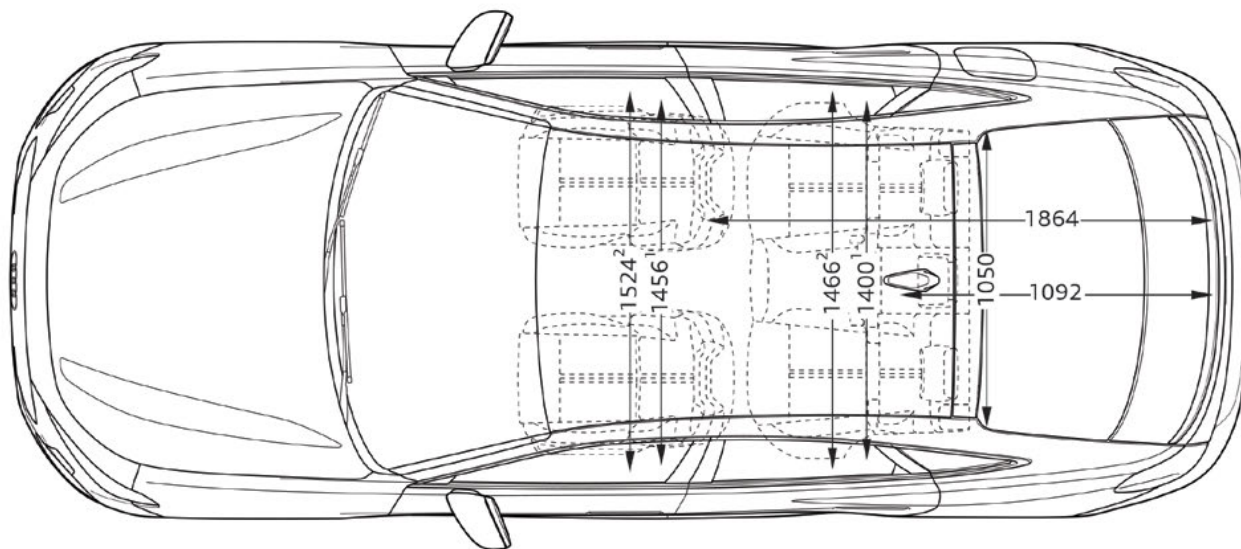
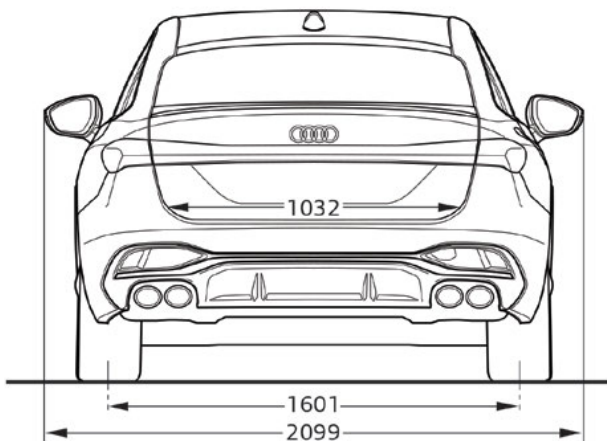
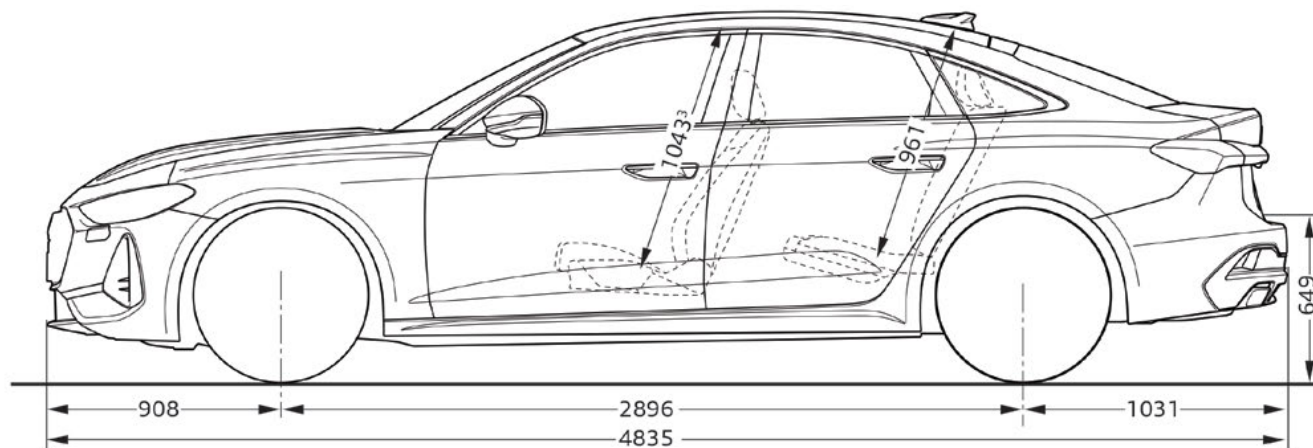
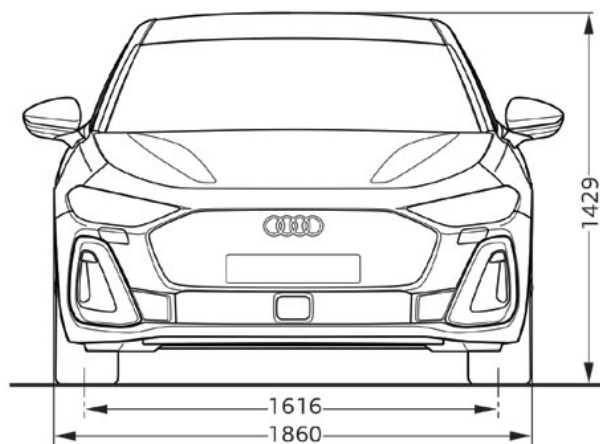

Audi S5 Avant izmēri

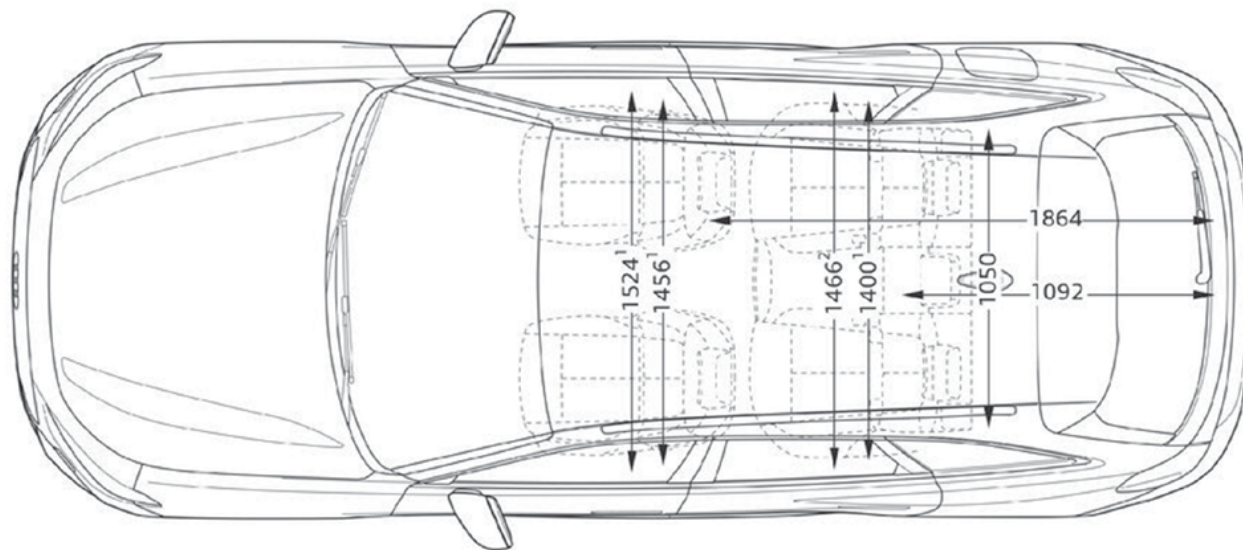
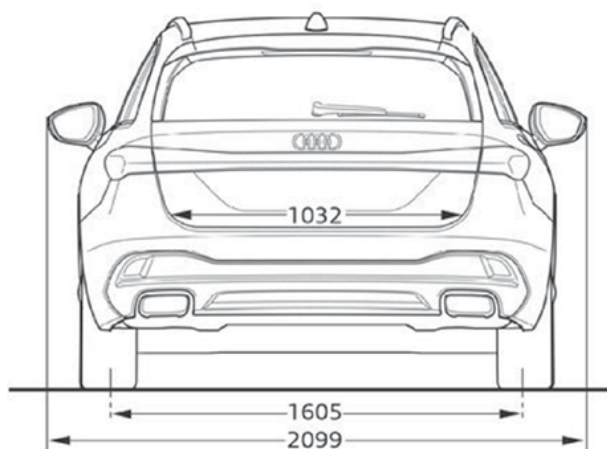
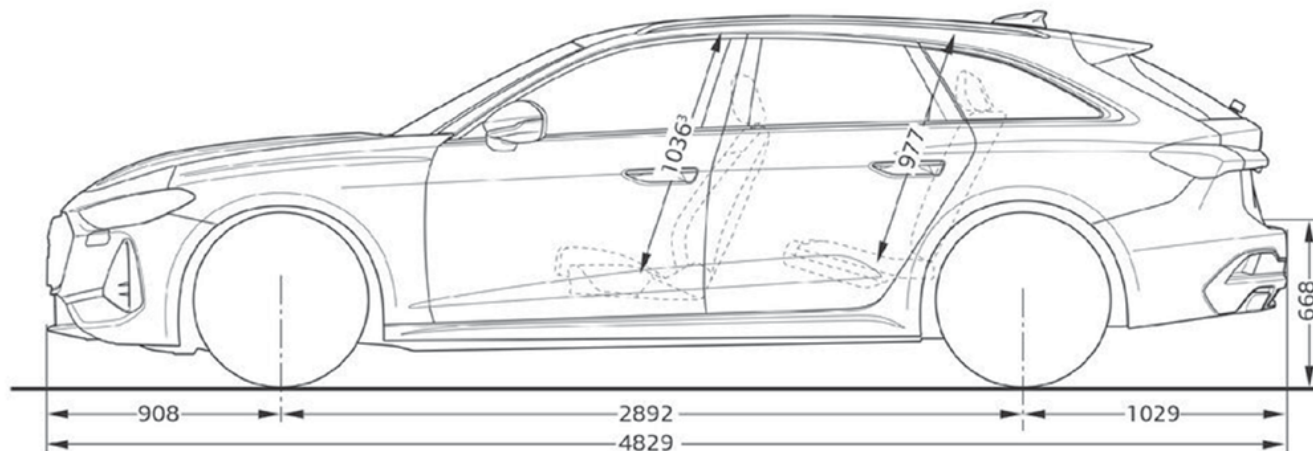
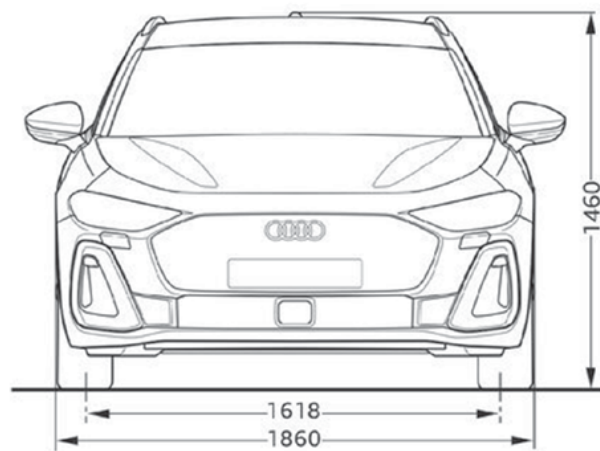

Audi A5 tehniskie dati

Modelis	Audi A5 TFSI 110 kW		Audi A5 TFSI 150 kW		Audi A5 TFSI quattro 150 kW		Audi A5 TDI 150 kW		Audi A5 TDI quattro 150 kW		Audi S5 TFSI	
	Sedan	Avant	Sedan	Avant	Sedan	Avant	Sedan	Avant	Sedan	Avant	Sedan	Avant
Cilindri / motora tilpums (cm³)	4 / 1984		4 / 1984		4 / 1984		4 / 1968		4 / 1968		6 / 2995	
Pārnesumkārbā, piedziņas veids	7 pakāpju / S tronic / priekšpiedziņa		7 pakāpju / S tronic / priekšpiedziņa		7 pakāpju / S tronic / quattro		7 pakāpju / S tronic / priekšpiedziņa		7 pakāpju / S tronic / quattro		7 pakāpju / S tronic / quattro	
Maksimālā jauda, kW/ZS	110 / 150		150 / 204		150 / 204		150 / 204		150 / 204		270 / 367	
Maksimālais griezes moments, Nm pie apgr./min	280 / 1400 - 3600		340 / 2000 - 4000		340 / 2000 - 4000		400 / 1750 - 3250		400 / 1750 - 3250		550 / 1700 - 4000	
Svari / tilpumi	Sedan	Avant	Sedan	Avant	Sedan	Avant	Sedan	Avant	Sedan	Avant	Sedan	Avant
Pašmasa, kg	1770	1785	1770	1785	1825	1840	1895	1910	1960	1975	2025	2040
Pilna masa, kg	2295	2315	2295	2315	2355	2375	2410	2430	2470	2490	2500	2520
Pieļaujamā slodze uz jumtu/pieļaujamais svars uz slodzes punktu, kg	90/80	90/80	90/80	90/80	90/80	90/80	90/80	90/80	90/80	90/80	90/80	90/80
Piekabes masa, kg, bez bremzēm	750	750	750	750	750	750	750	750	750	750	750	750
Degvielas tvertnes ietilpība, aptuveni, l	56	56	56	56	56	56	60	60	60	60	56	56
Bagāžas nodalījuma ietilpība, l	445 / 1299	476 / 1424	445 / 1299	476 / 1424	417 / 1271	448 / 1396	417 / 1271	448 / 1396	417 / 1271	448 / 1396	417 / 1271	448 / 1396
Veiktspēja / patēriņš												
Maksimālais ātrums, km/h	216	214	248	245	245	242	242	240	241	236	250	250
Paātrinājums 0-100 km/st sek.	9,8	9,8	7,8	7,8	7,6	7,6	7,7	7,7	6,9	6,9	4,5	4,5
Degvielas patēriņš pēc WLTP metodes, l/100 km, kombinētajā ciklā	7,5-6,6	7,6-6,7	7,5-6,6	7,6-6,8	7,7-6,9	7,9-7,1	5,5-4,8	5,6-4,9	5,6-5,1	5,7-5,1	7,8-7,4	8,0-7,6
CO ₂ izmeši kombinētajā ciklā pēc WLTP metodes, g/km	171-150	166-149	171-151	173-154	176-158	179-161	143-125	146-128	147-133	149-135	178-169	182-171
CO ₂ klase	F-E	F-E	F-E	F-E	G-F	G-F	E-D	E-D	E-D	E-D	F	G-F
Emisijas standarts	Euro 6e	Euro 6e	Euro 6e	Euro 6e	Euro 6e	Euro 6e	Euro 6e	Euro 6e	Euro 6e	Euro 6e	Euro 6e	Euro 6e





TFSI Benzīna dzinējs ar tiešo degvielas iesmidzināšanu, turbokompresoru
TDI Dīzeļa dzinējs ar common rail iesmidzināšanas sistēmu un turbokompresoru
quattro Pastāvīgā visu riteņu piedziņa
S tronic Pārnesumkārbā ar dubultā sajūga tehnoloģiju

Degvielas patēriņš un CO₂ izmešu daudzums svārstās atkarībā no uzstādīto riepu/disku izmēra.
 Uzrādītā tehniskā informācija ir informatīva rakstura un var tikt mainīta bez iepriekšēja brīdinājuma



Riepu parametru klasifikācija

Tabulā norādīti degvielas patēriņa efektivitātes klases, saķeres ar slapju ceļu un ārējā rītes trokšņa klases diapazoni dažādiem Audi A5 un Audi S5 riepu izmēriem

	Riepu izmērs	Degvielas efektivitātes klase	Slapjas saķeres klase	Ārējā rītes trokšņa klase dB	Saķere ar sniegu	Saķere ar ledu	Sezona	
Skaidrojumi								
 <p>Degvielas patēriņa efektivitāte Riepu degvielas patēriņa efektivitātes klase mainās atkarībā no rītes pretestības kategorijas: ► A ir visefektīvākās riepas un ietaupa degvielu. ► E ir vismazāk efektīvās riepas un patērē visvairāk degvielas.</p>	225/55 R 17	A	A	70–69	B-A	-	-	vasara
	235/45 R 18	A	B-A	72–69	B-A	-	-	vasara
 <p>Saķere ar slapju ceļu Saķeres ar slapju ceļu klase sniedz informāciju par bremzēšanas īpašībām slapjos laikapstākļos un ir diapazonā no: ► A (vislielākā drošība) līdz ► E (vismazākā drošība).</p>	245/40 R 19	C-A	B-A	71–69	B-A	-	-	vasara
	245/35 R 20	C-B	A	72–68	B-A	-	-	vasara
 <p>Rītes trokšnis Riepu rītes troksni vai ārējo trokšņa līmeni mēra decibelos (dB) un XY vietā norāda skaitli. Turklāt rītes trokšnis ir iedalīts trīs līmeņos: A, B un C.</p>	215/55 R 17	C	C	70	B	+	-	ziema
	235/45 R 18	C	B	71	C	+	-	ziema
 <p>Saķere ar sniegu Riepas, kas apzīmētas ar šo simbolu, ir piemērotas lietošanai ekstremālos sniega apstākļos.</p>	245/40 R 19	C	B-A	72	B	+	-	ziema
	<p>Saķere ar ledu Riepas, kas apzīmētas ar šo simbolu, ir paredzētas ceļa virsmām ar ledus kārtu vai cietu sniega segu. Ledus riepas ir paredzētas ceļa virsmām ar ledus kārtu vai cietu sniega segu, un tās jāizmanto tikai ļoti apgrūtinātos laikapstākļos (piemēram, zemā temperatūrā). Ledus riepu izmantošana mazāk sarežģītos laikapstākļos (piemēram, slapjā laikā vai siltākā temperatūrā) var radīt neoptimālu sniegumu, tostarp attiecībā uz saķeri ar slapju ceļu, vadāmību un nodilumu.</p>							

Papildu norādes: Degvielas patēriņu var ievērojami samazināt, braucot videi saudzīgā veidā. Lai uzlabotu degvielas patēriņa efektivitāti un saķeri ar slapju ceļu, regulāri jāpārbauda riepu spiediens. Vienmēr jāievēro bremzēšanas ceļi.

Detalizēta informācija pieejama vietnē:
<https://www.audi.lv/lv/web/lv/innovation/important-info/eu-tyre-label.html>

Piezīme: Mērķtiecīga konkrētas markas riepu pasūtīšana nav iespējama ar loģistiku un ražošanu saistītu iemeslu dēļ. Sīkāku informāciju par riepu parametriem varat iegūt pie sava Audi partnera.



Kontakti



Møller Auto Rīga Audi Sport dīleris

Mārupe, K.Ulmaņa gatve 115

+371 67 097 107

riga@moller.lv

www.mollerauto.audi.lv